



Нагрев

Технических данных

VRVIII с тепл. нас., оптимиз. для нагрева



EEDRU12-203

RTSYQ-PA

СОДЕРЖАНИЕ

RTSYQ-PA

1	Характеристики	2
2	Технические характеристики	3
	Технические параметры	3
	Электрические параметры	3
	Технические параметры	4
	Электрические параметры	5
3	Электрические параметры	6
	Электрические данные	6
4	Опции	7
	Опции	7
5	Таблицы производительности	8
	Таблицы холодопроизводительности	8
	Таблицы теплопроизводительностей	16
6	Размерные чертежи	28
	Размерные чертежи	28
7	Центр тяжести	32
	Центр тяжести	32
8	Схемы трубопроводов	35
	Схемы трубопроводов	35
9	Монтажные схемы	38
	Монтажные схемы - Три фазы	38
	Монтажные схемы - Одна фаза	41
10	Схемы внешних соединений	42
	Схемы внешних соединений	42
11	Данные об уровне шума	43
	Спектр звукового давления	43
12	Установка	45
	Пространство для обслуживания	45
13	Рабочий диапазон	46
	Рабочий диапазон	46

1 Характеристики

- Первая в отрасли система, разработанная для эффективной работы в режиме нагрева при низких температурах окружающей среды
- Расширенный рабочий диапазон до -25°C ; при нагреве
- Высокие значения COP при низкой температуре наружного воздуха в результате применения технологии двухступенчатого сжатия (значения COP 3,0 и более при -10°C)
- Улучшенный уровень комфорта по причине более короткого периода размораживания
- Более короткий период прогрева по сравнению со стандартным тепловым насосом VRV®III
- Легкий монтаж благодаря автоматической операции зарядки хладагентом и операции автоматического тестирования
- Подключается ко всем внутренним блокам, вентиляционным системам и системам управления VRV®



2 Технические характеристики

2-1 Технические параметры				RTSYQ10PA	RTSYQ14PA	RTSYQ16PA	RTSYQ20PA	
Система	Модуль наружного блока 1			RTSQ10PAY1	RTSQ14PAY1	RTSQ16PAY1	RTSQ8PAY1	
	Модуль наружного блока 2			-			RTSQ12PAY1	
	Функциональный блок			BTSQ20PY1				
Диапазон производительностей		л.с.	10	14	16	20		
Холодопроизводительность	Ном.	кВт	28,0 (1)	40,0 (1)	45,0 (1)	56,0 (1)		
Теплопроизводительность	Ном.	кВт	31,5 (2) / 28,0 (3)	45,0 (2) / 40,0 (3)	50,0 (2) / 45,0 (3)	63,0 (2) / 55,9 (3)		
Регулирование производительности	Ступени	%	9 ~ 100	7 ~ 100		6 ~ 100		
Входная мощность - 50 Гц	Охлаждение	Ном.	кВт	7,90 (1)	12,6 (1)	14,9 (1)	15,4 (1)	
	Нагрев	Ном.	кВт	7,78 (2) / 8,18 (3)	11,4 (2) / 12,8 (3)	13,0 (2) / 15,0 (3)	15,4 (2) / 18,7 (3)	
EER			3,54 (1)	3,17 (1)	3,02 (1)	3,64 (1)		
COP			4,05 (2) / 3,42 (3)	3,95 (2) / 3,13 (3)	3,85 (2) / 3,00 (3)	4,09 (2) / 2,99 (3)		
Максимальное количество подсоединяемых внутренних блоков			21	30	34	43		
Индекс производительности подсоединяемых внутренних блоков	Мин.		125	175	200	250		
	Ном.		250	350	400	500		
	Макс.		325	455	520	650		
Уровень звукового давления	Охлаждение	Макс.	дБ(А)	62	63	65		
		Ном.	дБ(А)	60	61	63		
Подсоединения труб	Жидкость	Тип		Соединение пайкой				
		НД	мм	9,52	12,7	15,9		
	Газ	Тип		Соединение пайкой				
		НД	мм	22,2	28,6			
	Уравнивание масла	Тип		-			Соединение пайкой	
		НД	мм	-			19,1	
	Длина трубы	Макс.	НБ - ВБ	м	165			
		Макс.	После ответвления	м	90 (8)			
	Общая длина трубопроводов	Система	Фактическая	м	500			
	перепад уровня	НБ - ВБ	Наружный блок в наивысшем положении	м	50			
Внутренний блок в наивысшем положении				м	40			
IU - IU		Макс.	м	15				
Способ разморозки			Противообледенитель					

Стандартные аксессуары: Зажимы;

Стандартные аксессуары: Соединительные трубопроводы;

Стандартные аксессуары: Руководство по эксплуатации;

Стандартные аксессуары: Инструкции по установке;

2-2 Электрические параметры			RTSYQ10PA	RTSYQ14PA	RTSYQ16PA	RTSYQ20PA	
Ток - 50 Гц	Пусковой ток (MSC)		A	74	84	85	79
	Мин. ток цепи (MCA)		A	21,6	31,5	32,5	41,2
	Макс. ток предохранителя (MFA)		A	25	35	40	50
	Полный максимальный ток (TOCA)		A	31,5	46,4	48,3	48,0

2 Технические характеристики

Примечания

- (1) Охлаждение: Температура в помещении 27°CDB, 19°CWB; темп. наружного воздуха 35°CDB; эквивалентная длина трубопроводов: 7,5м; перепад уровня: 0 м; длина функционального блока: 6м; совместный внутренний блок: FXFQ50P x 5 блоков
- (2) Нагрев: Температура в помещении 20°CDB; темп. наружного воздуха 7°CDB, 6°CWB; эквивалентная длина трубопроводов: 7,5м; перепад уровня: 0 м; длина функционального блока: 6м; совместный внутренний блок: FXFQ50P x 5 блоков
- (3) Нагрев: Температура в помещении 20°CDB; темп. наружного воздуха -10°CWB; эквивалентная длина трубопроводов: 7,5м; перепад уровня 0м; длина функционального блока: 6м; совместный внутренний блок: FXFQ50P x 5 блоков
- (4) TOCA означает полное значение каждой группы ОС.
- (5) MSC означает максимальный ток при пуске юмпресора
- (6) Размер проводов выбирается по большему значению MCA или TOCA.
- (7) MFA используется для выбора автоматического выключателя и выключатель цепи при замыкании на землю (автоматический выключатель утечек на землю)
- (8) См. раздел выбора трубопровода хладагента или руководство по установке
- (9) Охлаждение: Температура в помещении 27°CDB, 19°CWB; темп. наружного воздуха 35°CDB; эквивалентная длина трубопроводов: 7,5м; перепад уровня: 0 м; длина функционального блока: 6м; совместный внутренний блок: FXFQ50P x 7 блоков
- (10) Нагрев: Температура в помещении 20°CDB; темп. наружного воздуха 7°CDB, 6°CWB; эквивалентная длина трубопроводов: 7,5м; перепад уровня: 0 м; длина функционального блока: 6м; совместный внутренний блок: FXFQ50P x 7 блоков
- (11) Нагрев: темп. в помещении: 20°CDB; темп. наружного воздуха -10°CWB; эквивалентная длина трубопроводов: 7,5м; перепад уровня: 0 м; длина функционального блока: 6м; совместный внутренний блок: FXFQ50P x 7 блоков
- (12) Охлаждение: Температура в помещении 27°CDB, 19°CWB; темп. наружного воздуха 35°CDB; эквивалентная длина трубопроводов: 7,5м; перепад уровня: 0 м; длина функционального блока: 6м; совместный внутренний блок: FXFQ50P x 8 блоков
- (13) Нагрев: Температура в помещении 20°CDB; темп. наружного воздуха 7°CDB, 6°CWB; эквивалентная длина трубопроводов: 7,5м; перепад уровня: 0 м; длина функционального блока: 6м; совместный внутренний блок: FXFQ50P x 8 блоков
- (14) Нагрев: Температура в помещении 20°CDB; темп. наружного воздуха -10°CWB; эквивалентная длина трубопроводов: 7,5м; перепад уровня 0м; длина функционального блока: 6м; совместный внутренний блок: FXFQ50P x 8 блоков
- (15) Охлаждение: Температура в помещении 27°CDB, 19°CWB; темп. наружного воздуха 35°CDB; эквивалентная длина трубопроводов: 7,5м; перепад уровня: 0 м; длина функционального блока: 6м; совместный внутренний блок: FXFQ50P x 10 блоков
- (16) Нагрев: Температура в помещении 20°CDB; темп. наружного воздуха 7°CDB, 6°CWB; эквивалентная длина трубопроводов: 7,5м; перепад уровня: 0 м; длина функционального блока: 6м; совместный внутренний блок: FXFQ50P x 10 блоков
- (17) Нагрев: Температура в помещении 20°CDB; темп. наружного воздуха -10°CWB; эквивалентная длина трубопроводов: 7,5м; перепад уровня 0м; длина функционального блока: 6м; совместный внутренний блок: FXFQ50P x 10 блоков
- (18) RLA основан на следующих условиях: темп. в помещении: 27°CDB, 19°CWB; темп. наружного воздуха 35°CDB
- (19) Диапазон напряжения: блоки могут использоваться с электрическими системами, где напряжение, подаваемое на клемму блока, находится в пределах указанного диапазона.
- (20) Максимально допустимое изменение диапазона напряжений между фазами составляет 2%.

2-3 Технические параметры				BTSQ20P	RTSQ8PA	RTSQ10PA	RTSQ12PA	RTSQ14PA	RTSQ16PA	
Корпус	Цвет	Слоновая кость (код Манселла: 5Y7.5/1)								
Размеры	Блок	Высота	мм	1.570	1.680					
		Ширина	мм	460	930			1.240		
		Глубина	мм	765						
Вес	Блок	кг	110	205	257		338	344		
Теплообменник	Тип	Теплообменник с поперечным соединением оребрения								
Вентилятор	Тип	Осевой вентилятор								
	Количество				1			2		
	Расход воздуха	Охлаждение	Ном.	м³/мин	185		200	233	239	
	Внешнее статическое давление	Макс.	Па		78					
Двигатель вентилятора	Привод	Прямая передача								
	Выход	W				750		350	750	
Двигатель вентилятора 2	Привод	Прямая передача								
	Выход	W						350	750	
Компрессор	Количество				1		2		3	
	Тип	Герметичный спиральный компрессор								
	Рабочий объем цилиндра	м³/ч		16,9		13,72				
	Скорость	об/мин		7.980		6.300				
	Выход	W		4.700		2.200		3.500	1.900	3.200
	Способ запуска	Главный пуск								

2 Технические характеристики

2-3 Технические параметры				B TSQ20P	RTSQ8PA	RTSQ10PA	RTSQ12PA	RTSQ14PA	RTSQ16PA
Компрессор 2	Тип			Герметичный спиральный компрессор					
	Рабочий объем цилиндра		м³/ч	-		10,53			
	Скорость		об/мин	-		2900			
	Выход		W	-		4.500			
	Способ запуска			Плавный пуск					
Компрессор 3	Тип			-				Герметичный спиральный компрессор	
	Рабочий объем цилиндра		м³/ч	-		10,53			
	Скорость		об/мин	-		2900			
	Выход		W	-		4.500			
	Способ запуска			Плавный пуск					
Рабочий диапазон	Охлаждение	Мин.~Макс.	°CDB	-5~43					
	Нагрев	Мин.~Макс.	°CWB	-25~15,5					
Хладагент	Тип			R-410A					
	Заправка		кг	-	9,4	10,5	10,9	11,7	
	Регулирование			Электронный расширительный клапан					
Защитные устройства	Оборудование	01		-	Реле высокого давления				
		02		-	Устройство защиты от перегрузки привода вентилятора				
		03		-	Реле максимального тока				
		04		-	Защита от перегрузки инвертора				

2-4 Электрические параметры				B TSQ20P	RTSQ8PA	RTSQ10PA	RTSQ12PA	RTSQ14PA	RTSQ16PA	
Электропитание	Наименование			Y1						
	Фаза			3~						
	Частота		Гц	50						
	Напряжение		V	380-415						
Диапазон напряжений	Мин.		%	-10						
	Макс.		%	10						
Ток	Номинальный рабочий ток - 50 Гц	Компрессор 1	Охлаждение	A	8,2	4,5	6,2	3,4	6,1	
		Компрессор 2	Охлаждение	A	-	6,8	6,7	7,5	7,6	
		Компрессор 3	Охлаждение	A	-			7,5	7,6	
Ток - 50 Гц	Пусковой ток (MSC)			A	-	74	75	84	85	
	Мин. ток цепи (MCA)			A	15,2	18,5	21,6	22,7	31,5	32,5
	Макс. ток предохранителя (MFA)			A	20	25		35	40	
	Полный максимальный ток (TOCA)			A	14,7	16,5	31,5	46,4	48,3	
	Ток полной нагрузки (FLA)	Двигатель вентилятора		A	-	0,7	0,9	0,6	0,7	
Двигатель вентилятора 2			A	-			0,6	0,7		
Применения				MFA используется для выбора автоматического выключателя и выключатель цепи при замыкании на землю (автоматический выключатель утечек на землю)						

3 Электрические параметры

3 - 1 Электрические данные

3

RTSQ-PA BTSQ-P

Название модели	Блоки				Комп. электропитания			Комп.		OFM	
	Гц	В	Мин.	Макс	MCA	TOCA	MFA	MSC	RLA	кВт	FLA
RTSQ8PA	50	380	342	456	18,5	16,5	25	-	8,6	0,75	0,7
		400						-	8,2		
		415						-	7,9		
RTSQ10PA	50	380	342	456	21,6	31,5	25	78	4,7 + 7,2	0,75	0,9
		400						74	4,5 + 6,8		
		415						72	4,3 + 6,6		
RTSQ12PA	50	380	342	456	22,7	31,5	25	79	6,5 + 7,0	0,75	0,9
		400						75	6,2 + 6,7		
		415						72	6,0 + 6,4		
RTSQ14PA	50	380	342	456	31,5	46,4	35	89	3,6 + 7,9 x 2	0,35 + 0,35	0,6 + 0,6
		400						84	3,4 + 7,5 x 2		
		415						81	3,3 + 7,3 x 2		
RTSQ16PA	50	380	342	456	32,5	48,3	40	90	6,4 + 8,0 x 2	0,75 + 0,75	0,7 + 0,7
		400						85	6,1 + 7,6 x 2		
		415						82	5,9 + 7,3 x 2		
BTSQ20PA	50	380	342	456	15,2	14,7	20	-	8,6	-	-
		400						-	8,2		
		415						-	7,9		

ОБОЗНАЧЕНИЯ

- MCA : Мин. ток в контуре (A)
- TOCA : Общее значение сверхтока в A. (A)
- MFA : Макс. Ток предохранителя (A)
- MSC : Макс. Пусковой ток
- RLA : Номинальный ток нагрузки (A)
- OFM : Мотор наружного вентилятора
- FLA : Полный ток нагрузки (A)
- кВт : Номинальная мощность двигателя (кВт)



Соотношение между временем пуска и пусковым током

ПРИМЕЧАНИЯ

- RLA основано на следующих условиях, Температура внутри помещения: 27°C сух.т./19,0°C вл.т. Наружная температура: 35°C сух.т.
- TOCA означает общее значение каждого набора ОС.
- MSC означает макс. ток при пуске компрессора.
- Диапазон напряжения
Устройства подходят для использования в электрических системах, где подаваемое на разъемы блока напряжение не ниже и не выше указанных выше пределов.
- Максимально допустимое различие напряжения фаз составляет 2%
- Сечение проводника следует выбирать по большему значению MCA или TOCA
- MFA используется для выбора автоматического выключателя и прерывателя для защиты от замыкания на землю (прерывателя в цепи утечки на землю).

3D060840A

RTSYQ-PA

Название модели				Блоки				Электропитание			Комп.		OFM	
Блок сочетания	Независимый блок			Гц	В	Мин.	Макс	MCA	TOCA	MFA	MSC	RLA	кВт	FLA
RTSYQ10PA	RTSQ10PA	BTSQ20P		50	380	342	456	21,6	31,5	25	78	4,7 + 7,2	0,75	0,9
					400						74	4,5 + 6,8		
					415						72	4,3 + 6,6		
RTSYQ14PA	RTSQ14PA	BTSQ20P		50	380	342	456	31,5	46,4	35	89	3,6 + 7,9 x 2	0,35 + 0,35	0,6 + 0,6
					400						84	3,4 + 7,5 x 2		
					415						81	3,3 + 7,3 x 2		
RTSYQ16PA	RTSQ16PA	BTSQ20P		50	380	342	456	32,5	48,3	40	90	6,4 + 8,0 x 2	0,75 + 0,75	0,7 + 0,7
					400						85	6,1 + 7,6 x 2		
					415						82	5,9 + 7,3 x 2		
RTSYQ20PA	RTSQ8PA	RTSQ12PA	BTSQ20P	50	380	342	456	41,2	48,0	50	83	8,6 + 6,5 + 7,0	0,75 + 0,75	0,7 + 0,9
					400						79	8,2 + 6,2 + 6,7		
					415						76	7,9 + 6,0 + 6,4		

ОБОЗНАЧЕНИЯ

- MCA : Мин. ток в контуре (A)
- TOCA : Общее значение сверхтока в A. (A)
- MFA : Макс. Ток предохранителя (A)
- MSC : Макс. Пусковой ток
- RLA : Номинальный ток нагрузки (A)
- OFM : Мотор наружного вентилятора
- FLA : Полный ток нагрузки (A)
- кВт : Номинальная мощность двигателя (кВт)



Соотношение между временем пуска и пусковым током

ПРИМЕЧАНИЯ

- RLA основано на следующих условиях, Температура внутри помещения: 27°C сух.т./19,0°C вл.т. Наружная температура: 35°C сух.т.
- TOCA означает общее значение каждого набора ОС.
- MSC означает макс. ток при пуске компрессора.
- Диапазон напряжения
Устройства подходят для использования в электрических системах, где подаваемое на разъемы блока напряжение не ниже и не выше указанных выше пределов.
- Максимально допустимое различие напряжения фаз составляет 2%
- Сечение проводника следует выбирать по большему значению MCA или TOCA
- MFA используется для выбора автоматического выключателя и прерывателя для защиты от замыкания на землю (прерывателя в цепи утечки на землю).

3D060839A

4 Опции

4 - 1 Опции

RTSYQ-PA		RTSYQ10PA	RTSYQ14PA	RTSYQ20PA
Дополнительные аксессуары			RTSYQ16PA	
Распределительный трубопровод	Разветвитель Refinet насадка	KHRP26M22H (макс. 4 отделений)	KHRP26M22H (макс. 4 отделений)	
		KHRP26M33H (макс. 8 отделений)	KHRP26M33H (макс. 8 отделений)	
		-	KHRP26M72H (макс. 8 отделений)	
	Разветвитель Refinet стык	KHRP26A22T	KHRP26A22T	KHRP26A22T
		KHRP26A33T	KHRP26A33T	KHRP26A33T
		-	KHRP26A72T	KHRP26A72T
-		-	KHRP26A73T	
Снегозащитный кожух	Набор (вход + выход)	KPS26C280	KPS26C504	KPS26C280*2
		-	-	-
	Выход для воздуха	KPS26C280T	KPS26C504T	KPS26C280T*2
		-	-	-
	Впускное отверстие для воздуха с левой стороны	KPS26C504L	KPS26C504L	KPS26C504L*2
		-	-	-
	Впускное отверстие для воздуха с правой стороны	KPS26C504R	KPS26C504R	KPS26C504R*2
		-	-	-
Впускное отверстие для воздуха с задней стороны	KPS26C280B	KPS26C504B	KPS26C280B*2	
	-	-	-	
Трубки для подключения нескольких наружных блоков		-	-	BHFP30A56

3D076281

ПРИМЕЧАНИЕ

1. Для заказа производства.

5 Таблицы производительности

5 - 1 Таблицы холодопроизводительности

5

RTSYQ10PA			TC: Total Capacity: kW ; PI: Power Input: kW (compressor + outdoor fan motor)															
Combination (%)	Capacity index (kW)	Outdoor air temp. °CDB	Indoor air temperature: °CWB															
			14.0		16.0		18.0		19.0		20.0		22.0		24.0			
			TC	PI	TC	PI	TC	PI	TC	PI	TC	PI	TC	PI	TC	PI		
130	36.40	10	24.6	3.64	29.3	4.45	34.0	5.30	35.3	5.41	35.7	5.30	36.6	5.07	37.5	4.85		
		12	24.6	3.70	29.3	4.54	34.0	5.40	34.8	5.38	35.3	5.27	36.1	5.04	37.0	4.96		
		14	24.6	3.77	29.3	4.62	33.9	5.46	34.4	5.35	34.8	5.24	35.7	5.20	36.6	5.24		
		16	24.6	3.85	29.3	4.71	33.5	5.44	33.9	5.40	34.3	5.42	35.2	5.48	36.1	5.53		
		18	24.6	3.92	29.3	4.81	33.0	5.65	33.4	5.67	33.9	5.70	34.8	5.76	35.7	5.81		
		20	24.6	4.00	29.3	5.12	32.5	5.92	33.0	5.95	33.4	5.98	34.3	6.04	35.2	6.10		
		21	24.6	4.11	29.3	5.30	32.3	6.06	32.8	6.09	33.2	6.12	34.1	6.18	35.0	6.24		
		23	24.6	4.40	29.3	5.69	31.9	6.34	32.3	6.37	32.7	6.40	33.6	6.46	34.5	6.53		
		25	24.6	4.71	29.3	6.09	31.4	6.61	31.8	6.65	32.3	6.68	33.2	6.75	34.1	6.82		
		27	24.6	5.03	29.3	6.51	31.0	6.89	31.4	6.93	31.8	6.96	32.7	7.04	33.6	7.11		
		29	24.6	5.37	29.3	6.96	30.5	7.17	30.9	7.21	31.4	7.25	32.3	7.32	33.2	7.40		
		31	24.6	5.73	29.2	7.37	30.0	7.45	30.5	7.49	30.9	7.53	31.8	7.61	32.7	7.69		
		33	24.6	6.10	28.7	7.65	29.6	7.73	30.0	7.78	30.5	7.82	31.4	7.90	32.2	7.99		
		35	24.6	6.50	28.2	7.92	29.1	8.02	29.6	8.06	30.0	8.11	30.9	8.20	31.8	8.29		
		37	24.6	6.92	27.8	8.20	28.7	8.30	29.1	8.35	29.6	8.40	30.4	8.49	31.3	8.59		
		39	24.6	7.37	27.3	8.49	28.2	8.59	28.7	8.64	29.1	8.69	30.0	8.79	30.9	8.89		
		120	33.60	10	22.7	3.32	27.0	4.06	31.4	4.83	33.6	5.22	35.2	5.44	36.0	5.23	36.8	5.03
				12	22.7	3.38	27.0	4.14	31.4	4.92	33.6	5.32	34.7	5.41	35.5	5.20	36.3	4.99
14	22.7			3.45	27.0	4.21	31.4	5.01	33.6	5.42	34.2	5.38	35.1	5.17	35.9	5.21		
16	22.7			3.51	27.0	4.30	31.4	5.11	33.4	5.46	33.8	5.39	34.6	5.44	35.4	5.49		
18	22.7			3.58	27.0	4.38	31.4	5.29	32.9	5.64	33.3	5.67	34.1	5.72	35.0	5.77		
20	22.7			3.65	27.0	4.56	31.4	5.68	32.5	5.92	32.9	5.94	33.7	6.00	34.5	6.05		
21	22.7			3.69	27.0	4.72	31.4	5.89	32.2	6.05	32.6	6.08	33.5	6.14	34.3	6.19		
23	22.7			3.94	27.0	5.05	31.4	6.30	31.8	6.33	32.2	6.36	33.0	6.42	33.8	6.48		
25	22.7			4.21	27.0	5.41	30.9	6.57	31.3	6.61	31.7	6.64	32.6	6.70	33.4	6.76		
27	22.7			4.49	27.0	5.78	30.5	6.85	30.9	6.88	31.3	6.92	32.1	6.98	32.9	7.05		
29	22.7			4.79	27.0	6.18	30.0	7.13	30.4	7.16	30.8	7.20	31.6	7.27	32.5	7.34		
31	22.7			5.11	27.0	6.59	29.5	7.41	30.0	7.44	30.4	7.48	31.2	7.56	32.0	7.63		
33	22.7			5.44	27.0	7.03	29.1	7.68	29.5	7.72	29.9	7.76	30.7	7.84	31.5	7.92		
35	22.7			5.79	27.0	7.50	28.6	7.97	29.0	8.01	29.5	8.05	30.3	8.13	31.1	8.22		
37	22.7			6.16	27.0	7.99	28.2	8.25	28.6	8.29	29.0	8.34	29.8	8.42	30.6	8.51		
39	22.7			6.56	26.9	8.44	27.7	8.53	28.1	8.58	28.5	8.62	29.4	8.72	30.2	8.81		
110	30.80			10	20.8	3.02	24.8	3.68	28.8	4.36	30.8	4.72	32.8	5.08	35.3	5.39	36.1	5.20
				12	20.8	3.07	24.8	3.74	28.8	4.45	30.8	4.81	32.8	5.17	34.9	5.36	35.6	5.17
		14	20.8	3.13	24.8	3.81	28.8	4.53	30.8	4.90	32.8	5.27	34.4	5.33	35.2	5.17		
		16	20.8	3.19	24.8	3.89	28.8	4.62	30.8	4.99	32.8	5.37	34.0	5.40	34.7	5.45		
		18	20.8	3.25	24.8	3.96	28.8	4.71	30.8	5.13	32.8	5.63	33.5	5.68	34.3	5.73		
		20	20.8	3.31	24.8	4.04	28.8	4.99	30.8	5.52	32.3	5.91	33.1	5.96	33.8	6.01		
		21	20.8	3.34	24.8	4.17	28.8	5.17	30.8	5.71	32.1	6.04	32.8	6.09	33.6	6.15		
		23	20.8	3.50	24.8	4.46	28.8	5.54	30.8	6.13	31.6	6.32	32.4	6.37	33.1	6.43		
		25	20.8	3.74	24.8	4.77	28.8	5.93	30.8	6.57	31.2	6.59	31.9	6.65	32.7	6.71		
		27	20.8	3.99	24.8	5.10	28.8	6.35	30.3	6.84	30.7	6.87	31.5	6.93	32.2	6.99		
		29	20.8	4.25	24.8	5.44	28.8	6.78	29.9	7.12	30.3	7.15	31.0	7.22	31.8	7.28		
		31	20.8	4.52	24.8	5.80	28.8	7.24	29.4	7.40	29.8	7.43	30.6	7.50	31.3	7.57		
		33	20.8	4.82	24.8	6.18	28.6	7.64	29.0	7.67	29.4	7.71	30.1	7.78	30.9	7.86		
		35	20.8	5.12	24.8	6.59	28.1	7.92	28.5	7.95	28.9	7.99	29.6	8.07	30.4	8.15		
		37	20.8	5.45	24.8	7.02	27.7	8.19	28.1	8.23	28.4	8.28	29.2	8.36	29.9	8.44		
		39	20.8	5.79	24.8	7.47	27.2	8.47	27.6	8.52	28.0	8.56	28.7	8.65	29.5	8.73		
		100	28.00	10	18.9	2.72	22.5	3.30	26.2	3.91	28.0	4.23	29.8	4.54	33.5	5.19	35.4	5.37
				12	18.9	2.77	22.5	3.36	26.2	3.98	28.0	4.30	29.8	4.63	33.5	5.29	34.9	5.35
14	18.9			2.82	22.5	3.42	26.2	4.06	28.0	4.39	29.8	4.72	33.5	5.39	34.5	5.32		
16	18.9			2.87	22.5	3.49	26.2	4.14	28.0	4.47	29.8	4.81	33.3	5.46	34.0	5.41		
18	18.9			2.92	22.5	3.56	26.2	4.22	28.0	4.56	29.8	4.91	32.9	5.64	33.6	5.68		
20	18.9			2.98	22.5	3.63	26.2	4.35	28.0	4.79	29.8	5.26	32.4	5.91	33.1	5.96		
21	18.9			3.01	22.5	3.66	26.2	4.50	28.0	4.96	29.8	5.45	32.2	6.05	32.9	6.10		
23	18.9			3.09	22.5	3.91	26.2	4.82	28.0	5.32	29.8	5.84	31.8	6.33	32.4	6.38		
25	18.9			3.29	22.5	4.17	26.2	5.16	28.0	5.69	29.8	6.25	31.3	6.60	32.0	6.66		
27	18.9			3.51	22.5	4.45	26.2	5.51	28.0	6.09	29.8	6.69	30.8	6.88	31.5	6.94		
29	18.9			3.74	22.5	4.75	26.2	5.89	28.0	6.50	29.7	7.10	30.4	7.16	31.1	7.22		
31	18.9			3.98	22.5	5.06	26.2	6.28	28.0	6.94	29.3	7.38	29.9	7.44	30.6	7.50		
33	18.9			4.23	22.5	5.39	26.2	6.70	28.0	7.41	28.8	7.66	29.5	7.72	30.2	7.79		
35	18.9			4.50	22.5	5.74	26.2	7.14	28.0	7.90	28.3	7.93	29.0	8.00	29.7	8.07		
37	18.9			4.78	22.5	6.11	26.2	7.61	27.5	8.18	27.9	8.22	28.6	8.29	29.2	8.36		
39	18.9			5.07	22.5	6.50	26.2	8.10	27.1	8.46	27.4	8.50	28.1	8.57	28.8	8.65		
90	25.20			10	17.0	2.44	20.3	2.94	23.6	3.47	25.2	3.74	26.8	4.02	30.1	4.60	33.4	5.18
				12	17.0	2.48	20.3	2.99	23.6	3.53	25.2	3.81	26.8	4.10	30.1	4.68	33.4	5.28
		14	17.0	2.52	20.3	3.05	23.6	3.60	25.2	3.89	26.8	4.18	30.1	4.77	33.4	5.38		
		16	17.0	2.57	20.3	3.10	23.6	3.67	25.2	3.96	26.8	4.26	30.1	4.87	33.3	5.47		
		18	17.0	2.61	20.3	3.16	23.6	3.74	25.2	4.04	26.8	4.34	30.1	4.96	32.9	5.64		
		20	17.0	2.66	20.3	3.22	23.6	3.81	25.2	4.12	26.8	4.51	30.1	5.33	32.4	5.91		
		21	17.0	2.68	20.3	3.25	23.6	3.88	25.2	4.26	26.8	4.67	30.1	5.53	32.2	6.05		
		23	17.0	2.74	20.3	3.39	23.6	4.15	25.2	4.57	26.8	5.00	30.1	5.93	31.7	6.33		
		25	17.0	2.88	20.3	3.62	23.6	4.44	25.2	4.88	26.8	5.35	30.1	6.35	31.3	6.60		
		27	17.0	3.07	20.3	3.86	23.6	4.74	25.2	5.22	26.8	5.72	30.1	6.79	30.8	6.88		
		29	17.0	3.26	20.3	4.11	23.6	5.06	25.2	5.57	26.8	6.11	29.8	7.11	30.4	7.16		
		31	17.0	3.47	20.3	4.38	2											

5 Таблицы производительности

5 - 1 Таблицы холодопроизводительности

RTSYQ10PA																		
TC: Total Capacity: kW ; PI: Power Input: kW (compressor + outdoor fan motor)																		
Combination (%)	Capacity index (kW)	Outdoor air temp. °CDB	Indoor air temperature: °CWB															
			14.0		16.0		18.0		19.0		20.0		22.0		24.0			
			TC	PI	TC	PI	TC	PI	TC	PI	TC	PI	TC	PI	TC	PI		
80	22.40	10	15.1	2.16	18.0	2.59	20.9	3.04	22.4	3.28	23.9	3.52	26.8	4.01	29.7	4.52		
		12	15.1	2.20	18.0	2.63	20.9	3.10	22.4	3.34	23.9	3.58	26.8	4.09	29.7	4.61		
		14	15.1	2.23	18.0	2.68	20.9	3.15	22.4	3.40	23.9	3.65	26.8	4.17	29.7	4.69		
		16	15.1	2.27	18.0	2.73	20.9	3.21	22.4	3.46	23.9	3.72	26.8	4.25	29.7	4.79		
		18	15.1	2.31	18.0	2.78	20.9	3.27	22.4	3.53	23.9	3.79	26.8	4.33	29.7	4.88		
		20	15.1	2.35	18.0	2.83	20.9	3.34	22.4	3.60	23.9	3.87	26.8	4.49	29.7	5.22		
		21	15.1	2.37	18.0	2.86	20.9	3.37	22.4	3.64	23.9	3.95	26.8	4.65	29.7	5.41		
		23	15.1	2.42	18.0	2.91	20.9	3.53	22.4	3.87	23.9	4.23	26.8	4.98	29.7	5.80		
		25	15.1	2.50	18.0	3.10	20.9	3.78	22.4	4.14	23.9	4.52	26.8	5.33	29.7	6.21		
		27	15.1	2.65	18.0	3.30	20.9	4.03	22.4	4.42	23.9	4.82	26.8	5.70	29.7	6.64		
		29	15.1	2.82	18.0	3.52	20.9	4.29	22.4	4.71	23.9	5.15	26.8	6.08	29.7	7.10		
		31	15.1	3.00	18.0	3.74	20.9	4.57	22.4	5.02	23.9	5.49	26.8	6.49	29.2	7.38		
		33	15.1	3.18	18.0	3.98	20.9	4.87	22.4	5.35	23.9	5.85	26.8	6.93	28.8	7.65		
		35	15.1	3.37	18.0	4.22	20.9	5.18	22.4	5.69	23.9	6.23	26.8	7.38	28.3	7.93		
		37	15.1	3.57	18.0	4.49	20.9	5.50	22.4	6.06	23.9	6.63	26.8	7.87	27.9	8.21		
		39	15.1	3.79	18.0	4.76	20.9	5.85	22.4	6.44	23.9	7.06	26.8	8.38	27.4	8.49		
		70	19.60	10	13.2	1.90	15.8	2.26	18.3	2.63	19.6	2.83	20.9	3.03	23.4	3.45	26.0	3.88
				12	13.2	1.93	15.8	2.29	18.3	2.68	19.6	2.88	20.9	3.09	23.4	3.51	26.0	3.95
				14	13.2	1.96	15.8	2.33	18.3	2.73	19.6	2.93	20.9	3.14	23.4	3.58	26.0	4.02
16	13.2			1.99	15.8	2.37	18.3	2.78	19.6	2.99	20.9	3.20	23.4	3.64	26.0	4.10		
18	13.2			2.03	15.8	2.41	18.3	2.83	19.6	3.04	20.9	3.26	23.4	3.71	26.0	4.18		
20	13.2			2.06	15.8	2.46	18.3	2.88	19.6	3.10	20.9	3.33	23.4	3.79	26.0	4.30		
21	13.2			2.08	15.8	2.48	18.3	2.91	19.6	3.13	20.9	3.36	23.4	3.85	26.0	4.45		
23	13.2			2.11	15.8	2.53	18.3	2.97	19.6	3.24	20.9	3.52	23.4	4.12	26.0	4.77		
25	13.2			2.15	15.8	2.63	18.3	3.17	19.6	3.46	20.9	3.76	23.4	4.40	26.0	5.10		
27	13.2			2.27	15.8	2.80	18.3	3.37	19.6	3.68	20.9	4.01	23.4	4.70	26.0	5.45		
29	13.2			2.41	15.8	2.97	18.3	3.59	19.6	3.92	20.9	4.27	23.4	5.02	26.0	5.82		
31	13.2			2.56	15.8	3.16	18.3	3.82	19.6	4.18	20.9	4.55	23.4	5.35	26.0	6.21		
33	13.2			2.71	15.8	3.35	18.3	4.06	19.6	4.44	20.9	4.84	23.4	5.70	26.0	6.62		
35	13.2			2.87	15.8	3.56	18.3	4.32	19.6	4.72	20.9	5.15	23.4	6.07	26.0	7.06		
37	13.2			3.04	15.8	3.77	18.3	4.58	19.6	5.02	20.9	5.48	23.4	6.46	26.0	7.52		
39	13.2			3.22	15.8	4.00	18.3	4.87	19.6	5.33	20.9	5.83	23.4	6.87	26.0	8.01		
60	16.80			10	11.3	1.65	13.5	1.94	15.7	2.25	16.8	2.41	17.9	2.57	20.1	2.91	22.3	3.26
				12	11.3	1.68	13.5	1.97	15.7	2.28	16.8	2.45	17.9	2.61	20.1	2.96	22.3	3.32
				14	11.3	1.70	13.5	2.00	15.7	2.32	16.8	2.49	17.9	2.66	20.1	3.01	22.3	3.38
		16	11.3	1.73	13.5	2.04	15.7	2.36	16.8	2.53	17.9	2.71	20.1	3.07	22.3	3.44		
		18	11.3	1.75	13.5	2.07	15.7	2.40	16.8	2.58	17.9	2.76	20.1	3.12	22.3	3.51		
		20	11.3	1.78	13.5	2.10	15.7	2.45	16.8	2.63	17.9	2.81	20.1	3.18	22.3	3.58		
		21	11.3	1.80	13.5	2.12	15.7	2.47	16.8	2.65	17.9	2.83	20.1	3.22	22.3	3.61		
		23	11.3	1.83	13.5	2.16	15.7	2.51	16.8	2.70	17.9	2.89	20.1	3.34	22.3	3.84		
		25	11.3	1.86	13.5	2.20	15.7	2.61	16.8	2.84	17.9	3.07	20.1	3.57	22.3	4.10		
		27	11.3	1.92	13.5	2.33	15.7	2.78	16.8	3.02	17.9	3.27	20.1	3.80	22.3	4.38		
		29	11.3	2.04	13.5	2.47	15.7	2.96	16.8	3.21	17.9	3.48	20.1	4.05	22.3	4.67		
		31	11.3	2.16	13.5	2.62	15.7	3.14	16.8	3.42	17.9	3.70	20.1	4.32	22.3	4.98		
		33	11.3	2.28	13.5	2.78	15.7	3.33	16.8	3.63	17.9	3.94	20.1	4.59	22.3	5.30		
		35	11.3	2.41	13.5	2.95	15.7	3.54	16.8	3.85	17.9	4.18	20.1	4.88	22.3	5.64		
		37	11.3	2.55	13.5	3.12	15.7	3.75	16.8	4.09	17.9	4.44	20.1	5.19	22.3	6.00		
		39	11.3	2.69	13.5	3.30	15.7	3.97	16.8	4.34	17.9	4.71	20.1	5.52	22.3	6.38		
		50	14.00	10	9.45	1.42	11.3	1.65	13.1	1.88	14.0	2.01	14.9	2.13	16.7	2.40	18.6	2.67
				12	9.45	1.44	11.3	1.67	13.1	1.91	14.0	2.04	14.9	2.17	16.7	2.44	18.6	2.72
				14	9.45	1.46	11.3	1.69	13.1	1.94	14.0	2.07	14.9	2.20	16.7	2.48	18.6	2.76
16	9.45			1.48	11.3	1.72	13.1	1.97	14.0	2.11	14.9	2.24	16.7	2.52	18.6	2.81		
18	9.45			1.50	11.3	1.74	13.1	2.00	14.0	2.14	14.9	2.28	16.7	2.57	18.6	2.87		
20	9.45			1.52	11.3	1.77	13.1	2.04	14.0	2.18	14.9	2.32	16.7	2.61	18.6	2.92		
21	9.45			1.53	11.3	1.79	13.1	2.06	14.0	2.20	14.9	2.34	16.7	2.64	18.6	2.95		
23	9.45			1.56	11.3	1.82	13.1	2.09	14.0	2.24	14.9	2.38	16.7	2.69	18.6	3.02		
25	9.45			1.58	11.3	1.85	13.1	2.13	14.0	2.28	14.9	2.46	16.7	2.82	18.6	3.22		
27	9.45			1.60	11.3	1.91	13.1	2.25	14.0	2.43	14.9	2.61	16.7	3.01	18.6	3.43		
29	9.45			1.70	11.3	2.02	13.1	2.38	14.0	2.58	14.9	2.77	16.7	3.20	18.6	3.65		
31	9.45			1.79	11.3	2.14	13.1	2.53	14.0	2.73	14.9	2.95	16.7	3.40	18.6	3.88		
33	9.45			1.89	11.3	2.27	13.1	2.68	14.0	2.90	14.9	3.13	16.7	3.61	18.6	4.13		
35	9.45			2.00	11.3	2.40	13.1	2.84	14.0	3.07	14.9	3.31	16.7	3.83	18.6	4.39		
37	9.45			2.11	11.3	2.53	13.1	3.00	14.0	3.25	14.9	3.51	16.7	4.07	18.6	4.66		
39	9.45			2.22	11.3	2.68	13.1	3.18	14.0	3.44	14.9	3.72	16.7	4.31	18.6	4.95		

CC08A004(2)

NOTES - ANMERKUNGEN - Σημειώσεις - NOTAS - REMARQUES - NOTE - OPMERKINGEN - Примечания - NOTLAR

- The above table shows the average value of conditions which may occur.
Die obige Tabelle zeigt den Durchschnittswert der Bedingungen, die auftreten können.
 Στον παραπάνω πίνακα αναγράφεται η μέση τιμή για συνθήκες που μπορεί να προκύψουν.
La tabla de arriba muestra el valor medio de condiciones que pueden ocurrir.
 Le tableau ci-dessus donne la valeur moyenne pour des conditions qui peuvent survenir.
 La tabella in alto mostra il valore delle condizioni medie che si possono riscontrare.
 De tabel hierboven geeft de gemiddelde waarde aan van situaties die kunnen voorvallen.
 Таблица расположенная выше показывает среднее значение условий, которые могут наступить.
 Yukarıdaki tablo meydana gelebilecek koşulların ortalama değerini göstermektedir.

5 Таблицы производительности

5 - 1 Таблицы холодопроизводительности

5

RTSYQ14PA			TC: Total Capacity: kW ; PI: Power Input: kW (compressor + outdoor fan motor)															
Combination (%)	Capacity index (kW)	Outdoor air temp.	Indoor air temperature: °CWB															
			14.0		16.0		18.0		19.0		20.0		22.0		24.0			
			TC	PI	TC	PI	TC	PI	TC	PI	TC	PI	TC	PI	TC	PI		
130	52.00	10	35.1	5.80	41.9	7.10	48.6	8.45	50.4	8.62	51.0	8.45	52.3	8.09	53.5	7.73		
		12	35.1	5.91	41.9	7.24	48.6	8.61	49.7	8.58	50.4	8.40	51.6	8.04	52.9	7.91		
		14	35.1	6.02	41.9	7.37	48.4	8.72	49.1	8.54	49.7	8.35	51.0	8.29	52.2	8.36		
		16	35.1	6.14	41.9	7.52	47.8	8.67	48.4	8.61	49.1	8.65	50.3	8.73	51.6	8.82		
		18	35.1	6.26	41.9	7.67	47.1	9.01	47.8	9.05	48.4	9.09	49.7	9.18	50.9	9.27		
		20	35.1	6.38	41.9	8.17	46.5	9.44	47.1	9.49	47.8	9.54	49.0	9.63	50.3	9.73		
		21	35.1	6.56	41.9	8.46	46.2	9.66	46.8	9.71	47.4	9.76	48.7	9.86	50.0	9.95		
		23	35.1	7.02	41.9	9.07	45.5	10.1	46.1	10.2	46.8	10.2	48.0	10.3	49.3	10.4		
		25	35.1	7.51	41.9	9.7	44.9	10.5	45.5	10.6	46.1	10.7	47.4	10.8	48.7	10.9		
		27	35.1	8.02	41.9	10.4	44.2	11.0	44.8	11.0	45.5	11.1	46.7	11.2	48.0	11.3		
		29	35.1	8.56	41.9	11.1	43.6	11.4	44.2	11.5	44.8	11.6	46.1	11.7	47.4	11.8		
		31	35.1	9.13	41.6	11.8	42.9	11.9	43.5	11.9	44.2	12.0	45.4	12.1	46.7	12.3		
		33	35.1	9.73	41.0	12.2	42.3	12.3	42.9	12.4	43.5	12.5	44.8	12.6	46.1	12.7		
		35	35.1	10.4	40.3	12.6	41.6	12.8	42.2	12.9	42.9	12.9	44.1	13.1	45.4	13.2		
		37	35.1	11.0	39.7	13.1	41.0	13.2	41.6	13.3	42.2	13.4	43.5	13.5	44.8	13.7		
		39	35.1	11.8	39.0	13.5	40.3	13.7	40.9	13.8	41.6	13.9	42.8	14.0	44.1	14.2		
		120	48.00	10	32.4	5.30	38.6	6.48	44.9	7.70	48.0	8.32	50.2	8.67	51.4	8.35	52.6	8.02
				12	32.4	5.40	38.6	6.60	44.9	7.84	48.0	8.48	49.6	8.63	50.7	8.30	51.9	7.96
				14	32.4	5.50	38.6	6.72	44.9	8.00	48.0	8.64	48.9	8.58	50.1	8.25	51.2	8.30
				16	32.4	5.60	38.6	6.85	44.9	8.15	47.7	8.71	48.3	8.60	49.4	8.68	50.6	8.75
18	32.4			5.71	38.6	6.99	44.9	8.43	47.0	9.00	47.6	9.04	48.8	9.12	49.9	9.20		
20	32.4			5.82	38.6	7.27	44.9	9.06	46.4	9.44	47.0	9.48	48.1	9.57	49.3	9.65		
21	32.4			5.88	38.6	7.52	44.9	9.39	46.1	9.65	46.6	9.70	47.8	9.79	49.0	9.88		
23	32.4			6.28	38.6	8.06	44.8	10.0	45.4	10.1	46.0	10.1	47.2	10.2	48.3	10.3		
25	32.4			6.71	38.6	8.63	44.2	10.5	44.8	10.5	45.3	10.6	46.5	10.7	47.7	10.8		
27	32.4			7.17	38.6	9.22	43.5	10.9	44.1	11.0	44.7	11.0	45.9	11.1	47.0	11.2		
29	32.4			7.64	38.6	9.85	42.9	11.4	43.4	11.4	44.0	11.5	45.2	11.6	46.4	11.7		
31	32.4			8.15	38.6	10.5	42.2	11.8	42.8	11.9	43.4	11.9	44.6	12.1	45.7	12.2		
33	32.4			8.68	38.6	11.2	41.6	12.3	42.1	12.3	42.7	12.4	43.9	12.5	45.1	12.6		
35	32.4			9.24	38.6	12.0	40.9	12.7	41.5	12.8	42.1	12.8	43.2	13.0	44.4	13.1		
37	32.4			9.83	38.6	12.7	40.3	13.2	40.8	13.2	41.4	13.3	42.6	13.4	43.8	13.6		
39	32.4			10.5	38.4	13.5	39.6	13.6	40.2	13.7	40.8	13.8	41.9	13.9	43.1	14.1		
110	44.00			10	29.7	4.81	35.4	5.86	41.1	6.96	44.0	7.52	46.9	8.09	50.5	8.59	51.6	8.30
				12	29.7	4.90	35.4	5.97	41.1	7.09	44.0	7.67	46.9	8.25	49.8	8.55	50.9	8.25
				14	29.7	4.99	35.4	6.08	41.1	7.23	44.0	7.81	46.9	8.41	49.2	8.50	50.3	8.24
				16	29.7	5.08	35.4	6.20	41.1	7.37	44.0	7.97	46.9	8.57	48.5	8.62	49.6	8.69
		18	29.7	5.18	35.4	6.32	41.1	7.52	44.0	8.19	46.8	8.98	47.9	9.06	49.0	9.13		
		20	29.7	5.28	35.4	6.45	41.1	7.96	44.0	8.80	46.2	9.42	47.2	9.50	48.3	9.58		
		21	29.7	5.33	35.4	6.65	41.1	8.25	44.0	9.11	45.8	9.64	46.9	9.72	48.0	9.80		
		23	29.7	5.58	35.4	7.11	41.1	8.84	44.0	9.78	45.2	10.1	46.3	10.2	47.3	10.3		
		25	29.7	5.96	35.4	7.61	41.1	9.47	44.0	10.5	44.5	10.5	45.6	10.6	46.7	10.7		
		27	29.7	6.36	35.4	8.13	41.1	10.1	43.4	10.9	43.9	11.0	45.0	11.1	46.0	11.2		
		29	29.7	6.78	35.4	8.68	41.1	10.8	42.7	11.4	43.2	11.4	44.3	11.5	45.4	11.6		
		31	29.7	7.22	35.4	9.25	41.1	11.6	42.0	11.8	42.6	11.8	43.7	12.0	44.7	12.1		
		33	29.7	7.68	35.4	9.86	40.9	12.2	41.4	12.2	41.9	12.3	43.0	12.4	44.1	12.5		
		35	29.7	8.17	35.4	10.5	40.2	12.6	40.7	12.7	41.3	12.7	42.4	12.9	43.4	13.0		
		37	29.7	8.69	35.4	11.2	39.6	13.1	40.1	13.1	40.6	13.2	41.7	13.3	42.8	13.5		
		39	29.7	9.24	35.4	11.9	38.9	13.5	39.4	13.6	40.0	13.7	41.1	13.8	42.1	13.9		
		100	40.00	10	27.0	4.34	32.2	5.26	37.4	6.24	40.0	6.74	42.6	7.25	47.8	8.28	50.6	8.57
				12	27.0	4.42	32.2	5.36	37.4	6.35	40.0	6.87	42.6	7.39	47.8	8.44	49.9	8.53
				14	27.0	4.50	32.2	5.46	37.4	6.48	40.0	7.00	42.6	7.53	47.8	8.60	49.3	8.48
				16	27.0	4.58	32.2	5.56	37.4	6.60	40.0	7.13	42.6	7.67	47.6	8.72	48.6	8.62
18	27.0			4.66	32.2	5.67	37.4	6.73	40.0	7.28	42.6	7.83	47.0	9.00	48.0	9.06		
20	27.0			4.75	32.2	5.78	37.4	6.93	40.0	7.64	42.6	8.38	46.3	9.43	47.3	9.50		
21	27.0			4.80	32.2	5.84	37.4	7.18	40.0	7.91	42.6	8.69	46.0	9.65	47.0	9.73		
23	27.0			4.92	32.2	6.23	37.4	7.69	40.0	8.48	42.6	9.31	45.4	10.1	46.3	10.2		
25	27.0			5.25	32.2	6.66	37.4	8.23	40.0	9.08	42.6	9.97	44.7	10.5	45.7	10.6		
27	27.0			5.60	32.2	7.10	37.4	8.79	40.0	9.71	42.6	10.7	44.1	11.0	45.0	11.1		
29	27.0			5.96	32.2	7.58	37.4	9.39	40.0	10.4	42.4	11.3	43.4	11.4	44.4	11.5		
31	27.0			6.35	32.2	8.08	37.4	10.02	40.0	11.1	41.8	11.8	42.8	11.9	43.7	12.0		
33	27.0			6.75	32.2	8.60	37.4	10.7	40.0	11.8	41.1	12.2	42.1	12.3	43.1	12.4		
35	27.0			7.17	32.2	9.16	37.4	11.4	40.0	12.6	40.5	12.7	41.5	12.8	42.4	12.9		
37	27.0			7.62	32.2	9.74	37.4	12.1	39.3	13.0	39.8	13.1	40.8	13.2	41.8	13.3		
39	27.0			8.09	32.2	10.4	37.4	12.9	38.7	13.5	39.2	13.6	40.2	13.7	41.1	13.8		
90	36.00			10	24.3	3.89	29.0	4.69	33.7	5.53	36.0	5.97	38.3	6.42	43.0	7.33	47.7	8.26
				12	24.3	3.95	29.0	4.77	33.7	5.64	36.0	6.08	38.3	6.54	43.0	7.47	47.7	8.42
				14	24.3	4.02	29.0	4.86	33.7	5.74	36.0	6.20	38.3	6.66	43.0	7.61	47.7	8.58
				16	24.3	4.09	29.0	4.95	33.7	5.85	36.0	6.32	38.3	6.79	43.0	7.76	47.6	8.72
		18	24.3	4.16	29.0	5.04	33.7	5.96	36.0	6.44	38.3	6.93	43.0	7.92	47.0	8.99		
		20	24.3	4.24	29.0	5.14	33.7	6.08	36.0	6.57	38.3	7.19	43.0	8.51	46.3	9.43		
		21	24.3	4.28	29.0	5.19	33.7	6.19	36.0	6.80	38.3	7.44	43.0	8.81	46.0	9.65		
		23	24.3	4.36	29.0	5.40	33.7	6.62	36.0	7.28	38.3	7.97	43.0	9.45	45.3	10.1		
		25	24.3	4.59	29.0	5.77	33.7	7.08	36.0	7.79	38.3	8.53	43.0	10.1	44.7	10.5		
		27	24.3	4.89	29.0	6.15	33.7	7.56	36.0	8.32	38.3	9.12	43.0	10.8	44.0	11.0		
		29	24.3	5.20	29.0	6.56	33.7	8.07	36.0	8.88	38.3	9.74	42.5	11.3	43.4	11.4		
		31	24.3	5.53	29.0	6.98	33.7											

5 Таблицы производительности

5 - 1 Таблицы холодопроизводительности

RTSYQ14PA																
TC: Total Capacity: kW ; PI: Power Input: kW (compressor + outdoor fan motor)																
Combination (%)	Capacity index (kW)	Outdoor air temp. °CDB	Indoor air temperature: °CWB													
			14.0		16.0		18.0		19.0		20.0		22.0		24.0	
			TC	PI	TC	PI	TC	PI	TC	PI	TC	PI	TC	PI	TC	PI
80	32.00	10	21.6	3.45	25.8	4.13	29.9	4.85	32.0	5.23	34.1	5.61	38.2	6.40	42.4	7.21
		12	21.6	3.51	25.8	4.20	29.9	4.94	32.0	5.32	34.1	5.72	38.2	6.52	42.4	7.35
		14	21.6	3.56	25.8	4.28	29.9	5.03	32.0	5.42	34.1	5.82	38.2	6.64	42.4	7.49
		16	21.6	3.62	25.8	4.35	29.9	5.13	32.0	5.53	34.1	5.93	38.2	6.77	42.4	7.63
		18	21.6	3.69	25.8	4.43	29.9	5.22	32.0	5.63	34.1	6.05	38.2	6.91	42.4	7.78
		20	21.6	3.75	25.8	4.52	29.9	5.32	32.0	5.74	34.1	6.17	38.2	7.16	42.4	8.33
		21	21.6	3.79	25.8	4.56	29.9	5.38	32.0	5.80	34.1	6.30	38.2	7.41	42.4	8.63
		23	21.6	3.85	25.8	4.65	29.9	5.64	32.0	6.18	34.1	6.74	38.2	7.94	42.4	9.25
		25	21.6	3.98	25.8	4.95	29.9	6.02	32.0	6.60	34.1	7.21	38.2	8.50	42.4	9.90
		27	21.6	4.23	25.8	5.27	29.9	6.42	32.0	7.04	34.1	7.70	38.2	9.09	42.4	10.6
		29	21.6	4.50	25.8	5.61	29.9	6.85	32.0	7.51	34.1	8.21	38.2	9.70	42.4	11.3
		31	21.6	4.78	25.8	5.97	29.9	7.29	32.0	8.01	34.1	8.76	38.2	10.4	41.8	11.8
		33	21.6	5.07	25.8	6.34	29.9	7.76	32.0	8.53	34.1	9.33	38.2	11.0	41.1	12.2
		35	21.6	5.38	25.8	6.74	29.9	8.26	32.0	9.08	34.1	9.94	38.2	11.8	40.4	12.7
		37	21.6	5.70	25.8	7.15	29.9	8.78	32.0	9.66	34.1	10.6	38.2	12.5	39.8	13.1
		39	21.6	6.04	25.8	7.59	29.9	9.33	32.0	10.27	34.1	11.3	38.2	13.4	39.1	13.5
70	28.00	10	18.9	3.03	22.5	3.60	26.2	4.20	28.0	4.52	29.8	4.84	33.5	5.50	37.1	6.18
		12	18.9	3.08	22.5	3.66	26.2	4.27	28.0	4.60	29.8	4.92	33.5	5.60	37.1	6.30
		14	18.9	3.13	22.5	3.72	26.2	4.35	28.0	4.68	29.8	5.01	33.5	5.70	37.1	6.42
		16	18.9	3.18	22.5	3.78	26.2	4.43	28.0	4.76	29.8	5.11	33.5	5.81	37.1	6.54
		18	18.9	3.23	22.5	3.85	26.2	4.51	28.0	4.85	29.8	5.20	33.5	5.93	37.1	6.67
		20	18.9	3.28	22.5	3.92	26.2	4.60	28.0	4.95	29.8	5.30	33.5	6.04	37.1	6.86
		21	18.9	3.31	22.5	3.96	26.2	4.64	28.0	4.99	29.8	5.36	33.5	6.14	37.1	7.10
		23	18.9	3.37	22.5	4.03	26.2	4.73	28.0	5.16	29.8	5.61	33.5	6.57	37.1	7.60
		25	18.9	3.43	22.5	4.19	26.2	5.05	28.0	5.51	29.8	5.99	33.5	7.02	37.1	8.13
		27	18.9	3.63	22.5	4.46	26.2	5.38	28.0	5.88	29.8	6.39	33.5	7.50	37.1	8.69
		29	18.9	3.85	22.5	4.74	26.2	5.73	28.0	6.26	29.8	6.82	33.5	8.00	37.1	9.28
		31	18.9	4.08	22.5	5.03	26.2	6.09	28.0	6.66	29.8	7.26	33.5	8.53	37.1	9.90
		33	18.9	4.32	22.5	5.34	26.2	6.48	28.0	7.09	29.8	7.73	33.5	9.09	37.1	10.6
		35	18.9	4.58	22.5	5.67	26.2	6.88	28.0	7.54	29.8	8.22	33.5	9.68	37.1	11.3
		37	18.9	4.85	22.5	6.01	26.2	7.31	28.0	8.01	29.8	8.74	33.5	10.3	37.1	12.0
		39	18.9	5.13	22.5	6.38	26.2	7.76	28.0	8.51	29.8	9.29	33.5	11.0	37.1	12.8
60	24.00	10	16.2	2.64	19.3	3.10	22.4	3.58	24.0	3.84	25.6	4.10	28.7	4.63	31.8	5.19
		12	16.2	2.68	19.3	3.14	22.4	3.64	24.0	3.90	25.6	4.17	28.7	4.72	31.8	5.29
		14	16.2	2.72	19.3	3.19	22.4	3.70	24.0	3.97	25.6	4.24	28.7	4.80	31.8	5.39
		16	16.2	2.76	19.3	3.25	22.4	3.77	24.0	4.04	25.6	4.32	28.7	4.89	31.8	5.49
		18	16.2	2.80	19.3	3.30	22.4	3.83	24.0	4.11	25.6	4.40	28.7	4.98	31.8	5.59
		20	16.2	2.84	19.3	3.36	22.4	3.90	24.0	4.19	25.6	4.48	28.7	5.08	31.8	5.70
		21	16.2	2.86	19.3	3.38	22.4	3.94	24.0	4.23	25.6	4.52	28.7	5.13	31.8	5.76
		23	16.2	2.91	19.3	3.44	22.4	4.01	24.0	4.31	25.6	4.61	28.7	5.33	31.8	6.12
		25	16.2	2.96	19.3	3.51	22.4	4.17	24.0	4.53	25.6	4.90	28.7	5.69	31.8	6.54
		27	16.2	3.07	19.3	3.72	22.4	4.43	24.0	4.82	25.6	5.22	28.7	6.07	31.8	6.98
		29	16.2	3.25	19.3	3.95	22.4	4.71	24.0	5.12	25.6	5.55	28.7	6.47	31.8	7.45
		31	16.2	3.44	19.3	4.19	22.4	5.01	24.0	5.45	25.6	5.91	28.7	6.88	31.8	7.94
		33	16.2	3.64	19.3	4.44	22.4	5.32	24.0	5.79	25.6	6.28	28.7	7.32	31.8	8.45
		35	16.2	3.85	19.3	4.70	22.4	5.64	24.0	6.14	25.6	6.67	28.7	7.79	31.8	9.00
		37	16.2	4.07	19.3	4.98	22.4	5.98	24.0	6.52	25.6	7.08	28.7	8.28	31.8	9.57
		39	16.2	4.30	19.3	5.27	22.4	6.34	24.0	6.91	25.6	7.52	28.7	8.80	31.8	10.2
50	20.00	10	13.5	2.27	16.1	2.62	18.7	3.00	20.0	3.20	21.3	3.40	23.9	3.82	26.5	4.26
		12	13.5	2.30	16.1	2.66	18.7	3.05	20.0	3.25	21.3	3.46	23.9	3.89	26.5	4.33
		14	13.5	2.33	16.1	2.70	18.7	3.10	20.0	3.30	21.3	3.51	23.9	3.95	26.5	4.41
		16	13.5	2.36	16.1	2.74	18.7	3.15	20.0	3.36	21.3	3.57	23.9	4.02	26.5	4.49
		18	13.5	2.39	16.1	2.78	18.7	3.20	20.0	3.41	21.3	3.64	23.9	4.09	26.5	4.57
		20	13.5	2.43	16.1	2.83	18.7	3.25	20.0	3.47	21.3	3.70	23.9	4.17	26.5	4.66
		21	13.5	2.44	16.1	2.85	18.7	3.28	20.0	3.50	21.3	3.73	23.9	4.21	26.5	4.70
		23	13.5	2.48	16.1	2.90	18.7	3.34	20.0	3.57	21.3	3.80	23.9	4.29	26.5	4.81
		25	13.5	2.52	16.1	2.94	18.7	3.40	20.0	3.64	21.3	3.92	23.9	4.50	26.5	5.13
		27	13.5	2.56	16.1	3.05	18.7	3.58	20.0	3.87	21.3	4.17	23.9	4.79	26.5	5.47
		29	13.5	2.71	16.1	3.23	18.7	3.80	20.0	4.11	21.3	4.43	23.9	5.10	26.5	5.82
		31	13.5	2.86	16.1	3.42	18.7	4.03	20.0	4.36	21.3	4.70	23.9	5.42	26.5	6.19
		33	13.5	3.02	16.1	3.62	18.7	4.27	20.0	4.62	21.3	4.99	23.9	5.76	26.5	6.58
		35	13.5	3.19	16.1	3.82	18.7	4.52	20.0	4.90	21.3	5.29	23.9	6.11	26.5	7.00
		37	13.5	3.36	16.1	4.04	18.7	4.79	20.0	5.19	21.3	5.60	23.9	6.48	26.5	7.43
		39	13.5	3.54	16.1	4.27	18.7	5.07	20.0	5.49	21.3	5.94	23.9	6.88	26.5	7.89

CC08A004(2)

NOTES - ANMERKUNGEN - Σημειώσεις - NOTAS - REMARQUES - NOTE - OPMERKINGEN - Примечания - NOTLAR

- The above table shows the average value of conditions which may occur.
Die obige Tabelle zeigt den Durchschnittswert der Bedingungen, die auftreten können.
 Στον παραπάνω πίνακα αναγράφεται η μέση τιμή για συνθήκες που μπορεί να προκύψουν.
La tabla de arriba muestra el valor medio de condiciones que pueden ocurrir.
 Le tableau ci-dessus donne la valeur moyenne pour des conditions qui peuvent survenir.
La tabella in alto mostra il valore delle condizioni medie che si possono riscontrare.
 De tabel hierboven geeft de gemiddelde waarde aan van situaties die kunnen voorvallen.
Таблица расположенная выше показывает среднее значение условий, которые могут наступить.
 Yukarıdaki tablo meydana gelebilecek kopyaların ortalama değerini göstermektedir.

5 Таблицы производительности

5 - 1 Таблицы холодопроизводительности

5

RTSYQ16PA			TC: Total Capacity: kW ; PI: Power Input: kW (compressor + outdoor fan motor)															
Combination (%)	Capacity index (kW)	Outdoor air temp.	Indoor air temperature: °CWB															
			14.0		16.0		18.0		19.0		20.0		22.0		24.0			
			TC	PI	TC	PI	TC	PI	TC	PI	TC	PI	TC	PI	TC	PI		
		°CDB																
130	58.50	10	39.5	6.86	47.1	8.40	54.7	10.0	56.7	10.2	57.4	10.0	58.8	9.57	60.2	9.14		
		12	39.5	6.99	47.1	8.56	54.7	10.2	55.9	10.1	56.7	9.9	58.1	9.51	59.5	9.36		
		14	39.5	7.12	47.1	8.72	54.5	10.3	55.2	10.1	55.9	9.88	57.3	9.80	58.8	9.9		
		16	39.5	7.26	47.1	8.89	53.8	10.3	54.5	10.2	55.2	10.2	56.6	10.3	58.0	10.4		
		18	39.5	7.40	47.1	9.07	53.0	10.6	53.7	10.7	54.5	10.8	55.9	10.9	57.3	11.0		
		20	39.5	7.55	47.1	9.66	52.3	11.2	53.0	11.2	53.7	11.3	55.2	11.4	56.6	11.5		
		21	39.5	7.76	47.1	10.0	51.9	11.4	52.7	11.5	53.4	11.5	54.8	11.7	56.2	11.8		
		23	39.5	8.31	47.1	10.7	51.2	11.9	51.9	12.0	52.6	12.1	54.1	12.2	55.5	12.3		
		25	39.5	8.88	47.1	11.5	50.5	12.5	51.2	12.5	51.9	12.6	53.3	12.7	54.7	12.9		
		27	39.5	9.49	47.1	12.3	49.7	13.0	50.5	13.1	51.2	13.1	52.6	13.3	54.0	13.4		
		29	39.5	10.1	47.1	13.1	49.0	13.5	49.7	13.6	50.4	13.7	51.9	13.8	53.3	14.0		
		31	39.5	10.8	46.9	13.9	48.3	14.1	49.0	14.1	49.7	14.2	51.1	14.4	52.5	14.5		
		33	39.5	11.5	46.1	14.4	47.5	14.6	48.3	14.7	49.0	14.7	50.4	14.9	51.8	15.1		
		35	39.5	12.3	45.4	14.9	46.8	15.1	47.5	15.2	48.2	15.3	49.7	15.5	51.1	15.6		
		37	39.5	13.1	44.7	15.5	46.1	15.7	46.8	15.7	47.5	15.8	48.9	16.0	50.4	16.2		
		39	39.5	13.9	43.9	16.0	45.4	16.2	46.1	16.3	46.8	16.4	48.2	16.6	49.6	16.8		
		120	54.00	10	36.4	6.27	43.5	7.66	50.5	9.10	54.0	9.84	56.5	10.3	57.8	9.87	59.1	9.48
				12	36.4	6.38	43.5	7.80	50.5	9.28	54.0	10.0	55.8	10.2	57.1	9.81	58.4	9.41
14	36.4			6.50	43.5	7.95	50.5	9.45	54.0	10.2	55.0	10.1	56.3	9.75	57.7	9.82		
16	36.4			6.63	43.5	8.10	50.5	9.64	53.6	10.3	54.3	10.2	55.6	10.3	56.9	10.3		
18	36.4			6.75	43.5	8.26	50.5	10.0	52.9	10.6	53.6	10.7	54.9	10.8	56.2	10.9		
20	36.4			6.89	43.5	8.59	50.5	10.7	52.2	11.2	52.8	11.2	54.1	11.3	55.5	11.4		
21	36.4			6.96	43.5	8.90	50.5	11.1	51.8	11.4	52.5	11.5	53.8	11.6	55.1	11.7		
23	36.4			7.43	43.5	9.53	50.4	11.9	51.1	11.9	51.7	12.0	53.0	12.1	54.4	12.2		
25	36.4			7.94	43.5	10.2	49.7	12.4	50.3	12.5	51.0	12.5	52.3	12.6	53.6	12.8		
27	36.4			8.47	43.5	10.9	49.0	12.9	49.6	13.0	50.3	13.0	51.6	13.2	52.9	13.3		
29	36.4			9.04	43.5	11.7	48.2	13.4	48.9	13.5	49.5	13.6	50.9	13.7	52.2	13.8		
31	36.4			9.63	43.5	12.4	47.5	14.0	48.1	14.0	48.8	14.1	50.1	14.3	51.4	14.4		
33	36.4			10.3	43.5	13.3	46.8	14.5	47.4	14.6	48.1	14.6	49.4	14.8	50.7	14.9		
35	36.4			10.9	43.5	14.1	46.0	15.0	46.7	15.1	47.3	15.2	48.7	15.3	50.0	15.5		
37	36.4			11.6	43.5	15.1	45.3	15.6	46.0	15.6	46.6	15.7	47.9	15.9	49.2	16.1		
39	36.4			12.4	43.2	15.9	44.6	16.1	45.2	16.2	45.9	16.3	47.2	16.4	48.5	16.6		
110	49.50			10	33.4	5.69	39.8	6.93	46.3	8.23	49.5	8.90	52.7	9.57	56.8	10.2	58.0	9.81
				12	33.4	5.79	39.8	7.06	46.3	8.39	49.5	9.07	52.7	9.75	56.1	10.1	57.3	9.75
		14	33.4	5.90	39.8	7.19	46.3	8.55	49.5	9.24	52.7	9.9	55.3	10.1	56.5	9.75		
		16	33.4	6.01	39.8	7.33	46.3	8.71	49.5	9.42	52.7	10.1	54.6	10.2	55.8	10.3		
		18	33.4	6.12	39.8	7.48	46.3	8.89	49.5	9.68	52.7	10.6	53.9	10.7	55.1	10.8		
		20	33.4	6.24	39.8	7.63	46.3	9.42	49.5	10.4	51.9	11.1	53.1	11.2	54.3	11.3		
		21	33.4	6.30	39.8	7.86	46.3	9.75	49.5	10.8	51.6	11.4	52.8	11.5	54.0	11.6		
		23	33.4	6.60	39.8	8.41	46.3	10.5	49.5	11.6	50.8	11.9	52.0	12.0	53.2	12.1		
		25	33.4	7.05	39.8	9.00	46.3	11.2	49.5	12.4	50.1	12.4	51.3	12.5	52.5	12.7		
		27	33.4	7.52	39.8	9.61	46.3	12.0	48.8	12.9	49.4	13.0	50.6	13.1	51.8	13.2		
		29	33.4	8.01	39.8	10.3	46.3	12.8	48.0	13.4	48.6	13.5	49.8	13.6	51.0	13.7		
		31	33.4	8.53	39.8	10.9	46.3	13.7	47.3	13.9	47.9	14.0	49.1	14.1	50.3	14.3		
		33	33.4	9.08	39.8	11.7	46.0	14.4	46.6	14.5	47.2	14.5	48.4	14.7	49.6	14.8		
		35	33.4	9.66	39.8	12.4	45.2	14.9	45.8	15.0	46.4	15.1	47.6	15.2	48.9	15.4		
		37	33.4	10.3	39.8	13.2	44.5	15.5	45.1	15.5	45.7	15.6	46.9	15.8	48.1	15.9		
		39	33.4	10.9	39.8	14.1	43.8	16.0	44.4	16.1	45.0	16.1	46.2	16.3	47.4	16.5		
		100	45.00	10	30.4	5.13	36.2	6.23	42.1	7.38	45.0	7.97	47.9	8.57	53.8	9.80	56.9	10.1
				12	30.4	5.22	36.2	6.34	42.1	7.51	45.0	8.12	47.9	8.73	53.8	10.0	56.2	10.1
14	30.4			5.32	36.2	6.46	42.1	7.66	45.0	8.27	47.9	8.90	53.8	10.2	55.4	10.0		
16	30.4			5.41	36.2	6.58	42.1	7.81	45.0	8.44	47.9	9.07	53.6	10.3	54.7	10.2		
18	30.4			5.51	36.2	6.71	42.1	7.96	45.0	8.60	47.9	9.25	52.9	10.6	54.0	10.7		
20	30.4			5.62	36.2	6.84	42.1	8.20	45.0	9.04	47.9	9.9	52.1	11.2	53.2	11.2		
21	30.4			5.67	36.2	6.91	42.1	8.49	45.0	9.36	47.9	10.3	51.8	11.4	52.9	11.5		
23	30.4			5.82	36.2	7.37	42.1	9.09	45.0	10.0	47.9	11.0	51.0	11.9	52.1	12.0		
25	30.4			6.21	36.2	7.87	42.1	9.73	45.0	10.7	47.9	11.8	50.3	12.5	51.4	12.6		
27	30.4			6.62	36.2	8.40	42.1	10.4	45.0	11.5	47.9	12.6	49.6	13.0	50.7	13.1		
29	30.4			7.05	36.2	8.96	42.1	11.1	45.0	12.3	47.7	13.4	48.8	13.5	49.9	13.6		
31	30.4			7.50	36.2	9.55	42.1	11.8	45.0	13.1	47.0	13.9	48.1	14.0	49.2	14.2		
33	30.4			7.98	36.2	10.2	42.1	12.6	45.0	14.0	46.3	14.4	47.4	14.6	48.5	14.7		
35	30.4			8.48	36.2	10.8	42.1	13.5	45.0	14.9	45.5	15.0	46.6	15.1	47.7	15.2		
37	30.4			9.01	36.2	11.5	42.1	14.4	44.3	15.4	44.8	15.5	45.9	15.6	47.0	15.8		
39	30.4			9.6	36.2	12.3	42.1	15.3	43.5	16.0	44.1	16.0	45.2	16.2	46.3	16.3		
90	40.50			10	27.3	4.60	32.6	5.54	37.9	6.54	40.5	7.06	43.1	7.59	48.4	8.67	53.7	9.77
				12	27.3	4.67	32.6	5.64	37.9	6.66	40.5	7.19	43.1	7.73	48.4	8.83	53.7	10.0
		14	27.3	4.75	32.6	5.74	37.9	6.79	40.5	7.33	43.1	7.88	48.4	9.00	53.7	10.1		
		16	27.3	4.84	32.6	5.85	37.9	6.92	40.5	7.47	43.1	8.03	48.4	9.18	53.6	10.3		
		18	27.3	4.93	32.6	5.96	37.9	7.05	40.5	7.62	43.1	8.19	48.4	9.36	52.8	10.6		
		20	27.3	5.02	32.6	6.08	37.9	7.19	40.5	7.77	43.1	8.50	48.4	10.1	52.1	11.2		
		21	27.3	5.06	32.6	6.14	37.9	7.32	40.5	8.04	43.1	8.80	48.4	10.4	51.7	11.4		
		23	27.3	5.16	32.6	6.39	37.9	7.83	40.5	8.61	43.1	9.43	48.4	11.2	51.0	11.9		
		25	27.3	5.43	32.6	6.82	37.9	8.37	40.5	9.21	43.1	10.1	48.4	12.0	50.3	12.5		
		27	27.3	5.79	32.6	7.27	37.9	8.94	40.5	9.84	43.1	10.8	48.4	12.8	49.5	13.0		
		29	27.3	6.15	32.6	7.75	37.9	9.54	40.5	10.5	43.1	11.5	47.8	13.4	48.8	13.5		
		31	27.3	6.54	32.6	8.25	37.9	10.2	40.5	11.2	43.1	12.3	47.1	13.9	48.1	14.0		
		33	27.3	6.95	32.6	8.78	37.9	10.8	40.5	11.9	43.1	13.1	46.4	14.4	47.4	14.6		
		35	27.3	7.38	32.6	9.34	37.9	11.5	40.5	12.7	43.1	14.0	45.6	15.0	46.6	15.1		
		37	27.3	7.83	32.6	9.9	37.9	12.3	40.5	13.6	43.1	14.9	44.9	15.5	45.9	15.6		
		39	27.3	8.31	32.6	10.6	37.9	13.1	40.5	14.4	43.1	15.9	44.2	16.0	45.2	16.2		

CC08A004(1)

5 Таблицы производительности

5 - 1 Таблицы холодопроизводительности

RTSYQ16PA		TC: Total Capacity: kW ; PI: Power Input: kW (compressor + outdoor fan motor)														
Combination (%)	Capacity index (kW)	Outdoor air temp. °CDB	Indoor air temperature: °CWB													
			14.0		16.0		18.0		19.0		20.0		22.0		24.0	
			TC	PI	TC	PI	TC	PI	TC	PI	TC	PI	TC	PI	TC	PI
80	36.00	10	24.3	4.08	29.0	4.89	33.7	5.74	36.0	6.18	38.3	6.64	43.0	7.57	47.7	8.53
		12	24.3	4.15	29.0	4.97	33.7	5.84	36.0	6.30	38.3	6.76	43.0	7.71	47.7	8.69
		14	24.3	4.21	29.0	5.06	33.7	5.95	36.0	6.41	38.3	6.89	43.0	7.86	47.7	8.85
		16	24.3	4.29	29.0	5.15	33.7	6.06	36.0	6.53	38.3	7.02	43.0	8.01	47.7	9.03
		18	24.3	4.36	29.0	5.24	33.7	6.18	36.0	6.66	38.3	7.15	43.0	8.17	47.7	9.21
		20	24.3	4.44	29.0	5.34	33.7	6.30	36.0	6.79	38.3	7.30	43.0	8.47	47.7	9.85
		21	24.3	4.48	29.0	5.39	33.7	6.36	36.0	6.86	38.3	7.45	43.0	8.77	47.7	10.2
		23	24.3	4.56	29.0	5.49	33.7	6.67	36.0	7.30	38.3	7.97	43.0	9.39	47.7	10.9
		25	24.3	4.71	29.0	5.85	33.7	7.12	36.0	7.80	38.3	8.52	43.0	10.1	47.7	11.7
		27	24.3	5.01	29.0	6.23	33.7	7.60	36.0	8.33	38.3	9.10	43.0	10.7	47.7	12.5
		29	24.3	5.32	29.0	6.63	33.7	8.10	36.0	8.88	38.3	9.71	43.0	11.5	47.7	13.4
		31	24.3	5.65	29.0	7.05	33.7	8.62	36.0	9.47	38.3	10.4	43.0	12.2	47.0	13.9
		33	24.3	6.00	29.0	7.50	33.7	9.18	36.0	10.1	38.3	11.0	43.0	13.1	46.2	14.4
		35	24.3	6.36	29.0	7.97	33.7	9.76	36.0	10.7	38.3	11.7	43.0	13.9	45.5	15.0
		37	24.3	6.74	29.0	8.46	33.7	10.4	36.0	11.4	38.3	12.5	43.0	14.8	44.8	15.5
		39	24.3	7.14	29.0	8.98	33.7	11.0	36.0	12.1	38.3	13.3	43.0	15.8	44.0	16.0
		70	31.50	10	21.3	3.59	25.4	4.26	29.5	4.97	31.5	5.34	33.5	5.72	37.6	6.50
12	21.3			3.64	25.4	4.33	29.5	5.06	31.5	5.43	33.5	5.82	37.6	6.62	41.7	7.45
14	21.3			3.70	25.4	4.40	29.5	5.14	31.5	5.53	33.5	5.93	37.6	6.74	41.7	7.59
16	21.3			3.76	25.4	4.48	29.5	5.24	31.5	5.63	33.5	6.04	37.6	6.87	41.7	7.73
18	21.3			3.82	25.4	4.55	29.5	5.33	31.5	5.74	33.5	6.15	37.6	7.01	41.7	7.89
20	21.3			3.88	25.4	4.64	29.5	5.43	31.5	5.85	33.5	6.27	37.6	7.15	41.7	8.11
21	21.3			3.92	25.4	4.68	29.5	5.49	31.5	5.91	33.5	6.33	37.6	7.26	41.7	8.39
23	21.3			3.99	25.4	4.77	29.5	5.60	31.5	6.11	33.5	6.64	37.6	7.77	41.7	8.99
25	21.3			4.06	25.4	4.95	29.5	5.97	31.5	6.52	33.5	7.09	37.6	8.30	41.7	9.62
27	21.3			4.29	25.4	5.27	29.5	6.36	31.5	6.95	33.5	7.56	37.6	8.87	41.7	10.3
29	21.3			4.55	25.4	5.60	29.5	6.77	31.5	7.40	33.5	8.06	37.6	9.46	41.7	11.0
31	21.3			4.83	25.4	5.95	29.5	7.21	31.5	7.88	33.5	8.58	37.6	10.1	41.7	11.7
33	21.3			5.11	25.4	6.32	29.5	7.66	31.5	8.38	33.5	9.14	37.6	10.7	41.7	12.5
35	21.3			5.42	25.4	6.71	29.5	8.14	31.5	8.91	33.5	9.72	37.6	11.4	41.7	13.3
37	21.3			5.73	25.4	7.11	29.5	8.65	31.5	9.47	33.5	10.3	37.6	12.2	41.7	14.2
39	21.3			6.07	25.4	7.54	29.5	9.18	31.5	10.1	33.5	11.0	37.6	13.0	41.7	15.1
60	27.00			10	18.2	3.12	21.7	3.66	25.2	4.24	27.0	4.54	28.8	4.85	32.3	5.48
		12	18.2	3.16	21.7	3.72	25.2	4.31	27.0	4.61	28.8	4.93	32.3	5.58	35.8	6.25
		14	18.2	3.21	21.7	3.78	25.2	4.38	27.0	4.69	28.8	5.02	32.3	5.68	35.8	6.37
		16	18.2	3.26	21.7	3.84	25.2	4.46	27.0	4.78	28.8	5.10	32.3	5.78	35.8	6.49
		18	18.2	3.31	21.7	3.90	25.2	4.53	27.0	4.86	28.8	5.20	32.3	5.89	35.8	6.61
		20	18.2	3.36	21.7	3.97	25.2	4.61	27.0	4.95	28.8	5.30	32.3	6.01	35.8	6.74
		21	18.2	3.39	21.7	4.00	25.2	4.66	27.0	5.00	28.8	5.35	32.3	6.07	35.8	6.81
		23	18.2	3.44	21.7	4.07	25.2	4.74	27.0	5.09	28.8	5.45	32.3	6.30	35.8	7.24
		25	18.2	3.50	21.7	4.15	25.2	4.93	27.0	5.35	28.8	5.79	32.3	6.73	35.8	7.74
		27	18.2	3.63	21.7	4.40	25.2	5.24	27.0	5.70	28.8	6.17	32.3	7.18	35.8	8.26
		29	18.2	3.84	21.7	4.67	25.2	5.57	27.0	6.06	28.8	6.57	32.3	7.65	35.8	8.81
		31	18.2	4.07	21.7	4.95	25.2	5.92	27.0	6.44	28.8	6.98	32.3	8.14	35.8	9.4
		33	18.2	4.31	21.7	5.25	25.2	6.29	27.0	6.84	28.8	7.42	32.3	8.66	35.8	10.0
		35	18.2	4.55	21.7	5.56	25.2	6.67	27.0	7.26	28.8	7.89	32.3	9.21	35.8	10.6
		37	18.2	4.81	21.7	5.88	25.2	7.07	27.0	7.71	28.8	8.37	32.3	9.79	35.8	11.3
		39	18.2	5.08	21.7	6.23	25.2	7.50	27.0	8.18	28.8	8.89	32.3	10.4	35.8	12.0
		50	22.50	10	15.2	2.68	18.1	3.10	21.0	3.55	22.5	3.79	24.0	4.02	26.9	4.52
12	15.2			2.72	18.1	3.15	21.0	3.61	22.5	3.84	24.0	4.09	26.9	4.59	29.8	5.12
14	15.2			2.75	18.1	3.19	21.0	3.66	22.5	3.91	24.0	4.16	26.9	4.67	29.8	5.21
16	15.2			2.79	18.1	3.24	21.0	3.72	22.5	3.97	24.0	4.23	26.9	4.76	29.8	5.31
18	15.2			2.83	18.1	3.29	21.0	3.78	22.5	4.04	24.0	4.30	26.9	4.84	29.8	5.41
20	15.2			2.87	18.1	3.34	21.0	3.84	22.5	4.11	24.0	4.37	26.9	4.93	29.8	5.51
21	15.2			2.89	18.1	3.37	21.0	3.88	22.5	4.14	24.0	4.41	26.9	4.98	29.8	5.56
23	15.2			2.93	18.1	3.42	21.0	3.94	22.5	4.22	24.0	4.49	26.9	5.07	29.8	5.69
25	15.2			2.98	18.1	3.48	21.0	4.02	22.5	4.30	24.0	4.63	26.9	5.32	29.8	6.07
27	15.2			3.03	18.1	3.60	21.0	4.24	22.5	4.57	24.0	4.93	26.9	5.67	29.8	6.47
29	15.2			3.20	18.1	3.82	21.0	4.50	22.5	4.86	24.0	5.23	26.9	6.03	29.8	6.88
31	15.2			3.38	18.1	4.04	21.0	4.77	22.5	5.15	24.0	5.56	26.9	6.41	29.8	7.32
33	15.2			3.57	18.1	4.28	21.0	5.05	22.5	5.46	24.0	5.90	26.9	6.81	29.8	7.79
35	15.2			3.77	18.1	4.52	21.0	5.35	22.5	5.79	24.0	6.25	26.9	7.23	29.8	8.27
37	15.2			3.98	18.1	4.78	21.0	5.66	22.5	6.13	24.0	6.63	26.9	7.67	29.8	8.79
39	15.2			4.19	18.1	5.05	21.0	5.99	22.5	6.49	24.0	7.02	26.9	8.13	29.8	9.33

CC08A004(2)

NOTES - ANMERKUNGEN - Σημειώσεις - NOTAS - REMARQUES - NOTE - OPMERKINGEN - Примечания - NOTLAR

- The above table shows the average value of conditions which may occur.
Die obige Tabelle zeigt den Durchschnittswert der Bedingungen, die auftreten können.
 Στον παραπάνω πίνακα αναγράφεται η μέση τιμή για συνθήκες που μπορεί να προκύψουν.
La tabla de arriba muestra el valor medio de condiciones que pueden ocurrir.
 Le tableau ci-dessus donne la valeur moyenne pour des conditions qui peuvent survenir.
La tabella in alto mostra il valore delle condizioni medie che si possono riscontrare.
 De tabel hierboven geeft de gemiddelde waarde aan van situaties die kunnen voorvallen.
 Таблица расположенная выше показывает среднее значение условий, которые могут наступить.
 Yukarıdaki tablo meydana gelebilecek kopyulların ortalama değerini göstermektedir.

5 Таблицы производительности

5 - 1 Таблицы холодопроизводительности

RTSYQ20PA			TC: Total Capacity: kW ; PI: Power Input: kW (compressor + outdoor fan motor)													
Combination (%)	Capacity index (kW)	Outdoor air temp. °CDB	Indoor air temperature: °CWB													
			14.0		16.0		18.0		19.0		20.0		22.0		24.0	
			TC	PI	TC	PI	TC	PI	TC	PI	TC	PI	TC	PI	TC	PI
80	36.00	10	30.2	4.22	36.0	5.05	41.8	5.93	44.7	6.39	47.6	6.86	53.4	7.82	59.3	8.81
		12	30.2	4.28	36.0	5.14	41.8	6.04	44.7	6.51	47.6	6.99	53.4	7.97	59.3	8.98
		14	30.2	4.36	36.0	5.23	41.8	6.15	44.7	6.63	47.6	7.12	53.4	8.12	59.3	9.2
		16	30.2	4.43	36.0	5.32	41.8	6.26	44.7	6.75	47.6	7.25	53.4	8.28	59.3	9.3
		18	30.2	4.51	36.0	5.42	41.8	6.38	44.7	6.88	47.6	7.39	53.4	8.44	59.3	9.5
		20	30.2	4.59	36.0	5.52	41.8	6.51	44.7	7.02	47.6	7.54	53.4	8.75	59.3	10.2
		21	30.2	4.63	36.0	5.57	41.8	6.57	44.7	7.09	47.6	7.70	53.4	9.1	59.3	10.5
		23	30.2	4.71	36.0	5.68	41.8	6.89	44.7	7.55	47.6	8.24	53.4	9.7	59.3	11.3
		25	30.2	4.87	36.0	6.05	41.8	7.36	44.7	8.07	47.6	8.81	53.4	10.4	59.3	12.1
		27	30.2	5.18	36.0	6.44	41.8	7.85	44.7	8.61	47.6	9.4	53.4	11.1	59.3	12.9
		29	30.2	5.50	36.0	6.86	41.8	8.37	44.7	9.2	47.6	10.0	53.4	11.9	59.3	13.8
		31	30.2	5.84	36.0	7.29	41.8	8.91	44.7	9.8	47.6	10.7	53.4	12.7	58.3	14.4
		33	30.2	6.20	36.0	7.75	41.8	9.5	44.7	10.4	47.6	11.4	53.4	13.5	57.4	14.9
		35	30.2	6.57	36.0	8.23	41.8	10.1	44.7	11.1	47.6	12.1	53.4	14.4	56.5	15.5
		37	30.2	6.97	36.0	8.74	41.8	10.7	44.7	11.8	47.6	12.9	53.4	15.3	55.6	16.0
39	30.2	7.38	36.0	9.3	41.8	11.4	44.7	12.6	47.6	13.8	53.4	16.3	54.7	16.6		
70	31.50	10	26.4	3.71	31.5	4.40	36.6	5.14	39.1	5.52	41.7	5.91	46.8	6.72	51.9	7.56
		12	26.4	3.76	31.5	4.47	36.6	5.22	39.1	5.62	41.7	6.02	46.8	6.84	51.9	7.70
		14	26.4	3.82	31.5	4.55	36.6	5.32	39.1	5.72	41.7	6.13	46.8	6.97	51.9	7.84
		16	26.4	3.88	31.5	4.63	36.6	5.41	39.1	5.82	41.7	6.24	46.8	7.10	51.9	7.99
		18	26.4	3.95	31.5	4.71	36.6	5.51	39.1	5.93	41.7	6.36	46.8	7.24	51.9	8.15
		20	26.4	4.01	31.5	4.79	36.6	5.62	39.1	6.05	41.7	6.48	46.8	7.39	51.9	8.38
		21	26.4	4.05	31.5	4.83	36.6	5.67	39.1	6.10	41.7	6.55	46.8	7.50	51.9	8.68
		23	26.4	4.12	31.5	4.93	36.6	5.79	39.1	6.31	41.7	6.86	46.8	8.03	51.9	9.3
		25	26.4	4.19	31.5	5.12	36.6	6.17	39.1	6.74	41.7	7.33	46.8	8.58	51.9	9.9
		27	26.4	4.43	31.5	5.45	36.6	6.58	39.1	7.18	41.7	7.82	46.8	9.2	51.9	10.6
		29	26.4	4.70	31.5	5.79	36.6	7.00	39.1	7.65	41.7	8.33	46.8	9.8	51.9	11.3
		31	26.4	4.99	31.5	6.15	36.6	7.45	39.1	8.14	41.7	8.87	46.8	10.4	51.9	12.1
		33	26.4	5.29	31.5	6.53	36.6	7.92	39.1	8.66	41.7	9.4	46.8	11.1	51.9	12.9
		35	26.4	5.60	31.5	6.93	36.6	8.41	39.1	9.2	41.7	10.0	46.8	11.8	51.9	13.8
		37	26.4	5.93	31.5	7.35	36.6	8.94	39.1	9.8	41.7	10.7	46.8	12.6	51.9	14.7
39	26.4	6.27	31.5	7.79	36.6	9.5	39.1	10.4	41.7	11.4	46.8	13.4	51.9	15.6		
60	27.00	10	22.6	3.23	27.0	3.79	31.4	4.38	33.5	4.69	35.7	5.01	40.1	5.66	44.4	6.35
		12	22.6	3.27	27.0	3.84	31.4	4.45	33.5	4.77	35.7	5.09	40.1	5.77	44.4	6.46
		14	22.6	3.32	27.0	3.90	31.4	4.53	33.5	4.85	35.7	5.18	40.1	5.87	44.4	6.58
		16	22.6	3.37	27.0	3.97	31.4	4.60	33.5	4.94	35.7	5.28	40.1	5.98	44.4	6.71
		18	22.6	3.42	27.0	4.03	31.4	4.69	33.5	5.03	35.7	5.37	40.1	6.09	44.4	6.84
		20	22.6	3.47	27.0	4.10	31.4	4.77	33.5	5.12	35.7	5.47	40.1	6.21	44.4	6.97
		21	22.6	3.50	27.0	4.14	31.4	4.81	33.5	5.16	35.7	5.53	40.1	6.27	44.4	7.04
		23	22.6	3.56	27.0	4.21	31.4	4.90	33.5	5.26	35.7	5.63	40.1	6.51	44.4	7.48
		25	22.6	3.62	27.0	4.29	31.4	5.09	33.5	5.53	35.7	5.99	40.1	6.95	44.4	8.00
		27	22.6	3.75	27.0	4.54	31.4	5.42	33.5	5.89	35.7	6.38	40.1	7.42	44.4	8.54
		29	22.6	3.97	27.0	4.82	31.4	5.76	33.5	6.26	35.7	6.79	40.1	7.90	44.4	9.1
		31	22.6	4.21	27.0	5.12	31.4	6.12	33.5	6.66	35.7	7.22	40.1	8.41	44.4	9.7
		33	22.6	4.45	27.0	5.42	31.4	6.50	33.5	7.07	35.7	7.67	40.1	8.95	44.4	10.3
		35	22.6	4.71	27.0	5.74	31.4	6.89	33.5	7.51	35.7	8.15	40.1	9.5	44.4	11.0
		37	22.6	4.97	27.0	6.08	31.4	7.31	33.5	7.97	35.7	8.65	40.1	10.1	44.4	11.7
39	22.6	5.25	27.0	6.44	31.4	7.75	33.5	8.45	35.7	9.2	40.1	10.8	44.4	12.4		
50	22.50	10	18.9	2.77	22.5	3.21	26.1	3.67	28.0	3.91	29.8	4.16	33.4	4.67	37.0	5.20
		12	18.9	2.81	22.5	3.25	26.1	3.73	28.0	3.97	29.8	4.23	33.4	4.75	37.0	5.29
		14	18.9	2.84	22.5	3.30	26.1	3.79	28.0	4.04	29.8	4.30	33.4	4.83	37.0	5.39
		16	18.9	2.88	22.5	3.35	26.1	3.85	28.0	4.10	29.8	4.37	33.4	4.92	37.0	5.48
		18	18.9	2.92	22.5	3.40	26.1	3.91	28.0	4.17	29.8	4.44	33.4	5.00	37.0	5.59
		20	18.9	2.97	22.5	3.45	26.1	3.97	28.0	4.24	29.8	4.52	33.4	5.10	37.0	5.69
		21	18.9	2.99	22.5	3.48	26.1	4.01	28.0	4.28	29.8	4.56	33.4	5.14	37.0	5.75
		23	18.9	3.03	22.5	3.54	26.1	4.08	28.0	4.36	29.8	4.65	33.4	5.24	37.0	5.88
		25	18.9	3.08	22.5	3.60	26.1	4.15	28.0	4.45	29.8	4.79	33.4	5.50	37.0	6.27
		27	18.9	3.13	22.5	3.73	26.1	4.38	28.0	4.73	29.8	5.09	33.4	5.86	37.0	6.68
		29	18.9	3.31	22.5	3.95	26.1	4.65	28.0	5.02	29.8	5.41	33.4	6.23	37.0	7.11
		31	18.9	3.50	22.5	4.18	26.1	4.93	28.0	5.33	29.8	5.74	33.4	6.62	37.0	7.57
		33	18.9	3.69	22.5	4.42	26.1	5.22	28.0	5.65	29.8	6.09	33.4	7.03	37.0	8.05
		35	18.9	3.90	22.5	4.67	26.1	5.53	28.0	5.99	29.8	6.46	33.4	7.47	37.0	8.55
		37	18.9	4.11	22.5	4.94	26.1	5.85	28.0	6.34	29.8	6.85	33.4	7.92	37.0	9.1
39	18.9	4.33	22.5	5.22	26.1	6.19	28.0	6.71	29.8	7.26	33.4	8.41	37.0	9.6		

CC08A004(2)

NOTES - ANMERKUNGEN - Σημειώσεις - NOTAS - REMARQUES - NOTE - OPMERKINGEN - Примечания - NOTLAR

- The above table shows the average value of conditions which may occur.
Die obige Tabelle zeigt den Durchschnittswert der Bedingungen, die auftreten können.
 Στον παραπάνω πίνακα αναγράφεται η μέση τιμή για συνθήκες που μπορεί να προκύψουν.
La tabla de arriba muestra el valor medio de condiciones que pueden ocurrir.
 Le tableau ci-dessus donne la valeur moyenne pour des conditions qui peuvent survenir.
La tabella in alto mostra il valore delle condizioni medie che si possono riscontrare.
 De tabel hierboven geeft de gemiddelde waarde aan van situaties die kunnen voorvallen.
 Таблица расположенная выше показывает среднее значение условий, которые могут наступить.
 Yukarıdaki tablo meydana gelebilecek kopyaların ortalama değerini göstermektedir.

5 Таблицы производительности

5 - 2 Таблицы теплопроизводительностей

RTSYQ10PA				TC: Total Capacity: kW ; PI: Power Input: kW (compressor + outdoor fan motor)											
Combination (%)	Capacity index (kW)	Outdoor air temp.		Indoor air temperature: °CDB											
				16.0		18.0		20.0		21.0		22.0		24.0	
				TC	PI	TC	PI	TC	PI	TC	PI	TC	PI	TC	PI
		°CDB	°CWB												
130	36.40	-24.9	-25.0	24.2	7.13	24.1	7.50	24.1	7.86	24.0	8.05	24.0	8.23	23.9	8.60
		-22.8	-23.0	24.5	6.98	24.4	7.33	24.4	7.68	24.3	7.86	24.3	8.03	24.2	8.38
		-21.8	-22.0	24.7	6.92	24.6	7.27	24.5	7.61	24.5	7.78	24.5	7.95	24.4	8.29
		-20.8	-21.0	24.9	6.87	24.8	7.21	24.7	7.54	24.7	7.71	24.6	7.88	24.6	8.21
		-19.8	-20.0	25.0	6.82	25.0	7.15	24.9	7.48	24.9	7.64	24.8	7.81	24.8	8.14
		-18.8	-19.0	25.3	6.78	25.2	7.11	25.1	7.43	25.1	7.59	25.0	7.75	25.0	8.07
		-16.7	-17.0	25.8	6.72	25.7	7.03	25.6	7.33	25.6	7.49	25.5	7.64	25.5	7.95
		-13.7	-15.0	26.4	6.69	26.3	6.98	26.2	7.27	26.2	7.41	26.1	7.56	26.1	7.85
		-11.8	-13.0	27.1	6.68	27.0	6.96	27.0	7.23	26.9	7.37	26.9	7.51	26.8	7.79
		-9.8	-11.0	28.0	6.71	27.9	6.98	27.8	7.24	27.8	7.37	27.8	7.50	27.7	7.76
		-9.5	-10.0	28.5	6.75	28.4	7.01	28.4	7.26	28.3	7.39	28.3	7.52	28.2	7.78
		-8.5	-9.1	29.0	6.80	28.9	7.05	28.9	7.30	28.8	7.43	28.8	7.55	28.7	7.80
		-7.0	-7.6	29.9	6.92	29.9	7.16	29.8	7.40	29.8	7.52	29.7	7.65	29.7	7.89
		-4.4	-5.0	31.9	7.28	31.8	7.51	31.7	7.74	31.7	7.85	31.6	7.97	31.6	8.20
		-3.0	-3.7	33.0	7.59	32.9	7.81	32.8	8.02	32.8	8.15	32.8	8.27	32.7	8.49
		0.0	-0.7	36.0	8.52	35.9	8.75	35.9	8.97	35.8	9.08	35.8	9.19	35.7	9.40
		3.0	2.2	39.6	9.71	39.5	9.93	39.4	10.2	39.4	10.3	39.3	9.96	35.7	9.16
		5.0	4.0	42.1	10.6	42.1	10.8	41.0	10.6	39.6	10.2	38.3	9.82	35.7	9.04
		7.0	6.0	37.4	8.82	37.3	9.03	37.3	9.23	37.2	9.34	37.2	9.44	35.7	9.05
		9.0	7.9	39.3	9.01	39.2	9.20	39.2	9.40	39.1	9.50	38.3	9.29	35.7	8.51
11.0	9.8	41.3	9.18	41.2	9.37	41.0	9.47	39.6	9.10	38.3	8.73	35.7	8.01		
13.0	11.8	43.5	9.36	43.4	9.54	41.0	8.88	39.6	8.53	38.3	8.19	35.7	7.52		
15.0	13.7	45.6	9.52	43.6	9.02	41.0	8.36	39.6	8.04	38.3	7.72	35.7	7.10		
120	33.60	-24.9	-25.0	24.1	7.63	24.0	7.96	24.0	8.30	23.9	8.47	23.9	8.64	23.8	8.98
		-22.8	-23.0	24.4	7.46	24.3	7.78	24.3	8.10	24.2	8.27	24.2	8.43	24.1	8.75
		-21.8	-22.0	24.6	7.39	24.5	7.70	24.4	8.02	24.4	8.18	24.4	8.34	24.3	8.65
		-20.8	-21.0	24.8	7.32	24.7	7.63	24.6	7.94	24.6	8.10	24.6	8.25	24.5	8.56
		-19.8	-20.0	24.9	7.27	24.9	7.57	24.8	7.87	24.8	8.02	24.7	8.18	24.7	8.48
		-18.8	-19.0	25.2	7.22	25.1	7.51	25.0	7.81	25.0	7.96	25.0	8.11	24.9	8.40
		-16.7	-17.0	25.7	7.14	25.6	7.42	25.5	7.70	25.5	7.84	25.5	7.98	25.4	8.27
		-13.7	-15.0	26.3	7.08	26.2	7.35	26.1	7.62	26.1	7.75	26.1	7.89	26.0	8.16
		-11.8	-13.0	27.0	7.05	26.9	7.31	26.9	7.56	26.8	7.69	26.8	7.82	26.7	8.08
		-9.8	-11.0	27.9	7.07	27.8	7.31	27.8	7.55	27.7	7.68	27.7	7.80	27.6	8.04
		-9.5	-10.0	28.4	7.10	28.3	7.33	28.3	7.57	28.2	7.69	28.2	7.81	28.1	8.04
		-8.5	-9.1	28.9	7.14	28.8	7.37	28.8	7.60	28.7	7.72	28.7	7.83	28.6	8.06
		-7.0	-7.6	29.8	7.25	29.8	7.47	29.7	7.69	29.7	7.80	29.6	7.92	29.6	8.14
		-4.4	-5.0	31.8	7.59	31.7	7.80	31.6	8.01	31.6	8.12	31.6	8.22	31.5	8.43
		-3.0	-3.7	32.9	7.89	32.8	8.10	32.8	8.29	32.7	8.41	32.7	8.52	32.6	8.73
		0.0	-0.7	35.9	8.82	35.8	9.03	35.8	9.23	35.7	9.33	35.4	9.30	32.9	8.55
		3.0	2.2	39.5	10.01	39.4	10.2	37.8	9.80	36.6	9.43	35.4	9.06	32.9	8.35
		5.0	4.0	42.0	10.9	40.2	10.4	37.8	9.66	36.6	9.31	35.4	8.95	32.9	8.26
		7.0	6.0	37.3	9.10	37.3	9.29	37.2	9.48	36.6	9.33	35.4	8.95	32.9	8.21
		9.0	7.9	39.2	9.27	39.1	9.46	37.8	9.13	36.6	8.77	35.4	8.42	32.9	7.73
11.0	9.8	41.2	9.44	40.2	9.27	37.8	8.59	36.6	8.25	35.4	7.92	32.9	7.28		
13.0	11.8	42.7	9.34	40.2	8.69	37.8	8.06	36.6	7.75	35.4	7.44	32.9	6.85		
15.0	13.7	42.7	8.79	40.2	8.18	37.8	7.60	36.6	7.31	35.4	7.02	32.9	6.47		
110	30.80	-24.9	-25.0	24.0	8.12	23.9	8.43	23.9	8.74	23.9	8.90	23.8	9.05	23.8	9.36
		-22.8	-23.0	24.3	7.93	24.2	8.23	24.2	8.52	24.2	8.67	24.1	8.82	24.1	9.12
		-21.8	-22.0	24.5	7.85	24.4	8.14	24.4	8.43	24.3	8.57	24.3	8.72	24.2	9.01
		-20.8	-21.0	24.7	7.78	24.6	8.06	24.5	8.34	24.5	8.49	24.5	8.63	24.4	8.91
		-19.8	-20.0	24.9	7.71	24.8	7.99	24.7	8.27	24.7	8.40	24.7	8.54	24.6	8.82
		-18.8	-19.0	25.1	7.65	25.0	7.92	24.9	8.19	24.9	8.33	24.9	8.47	24.8	8.74
		-16.7	-17.0	25.6	7.55	25.5	7.81	25.4	8.07	25.4	8.20	25.4	8.33	25.3	8.59
		-13.7	-15.0	26.2	7.47	26.1	7.72	26.0	7.97	26.0	8.09	26.0	8.21	25.9	8.46
		-11.8	-13.0	26.9	7.43	26.8	7.66	26.8	7.90	26.7	8.01	26.7	8.13	26.7	8.36
		-9.8	-11.0	27.8	7.42	27.7	7.65	27.7	7.87	27.6	7.98	27.6	8.09	27.6	8.31
		-9.5	-10.0	28.3	7.44	28.3	7.66	28.2	7.88	28.2	7.99	28.1	8.09	28.1	8.31
		-8.5	-9.1	28.8	7.48	28.8	7.69	28.7	7.90	28.7	8.01	28.6	8.11	28.6	8.32
		-7.0	-7.6	29.8	7.57	29.7	7.78	29.6	7.98	29.6	8.08	29.6	8.19	29.5	8.39
		-4.4	-5.0	31.7	7.90	31.6	8.09	31.5	8.29	31.5	8.38	31.5	8.48	30.2	8.16
		-3.0	-3.7	32.8	8.20	32.7	8.39	32.7	8.55	32.6	8.68	32.4	8.70	30.2	8.00
		0.0	-0.7	35.8	9.12	35.7	9.31	34.7	9.08	33.5	8.74	32.4	8.40	30.2	7.73
		3.0	2.2	39.1	10.2	36.9	9.52	34.7	8.85	33.5	8.52	32.4	8.20	30.2	7.57
		5.0	4.0	39.1	10.1	36.9	9.39	34.7	8.74	33.5	8.43	32.4	8.11	30.2	7.50
		7.0	6.0	37.2	9.38	36.9	9.43	34.7	8.73	33.5	8.39	32.4	8.05	30.2	7.40
		9.0	7.9	39.1	9.52	36.9	8.86	34.7	8.21	33.5	7.89	32.4	7.58	30.2	6.97
11.0	9.8	39.1	8.95	36.9	8.33	34.7	7.73	33.5	7.44	32.4	7.15	30.2	6.58		
13.0	11.8	39.1	8.39	36.9	7.82	34.7	7.26	33.5	6.99	32.4	6.72	30.2	6.20		
15.0	13.7	39.1	7.91	36.9	7.38	34.7	6.86	33.5	6.60	32.4	6.35	30.2	5.86		

CC08A004(1)

5 Таблицы производительности

5 - 2 Таблицы теплопроизводительностей

RTSYQ10PA				TC: Total Capacity: kW ; PI: Power Input: kW (compressor + outdoor fan motor)											
Combination (%)	Capacity index (kW)	Outdoor air temp.		Indoor air temperature: °CDB											
				16.0		18.0		20.0		21.0		22.0		24.0	
				TC	PI	TC	PI	TC	PI	TC	PI	TC	PI	TC	PI
		°CDB	°CWB	kW	kW	kW	kW	kW	kW	kW	kW	kW	kW	kW	kW
100	28.00	-24.9	-25.0	23.9	8.62	23.9	8.90	23.8	9.18	23.8	9.32	23.7	9.46	23.7	9.74
		-22.8	-23.0	24.2	8.40	24.2	8.67	24.1	8.94	24.1	9.08	24.0	9.21	24.0	9.48
		-21.8	-22.0	24.4	8.31	24.3	8.58	24.3	8.84	24.2	8.97	24.2	9.10	24.2	9.37
		-20.8	-21.0	24.6	8.23	24.5	8.49	24.4	8.75	24.4	8.87	24.4	9.00	24.3	9.26
		-19.8	-20.0	24.8	8.15	24.7	8.41	24.6	8.66	24.6	8.78	24.6	8.91	24.5	9.16
		-18.8	-19.0	25.0	8.08	24.9	8.33	24.9	8.58	24.8	8.70	24.8	8.82	24.7	9.07
		-16.7	-17.0	25.5	7.96	25.4	8.20	25.4	8.43	25.3	8.55	25.3	8.67	25.2	8.91
		-13.7	-15.0	26.1	7.87	26.0	8.09	25.9	8.32	25.9	8.43	25.9	8.54	25.8	8.76
		-11.8	-13.0	26.8	7.80	26.7	8.01	26.7	8.23	26.7	8.33	26.6	8.44	26.6	8.65
		-9.8	-11.0	27.7	7.78	27.6	7.98	27.6	8.18	27.6	8.28	27.5	8.38	27.5	8.58
		-9.5	-10.0	28.2	7.79	28.2	7.99	28.0	8.18	28.1	8.28	28.0	8.38	27.5	8.32
		-8.5	-9.1	28.7	7.82	28.7	8.01	28.6	8.20	28.6	8.30	28.6	8.39	27.5	8.11
		-7.0	-7.6	29.7	7.90	29.6	8.08	29.5	8.27	29.5	8.36	29.5	8.45	27.5	7.77
		-4.4	-5.0	31.6	8.21	31.5	8.38	31.5	8.56	30.5	8.25	29.5	7.93	27.5	7.30
		-3.0	-3.7	32.7	8.50	32.6	8.68	31.5	8.38	30.5	8.09	29.5	7.77	27.5	7.16
		0.0	-0.7	35.5	9.36	33.5	8.73	31.5	8.12	30.5	7.82	29.5	7.52	27.5	6.94
		3.0	2.2	35.5	9.12	33.5	8.52	31.5	7.94	30.5	7.65	29.5	7.37	27.5	6.81
		5.0	4.0	35.5	9.00	33.5	8.42	31.5	7.86	30.5	7.58	29.5	7.30	27.5	6.76
		7.0	6.0	35.5	9.01	33.5	8.39	31.5	7.78	30.5	7.48	29.5	7.19	27.5	6.62
		9.0	7.9	35.5	8.47	33.5	7.89	31.5	7.33	30.5	7.05	29.5	6.78	27.5	6.25
11.0	9.8	35.5	7.97	33.5	7.43	31.5	6.91	30.5	6.65	29.5	6.40	27.5	5.90		
13.0	11.8	35.5	7.49	33.5	6.99	31.5	6.50	30.5	6.26	29.5	6.03	27.5	5.57		
15.0	13.7	35.5	7.06	33.5	6.60	31.5	6.15	30.5	5.92	29.5	5.70	27.5	5.27		
90	25.20	-24.9	-25.0	23.8	9.11	23.8	9.37	23.7	9.62	23.7	9.75	23.7	9.87	23.6	10.1
		-22.8	-23.0	24.1	8.88	24.1	9.12	24.0	9.36	24.0	9.48	24.0	9.60	23.9	9.85
		-21.8	-22.0	24.3	8.78	24.2	9.01	24.2	9.25	24.2	9.37	24.1	9.49	24.1	9.72
		-20.8	-21.0	24.5	8.68	24.4	8.91	24.4	9.15	24.3	9.26	24.3	9.38	24.3	9.61
		-19.8	-20.0	24.7	8.60	24.6	8.82	24.6	9.05	24.5	9.16	24.5	9.28	24.5	9.50
		-18.8	-19.0	24.9	8.52	24.8	8.74	24.8	8.96	24.7	9.07	24.7	9.18	24.7	9.41
		-16.7	-17.0	25.4	8.38	25.3	8.59	25.3	8.80	25.2	8.91	25.2	9.01	24.7	8.97
		-13.7	-15.0	26.0	8.26	25.9	8.46	25.9	8.66	25.8	8.77	25.8	8.87	24.7	8.50
		-11.8	-13.0	26.7	8.18	26.7	8.37	26.6	8.56	26.6	8.65	26.5	8.74	24.7	8.03
		-9.8	-11.0	27.6	8.13	27.6	8.32	27.5	8.50	27.4	8.57	26.5	8.23	24.7	7.57
		-9.5	-10.0	28.1	8.14	28.1	8.31	28.0	8.49	27.4	8.32	26.5	7.99	24.7	7.36
		-8.5	-9.1	28.6	8.15	28.6	8.33	28.4	8.42	27.4	8.10	26.5	7.79	24.7	7.17
		-7.0	-7.6	29.6	8.22	29.5	8.39	28.4	8.07	27.4	7.77	26.5	7.47	24.7	6.88
		-4.4	-5.0	31.5	8.52	30.2	8.15	28.4	7.58	27.4	7.30	26.5	7.02	24.7	6.47
		-3.0	-3.7	32.0	8.56	30.2	7.99	28.4	7.41	27.4	7.16	26.5	6.89	24.7	6.36
		0.0	-0.7	32.0	8.27	30.2	7.73	28.4	7.20	27.4	6.94	26.5	6.68	24.7	6.18
		3.0	2.2	32.0	8.08	30.2	7.56	28.4	7.06	27.4	6.81	26.5	6.56	24.7	6.08
		5.0	4.0	32.0	7.99	30.2	7.49	28.4	7.00	27.4	6.76	26.5	6.52	24.7	6.05
		7.0	6.0	32.0	7.93	30.2	7.39	28.4	6.87	27.4	6.62	26.5	6.36	24.7	5.87
		9.0	7.9	32.0	7.46	30.2	6.97	28.4	6.48	27.4	6.24	26.5	6.01	24.7	5.55
11.0	9.8	32.0	7.04	30.2	6.57	28.4	6.12	27.4	5.90	26.5	5.68	24.7	5.25		
13.0	11.8	32.0	6.62	30.2	6.19	28.4	5.77	27.4	5.56	26.5	5.36	24.7	4.96		
15.0	13.7	32.0	6.26	30.2	5.85	28.4	5.46	27.4	5.27	26.5	5.08	24.7	4.71		
80	22.40	-24.9	-25.0	23.7	9.61	23.7	9.83	23.6	10.1	23.6	10.2	23.6	10.3	22.0	9.46
		-22.8	-23.0	24.0	9.35	24.0	9.57	23.9	9.78	23.9	9.89	23.6	9.80	22.0	9.01
		-21.8	-22.0	24.2	9.24	24.1	9.45	24.1	9.66	24.1	9.77	23.6	9.58	22.0	8.61
		-20.8	-21.0	24.4	9.14	24.3	9.34	24.3	9.55	24.3	9.65	23.6	9.36	22.0	8.60
		-19.8	-20.0	24.6	9.04	24.5	9.24	24.5	9.44	24.4	9.51	23.6	9.14	22.0	8.41
		-18.8	-19.0	24.8	8.95	24.7	9.15	24.7	9.35	24.4	9.29	23.6	8.92	22.0	8.21
		-16.7	-17.0	25.3	8.79	25.2	8.98	25.2	9.17	24.4	8.83	23.6	8.49	22.0	7.81
		-13.7	-15.0	25.9	8.65	25.8	8.83	25.2	8.70	24.4	8.37	23.6	8.05	22.0	7.41
		-11.8	-13.0	26.6	8.55	26.6	8.72	25.2	8.22	24.4	7.91	23.6	7.61	22.0	7.01
		-9.8	-11.0	27.5	8.49	26.8	8.34	25.2	7.75	24.4	7.46	23.6	7.18	22.0	6.62
		-9.5	-10.0	28.0	8.48	26.8	8.10	25.2	7.53	24.4	7.25	23.6	6.97	22.0	6.43
		-8.5	-9.1	28.4	8.45	26.8	7.89	25.2	7.33	24.4	7.06	23.6	6.79	22.0	6.27
		-7.0	-7.6	28.4	8.10	26.8	7.56	25.2	7.04	24.4	6.78	23.6	6.52	22.0	6.02
		-4.4	-5.0	28.4	7.60	26.8	7.11	25.2	6.62	24.4	6.38	23.6	6.14	22.0	5.68
		-3.0	-3.7	28.4	7.46	26.8	6.97	25.2	6.48	24.4	6.27	23.6	6.04	22.0	5.59
		0.0	-0.7	28.4	7.22	26.8	6.77	25.2	6.32	24.4	6.10	23.6	5.88	22.0	5.45
		3.0	2.2	28.4	7.08	26.8	6.64	25.2	6.21	24.4	6.00	23.6	5.79	22.0	5.38
		5.0	4.0	28.4	7.02	26.8	6.59	25.2	6.18	24.4	5.97	23.6	5.76	22.0	5.36
		7.0	6.0	28.4	6.90	26.8	6.44	25.2	6.00	24.4	5.79	23.6	5.57	22.0	5.15
		9.0	7.9	28.4	6.50	26.8	6.08	25.2	5.67	24.4	5.47	23.6	5.27	22.0	4.88
11.0	9.8	28.4	6.14	26.8	5.75	25.2	5.37	24.4	5.18	23.6	4.99	22.0	4.63		
13.0	11.8	28.4	5.79	26.8	5.42	25.2	5.07	24.4	4.89	23.6	4.72	22.0	4.38		
15.0	13.7	28.4	5.48	26.8	5.14	25.2	4.81	24.4	4.64	23.6	4.48	22.0	4.16		

CC08A004(2)

5 Таблицы производительности

5 - 2 Таблицы теплопроизводительностей

RTSYQ10PA			TC: Total Capacity: kW ; PI: Power Input: kW (compressor + outdoor fan motor)												
Combination (%)	Capacity index (kW)	Outdoor air temp.		Indoor air temperature: °CDB											
				16.0		18.0		20.0		21.0		22.0		24.0	
		°CDB	°CWB	TC	PI	TC	PI	TC	PI	TC	PI	TC	PI	TC	PI
70	19.60	-24.9	-25.0	23.6	10.1	23.5	10.2	22.1	9.50	21.3	9.15	20.6	8.79	19.2	8.11
		-22.8	-23.0	23.9	9.82	23.5	9.75	22.1	9.06	21.3	8.72	20.6	8.38	19.2	7.73
		-21.8	-22.0	24.1	9.70	23.5	9.52	22.1	8.85	21.3	8.52	20.6	8.19	19.2	7.55
		-20.8	-21.0	24.3	9.59	23.5	9.30	22.1	8.65	21.3	8.32	20.6	8.01	19.2	7.38
		-19.8	-20.0	24.5	9.48	23.5	9.09	22.1	8.45	21.3	8.13	20.6	7.82	19.2	7.22
		-18.8	-19.0	24.7	9.38	23.5	8.87	22.1	8.25	21.3	7.94	20.6	7.64	19.2	7.05
		-16.7	-17.0	24.9	9.05	23.5	8.44	22.1	7.85	21.3	7.56	20.6	7.27	19.2	6.71
		-13.7	-15.0	24.9	8.57	23.5	8.00	22.1	7.45	21.3	7.17	20.6	6.90	19.2	6.38
		-11.8	-13.0	24.9	8.10	23.5	7.56	22.1	7.04	21.3	6.79	20.6	6.53	19.2	6.04
		-9.8	-11.0	24.9	7.64	23.5	7.14	22.1	6.65	21.3	6.41	20.6	6.17	19.2	5.71
		-9.5	-10.0	24.9	7.42	23.5	6.93	22.1	6.46	21.3	6.23	20.6	6.00	19.2	5.55
		-8.5	-9.1	24.9	7.23	23.5	6.76	22.1	6.30	21.3	6.07	20.6	5.85	19.2	5.41
		-7.0	-7.6	24.9	6.93	23.5	6.49	22.1	6.05	21.3	5.84	20.6	5.62	19.2	5.21
		-4.4	-5.0	24.9	6.53	23.5	6.11	22.1	5.71	21.3	5.51	20.6	5.31	19.2	4.93
		-3.0	-3.7	24.9	6.41	23.5	6.01	22.1	5.60	21.3	5.42	20.6	5.23	19.2	4.85
		0.0	-0.7	24.9	6.23	23.5	5.85	22.1	5.47	21.3	5.29	20.6	5.11	19.2	4.75
		3.0	2.2	24.9	6.13	23.5	5.76	22.1	5.40	21.3	5.23	20.6	5.05	19.2	4.71
		5.0	4.0	24.9	6.09	23.5	5.74	22.1	5.38	21.3	5.21	20.6	5.04	19.2	4.70
		7.0	6.0	24.9	5.92	23.5	5.54	22.1	5.18	21.3	5.00	20.6	4.82	19.2	4.47
		9.0	7.9	24.9	5.59	23.5	5.24	22.1	4.90	21.3	4.73	20.6	4.57	19.2	4.24
11.0	9.8	24.9	5.29	23.5	4.97	22.1	4.65	21.3	4.49	20.6	4.33	19.2	4.03		
13.0	11.8	24.9	5.00	23.5	4.69	22.1	4.40	21.3	4.25	20.6	4.10	19.2	3.82		
15.0	13.7	24.9	4.74	23.5	4.46	22.1	4.18	21.3	4.04	20.6	3.90	19.2	3.63		
60	16.80	-24.9	-25.0	21.3	9.14	20.1	8.54	18.9	7.96	18.3	7.67	17.7	7.39	16.5	6.83
		-22.8	-23.0	21.3	8.71	20.1	8.14	18.9	7.59	18.3	7.31	17.7	7.04	16.5	6.52
		-21.8	-22.0	21.3	8.51	20.1	7.96	18.9	7.41	18.3	7.15	17.7	6.89	16.5	6.37
		-20.8	-21.0	21.3	8.32	20.1	7.78	18.9	7.25	18.3	6.99	17.7	6.73	16.5	6.23
		-19.8	-20.0	21.3	8.13	20.1	7.60	18.9	7.08	18.3	6.83	17.7	6.58	16.5	6.09
		-18.8	-19.0	21.3	7.94	20.1	7.42	18.9	6.92	18.3	6.67	17.7	6.43	16.5	5.95
		-16.7	-17.0	21.3	7.55	20.1	7.07	18.9	6.59	18.3	6.36	17.7	6.13	16.5	5.67
		-13.7	-15.0	21.3	7.17	20.1	6.71	18.9	6.26	18.3	6.04	17.7	5.82	16.5	5.39
		-11.8	-13.0	21.3	6.78	20.1	6.35	18.9	5.93	18.3	5.72	17.7	5.52	16.5	5.11
		-9.8	-11.0	21.3	6.40	20.1	6.00	18.9	5.60	18.3	5.41	17.7	5.22	16.5	4.84
		-9.5	-10.0	21.3	6.22	20.1	5.83	18.9	5.45	18.3	5.26	17.7	5.08	16.5	4.71
		-8.5	-9.1	21.3	6.07	20.1	5.69	18.9	5.32	18.3	5.14	17.7	4.96	16.5	4.60
		-7.0	-7.6	21.3	5.83	20.1	5.47	18.9	5.12	18.3	4.94	17.7	4.77	16.5	4.43
		-4.4	-5.0	21.3	5.50	20.1	5.17	18.9	4.84	18.3	4.68	17.7	4.52	16.5	4.20
		-3.0	-3.7	21.3	5.42	20.1	5.09	18.9	4.75	18.3	4.61	17.7	4.45	16.5	4.15
		0.0	-0.7	21.3	5.29	20.1	4.97	18.9	4.67	18.3	4.52	17.7	4.37	16.5	4.07
		3.0	2.2	21.3	5.22	20.1	4.92	18.9	4.63	18.3	4.48	17.7	4.34	16.5	4.06
		5.0	4.0	21.3	5.21	20.1	4.91	18.9	4.63	18.3	4.48	17.7	4.34	16.5	4.06
		7.0	6.0	21.3	4.99	20.1	4.69	18.9	4.39	18.3	4.24	17.7	4.10	16.5	3.81
		9.0	7.9	21.3	4.73	20.1	4.45	18.9	4.17	18.3	4.03	17.7	3.89	16.5	3.63
11.0	9.8	21.3	4.49	20.1	4.22	18.9	3.96	18.3	3.83	17.7	3.70	16.5	3.45		
13.0	11.8	21.3	4.25	20.1	4.00	18.9	3.75	18.3	3.63	17.7	3.52	16.5	3.28		
15.0	13.7	21.3	4.04	20.1	3.80	18.9	3.58	18.3	3.46	17.7	3.35	16.5	3.13		
50	14.00	-24.9	-25.0	17.8	7.43	16.8	6.96	15.8	6.51	15.2	6.28	14.7	6.06	13.7	5.63
		-22.8	-23.0	17.8	7.08	16.8	6.64	15.8	6.21	15.2	6.00	14.7	5.78	13.7	5.37
		-21.8	-22.0	17.8	6.92	16.8	6.49	15.8	6.07	15.2	5.86	14.7	5.66	13.7	5.25
		-20.8	-21.0	17.8	6.77	16.8	6.35	15.8	5.94	15.2	5.73	14.7	5.53	13.7	5.14
		-19.8	-20.0	17.8	6.62	16.8	6.21	15.8	5.80	15.2	5.61	14.7	5.41	13.7	5.03
		-18.8	-19.0	17.8	6.46	16.8	6.06	15.8	5.67	15.2	5.48	14.7	5.29	13.7	4.91
		-16.7	-17.0	17.8	6.16	16.8	5.78	15.8	5.41	15.2	5.23	14.7	5.05	13.7	4.69
		-13.7	-15.0	17.8	5.85	16.8	5.49	15.8	5.14	15.2	4.97	14.7	4.80	13.7	4.46
		-11.8	-13.0	17.8	5.54	16.8	5.21	15.8	4.88	15.2	4.72	14.7	4.55	13.7	4.24
		-9.8	-11.0	17.8	5.25	16.8	4.93	15.8	4.62	15.2	4.47	14.7	4.32	13.7	4.02
		-9.5	-10.0	17.8	5.10	16.8	4.80	15.8	4.50	15.2	4.35	14.7	4.20	13.7	3.92
		-8.5	-9.1	17.8	4.98	16.8	4.68	15.8	4.39	15.2	4.25	14.7	4.11	13.7	3.83
		-7.0	-7.6	17.8	4.80	16.8	4.51	15.8	4.23	15.2	4.10	14.7	3.96	13.7	3.69
		-4.4	-5.0	17.8	4.54	16.8	4.28	15.8	4.02	15.2	3.89	14.7	3.76	13.7	3.52
		-3.0	-3.7	17.8	4.46	16.8	4.20	15.8	3.95	15.2	3.82	14.7	3.70	13.7	3.46
		0.0	-0.7	17.8	4.39	16.8	4.15	15.8	3.90	15.2	3.78	14.7	3.67	13.7	3.43
		3.0	2.2	17.8	4.54	16.8	4.29	15.8	4.05	15.2	3.92	14.7	3.81	13.7	3.57
		5.0	4.0	17.8	4.74	16.8	4.48	15.8	4.23	15.2	4.11	14.7	3.99	13.7	3.75
		7.0	6.0	17.8	4.12	16.8	3.88	15.8	3.65	15.2	3.53	14.7	3.41	13.7	3.19
		9.0	7.9	17.8	3.91	16.8	3.69	15.8	3.47	15.2	3.36	14.7	3.25	13.7	3.04
11.0	9.8	17.8	3.72	16.8	3.51	15.8	3.30	15.2	3.20	14.7	3.10	13.7	2.90		
13.0	11.8	17.8	3.53	16.8	3.34	15.8	3.14	15.2	3.05	14.7	2.95	13.7	2.77		
15.0	13.7	17.8	3.37	16.8	3.18	15.8	3.00	15.2	2.91	14.7	2.82	13.7	2.65		

CC08A004(3)

NOTES - ANMERKUNGEN - Σημειώσεις - NOTAS - REMARQUES - NOTE - OPMERKINGEN - Примечания - NOTLAR

- is shown as reference. When selecting the unit models, avoid the Outdoor air temperature range shown by ■.

■ dient als Verweis. Vermeiden Sie bei der Auswahl der Gerätemodelle den als ■ markierten Temperaturbereich der Außenluft

■ Η είναι ενδεικτική. ■ κατά την επιλογή των μοντέλων των μονάδων, αποφύγετε το εύρος θερμοκρασίας εξωτερικού αέρα που υποδεικνύεται

■ se muestra como referencia. Cuando seleccione los modelos de unidad, evite el intervalo de temperaturas del aire exterior indicado mediante ■

■ est montré comme référence. Lors du choix des modèles d'unités, évitez la plage de températures de l'air extérieur illustré par ■

■ valori riportati unicamente come riferimento. Nel selezionare i modelli delle unità, non considerare i valori di temperatura dell'aria esterna indicati con il colore ■

■ is als referentie getoond. Wanneer modellen van eenheden worden gekozen, vermijd dan het bereik van buitenluchttemperaturen geïllustreerd door ■

■ показан как. При выборе модели устройства избегайте внешнюю температуру воздуха, указанную в ■

■ referans olarak gösterilmektedir. Ünite modellerini seçerken, belirtilen Dış hava sıcaklığı aralığından kaçınınız ■
- The above table shows the average value of conditions which may occur.

Die obige Tabelle zeigt den Durchschnittswert der Bedingungen, die auftreten können.

Στον παραπάνω πίνακα αναγράφεται η μέση τιμή για συνθήκες που μπορεί να προκύψουν.

La tabla de arriba muestra el valor medio de condiciones que pueden ocurrir.

Le tableau ci-dessus donne la valeur moyenne pour des conditions qui peuvent survenir.

La tabella in alto mostra il valore delle condizioni medie che si possono riscontrare.

De tabel hierboven geeft de gemiddelde waarde aan van situaties die kunnen voorvallen.

Таблица расположенная выше показывает среднее значение условий, которые могут наступить.

Yukarıdaki tablo meydana gelebilecek koşulların ortalama değerini göstermektedir.

5 Таблицы производительности

5 - 2 Таблицы теплопроизводительностей

RTSYQ14PA				TC: Total Capacity: kW ; PI: Power Input: kW (compressor + outdoor fan motor)											
Combination (%)	Capacity index (kW)	Outdoor air temp.		Indoor air temperature: °CDB											
				16.0		18.0		20.0		21.0		22.0		24.0	
				TC	PI	TC	PI	TC	PI	TC	PI	TC	PI	TC	PI
130	52.00	-24.9	-25.0	29.9	8.30	29.8	8.88	29.7	9.47	29.6	9.76	29.6	10.1	29.5	10.6
		-22.8	-23.0	31.4	8.78	31.3	9.33	31.2	9.88	31.1	10.2	31.1	10.4	31.0	11.0
		-21.8	-22.0	32.1	8.97	32.0	9.50	31.9	10.0	31.8	10.3	31.8	10.6	31.7	11.1
		-20.8	-21.0	32.8	9.13	32.7	9.65	32.6	10.2	32.5	10.4	32.4	10.7	32.3	11.2
		-19.8	-20.0	33.4	9.27	33.3	9.78	33.2	10.3	33.2	10.5	33.1	10.8	33.0	11.3
		-18.8	-19.0	34.1	9.40	34.0	9.90	33.9	10.4	33.9	10.6	33.8	10.9	33.7	11.4
		-16.7	-17.0	35.5	9.63	35.4	10.1	35.3	10.6	35.2	10.8	35.2	11.0	35.0	11.5
		-13.7	-15.0	36.8	9.85	36.7	10.3	36.6	10.7	36.6	11.0	36.5	11.2	36.4	11.6
		-11.8	-13.0	38.3	10.1	38.2	10.5	38.1	10.9	38.0	11.2	38.0	11.4	37.9	11.8
		-9.8	-11.0	39.9	10.4	39.8	10.8	39.6	11.2	39.6	11.4	39.5	11.6	39.4	12.0
		-9.5	-10.0	40.7	10.5	40.6	10.9	40.5	11.3	40.4	11.5	40.4	11.7	40.3	12.1
		-8.5	-9.1	41.5	10.7	41.4	11.1	41.3	11.5	41.2	11.7	41.2	11.9	41.1	12.3
		-7.0	-7.6	42.9	11.0	42.8	11.4	42.6	11.7	42.6	11.9	42.5	12.1	42.4	12.5
		-4.4	-5.0	45.5	11.6	45.4	11.9	45.3	12.3	45.3	12.5	45.2	12.6	45.1	13.0
		-3.0	-3.7	47.0	12.1	46.9	12.4	46.8	12.7	46.8	13.0	46.7	13.1	46.6	13.5
		0.0	-0.7	51.0	13.3	50.9	13.6	50.8	14.0	50.7	14.1	50.7	14.3	50.6	14.7
		3.0	2.2	55.5	14.5	55.4	14.9	55.3	15.2	55.2	15.4	54.7	15.3	51.0	14.1
		5.0	4.0	58.7	15.3	58.6	15.7	58.5	16.0	58.6	15.4	54.7	14.8	51.0	13.6
		7.0	6.0	51.4	12.1	51.3	12.4	51.2	12.7	51.2	12.8	51.1	13.0	51.0	13.3
		9.0	7.9	53.9	12.3	53.8	12.6	53.7	12.9	53.7	13.0	53.6	13.2	51.0	12.5
11.0	9.8	56.6	12.6	56.5	12.8	56.4	13.1	56.3	13.3	54.7	12.8	51.0	11.8		
13.0	11.8	59.5	12.8	59.4	13.1	58.5	13.1	56.6	12.6	54.7	12.0	51.0	11.1		
15.0	13.7	62.3	13.0	62.2	13.3	58.5	12.3	56.6	11.8	54.7	11.4	51.0	10.4		
120	48.00	-24.9	-25.0	29.8	9.09	29.7	9.63	29.6	10.2	29.5	10.4	29.5	10.7	29.4	11.2
		-22.8	-23.0	31.2	9.52	31.1	10.0	31.0	10.5	31.0	10.8	30.9	11.1	30.8	11.6
		-21.8	-22.0	31.9	9.69	31.8	10.2	31.7	10.7	31.7	10.9	31.6	11.2	31.5	11.7
		-20.8	-21.0	32.6	9.84	32.5	10.3	32.4	10.8	32.4	11.0	32.3	11.3	32.2	11.8
		-19.8	-20.0	33.3	9.96	33.2	10.4	33.1	10.9	33.1	11.1	33.0	11.4	32.9	11.8
		-18.8	-19.0	34.0	10.1	33.9	10.5	33.8	11.0	33.7	11.2	33.7	11.4	33.6	11.9
		-16.7	-17.0	35.3	10.3	35.2	10.7	35.1	11.1	35.1	11.4	35.0	11.6	34.9	12.0
		-13.7	-15.0	36.7	10.5	36.6	10.9	36.5	11.3	36.5	11.5	36.4	11.7	36.3	12.1
		-11.8	-13.0	38.2	10.7	38.1	11.1	38.0	11.5	37.9	11.7	37.9	11.9	37.8	12.2
		-9.8	-11.0	39.7	10.9	39.6	11.3	39.5	11.7	39.5	11.9	39.4	12.1	39.3	12.4
		-9.5	-10.0	40.5	11.1	40.5	11.4	40.4	11.8	40.3	12.0	40.3	12.2	40.2	12.6
		-8.5	-9.1	41.3	11.2	41.2	11.6	41.1	11.9	41.1	12.1	41.0	12.3	40.9	12.7
		-7.0	-7.6	42.7	11.5	42.6	11.8	42.5	12.2	42.5	12.4	42.4	12.6	42.3	12.9
		-4.4	-5.0	45.4	12.0	45.3	12.4	45.2	12.7	45.2	12.9	45.1	13.1	45.0	13.4
		-3.0	-3.7	46.9	12.5	46.8	12.9	46.7	13.2	46.7	13.4	46.6	13.5	46.5	13.9
		0.0	-0.7	50.8	13.7	50.7	14.1	50.6	14.4	50.6	14.5	50.5	14.7	47.1	13.5
		3.0	2.2	55.3	15.0	55.2	15.3	54.0	15.1	52.3	14.5	50.5	14.0	47.1	12.9
		5.0	4.0	58.5	15.8	57.5	15.7	54.0	14.6	52.3	14.0	50.5	13.5	47.1	12.4
		7.0	6.0	51.3	12.5	51.2	12.7	51.1	13.0	51.0	13.2	50.5	13.1	47.1	12.0
		9.0	7.9	53.8	12.7	53.7	13.0	53.6	13.2	52.3	12.9	50.5	12.3	47.1	11.3
11.0	9.8	56.4	12.9	56.3	13.2	54.0	12.6	52.3	12.1	50.5	11.6	47.1	10.7		
13.0	11.8	59.3	13.2	57.5	12.8	54.0	11.9	52.3	11.4	50.5	10.9	47.1	10.1		
15.0	13.7	60.9	12.9	57.5	12.1	54.0	11.2	52.3	10.8	50.5	10.3	47.1	9.52		
110	44.00	-24.9	-25.0	29.6	9.88	29.5	10.4	29.4	10.9	29.4	11.1	29.4	11.4	29.3	11.9
		-22.8	-23.0	31.1	10.3	31.0	10.7	30.9	11.2	30.9	11.4	30.8	11.7	30.7	12.2
		-21.8	-22.0	31.8	10.4	31.7	10.9	31.6	11.3	31.6	11.6	31.5	11.8	31.4	12.2
		-20.8	-21.0	32.5	10.5	32.4	11.0	32.3	11.4	32.3	11.7	32.2	11.9	32.1	12.3
		-19.8	-20.0	33.2	10.7	33.1	11.1	33.0	11.5	32.9	11.7	32.9	11.9	32.8	12.4
		-18.8	-19.0	33.8	10.7	33.7	11.2	33.7	11.6	33.6	11.8	33.6	12.0	33.5	12.4
		-16.7	-17.0	35.2	10.9	35.1	11.3	35.0	11.7	35.0	11.9	34.9	12.1	34.8	12.5
		-13.7	-15.0	36.6	11.1	36.5	11.4	36.4	11.8	36.3	12.0	36.3	12.2	36.2	12.6
		-11.8	-13.0	38.0	11.2	37.9	11.6	37.8	12.0	37.8	12.2	37.8	12.3	37.7	12.7
		-9.8	-11.0	39.6	11.5	39.5	11.8	39.4	12.2	39.4	12.3	39.3	12.5	39.2	12.9
		-9.5	-10.0	40.4	11.6	40.3	12.0	40.2	12.3	40.2	12.5	40.1	12.6	40.1	13.0
		-8.5	-9.1	41.2	11.8	41.1	12.1	41.0	12.4	41.0	12.6	40.9	12.8	40.8	13.1
		-7.0	-7.6	42.6	12.0	42.5	12.3	42.4	12.7	42.4	12.8	42.3	13.0	42.2	13.3
		-4.4	-5.0	45.3	12.5	45.2	12.8	45.1	13.2	45.0	13.3	45.0	13.5	43.1	12.9
		-3.0	-3.7	46.8	13.0	46.7	13.3	46.6	13.6	46.5	13.8	46.3	13.9	43.1	12.7
		0.0	-0.7	50.7	14.2	50.6	14.5	49.5	14.4	47.9	13.8	46.3	13.3	43.1	12.2
		3.0	2.2	55.2	15.4	52.7	14.7	49.5	13.6	47.9	13.1	46.3	12.6	43.1	11.7
		5.0	4.0	55.9	15.2	52.7	14.1	49.5	13.2	47.9	12.7	46.3	12.2	43.1	11.3
		7.0	6.0	51.1	12.9	51.0	13.1	49.5	12.8	47.9	12.3	46.3	11.8	43.1	10.8
		9.0	7.9	53.7	13.1	52.7	13.0	49.5	12.0	47.9	11.6	46.3	11.1	43.1	10.2
11.0	9.8	55.9	13.1	52.7	12.2	49.5	11.4	47.9	10.9	46.3	10.5	43.1	9.66		
13.0	11.8	55.9	12.3	52.7	11.5	49.5	10.7	47.9	10.3	46.3	9.89	43.1	9.11		
15.0	13.7	55.9	11.6	52.7	10.9	49.5	10.1	47.9	9.72	46.3	9.35	43.1	8.63		

CC08A004(1)

5 Таблицы производительности

5 - 2 Таблицы теплопроизводительностей

5

RTSYQ14PA				TC: Total Capacity: kW ; PI: Power Input: kW (compressor + outdoor fan motor)											
Combination (%)	Capacity index (kW)	Outdoor air temp.		Indoor air temperature: °CDB											
				16.0		18.0		20.0		21.0		22.0		24.0	
				TC	PI	TC	PI	TC	PI	TC	PI	TC	PI	TC	PI
		°CDB	°CWB												
100	40.00	-24.9	-25.0	29.5	10.7	29.4	11.1	29.3	11.6	29.3	11.8	29.2	12.0	29.2	12.5
		-22.8	-23.0	30.9	11.0	30.9	11.4	30.8	11.9	30.7	12.1	30.7	12.3	30.6	12.7
		-21.8	-22.0	31.7	11.2	31.6	11.6	31.5	12.0	31.5	12.2	31.4	12.4	31.3	12.8
		-20.8	-21.0	32.3	11.3	32.3	11.7	32.2	12.1	32.1	12.3	32.1	12.5	32.0	12.9
		-19.8	-20.0	33.0	11.3	32.9	11.7	32.9	12.1	32.8	12.3	32.8	12.5	32.7	12.9
		-18.8	-19.0	33.7	11.4	33.6	11.8	33.5	12.2	33.5	12.4	33.5	12.6	33.4	12.9
		-16.7	-17.0	35.0	11.5	35.0	11.9	34.9	12.3	34.8	12.4	34.8	12.6	34.7	13.0
		-13.7	-15.0	36.4	11.7	36.3	12.0	36.2	12.4	36.2	12.5	36.2	12.7	36.1	13.0
		-11.8	-13.0	37.9	11.8	37.8	12.2	37.7	12.5	37.7	12.6	37.6	12.8	37.6	13.1
		-9.8	-11.0	39.4	12.0	39.4	12.3	39.3	12.7	39.2	12.8	39.2	13.0	39.1	13.3
		-9.5	-10.0	40.3	12.2	40.2	12.5	40.0	12.8	40.1	12.9	40.0	13.1	39.2	13.0
		-8.5	-9.1	41.1	12.3	41.0	12.6	40.9	12.9	40.9	13.0	40.8	13.2	39.2	12.7
		-7.0	-7.6	42.4	12.5	42.4	12.8	42.3	13.1	42.2	13.3	42.1	13.4	39.2	12.3
		-4.4	-5.0	45.1	13.0	45.0	13.3	45.0	13.6	43.6	13.1	42.1	12.6	39.2	11.6
		-3.0	-3.7	46.6	13.5	46.5	13.8	45.0	13.4	43.6	12.9	42.1	12.4	39.2	11.4
		0.0	-0.7	50.6	14.7	47.9	13.8	45.0	12.8	43.6	12.4	42.1	11.9	39.2	11.0
		3.0	2.2	50.8	14.0	47.9	13.1	45.0	12.2	43.6	11.8	42.1	11.3	39.2	10.5
		5.0	4.0	50.8	13.6	47.9	12.7	45.0	11.8	43.6	11.4	42.1	11.0	39.2	10.2
		7.0	6.0	50.8	13.2	47.9	12.3	45.0	11.4	43.6	11.0	42.1	10.5	39.2	9.70
		9.0	7.9	50.8	12.4	47.9	11.6	45.0	10.7	43.6	10.3	42.1	9.95	39.2	9.16
11.0	9.8	50.8	11.7	47.9	10.9	45.0	10.1	43.6	9.77	42.1	9.40	39.2	8.67		
13.0	11.8	50.8	11.0	47.9	10.3	45.0	9.56	43.6	9.21	42.1	8.86	39.2	8.18		
15.0	13.7	50.8	10.4	47.9	9.72	45.0	9.05	43.6	8.72	42.1	8.39	39.2	7.76		
90	36.00	-24.9	-25.0	29.3	11.5	29.3	11.9	29.2	12.3	29.2	12.5	29.1	12.7	29.1	13.1
		-22.8	-23.0	30.8	11.8	30.7	12.2	30.7	12.5	30.6	12.7	30.6	12.9	30.5	13.3
		-21.8	-22.0	31.5	11.9	31.4	12.3	31.4	12.6	31.3	12.8	31.3	13.0	31.2	13.4
		-20.8	-21.0	32.2	12.0	32.1	12.3	32.1	12.7	32.0	12.9	32.0	13.1	31.9	13.4
		-19.8	-20.0	32.9	12.0	32.8	12.4	32.7	12.7	32.7	12.9	32.7	13.1	32.6	13.4
		-18.8	-19.0	33.6	12.1	33.5	12.4	33.4	12.8	33.4	12.9	33.3	13.1	33.3	13.5
		-16.7	-17.0	34.9	12.2	34.8	12.5	34.8	12.8	34.7	13.0	34.7	13.2	34.6	13.5
		-13.7	-15.0	36.3	12.3	36.2	12.6	36.1	12.9	36.1	13.0	36.1	13.2	35.3	13.1
		-11.8	-13.0	37.7	12.4	37.7	12.7	37.6	13.0	37.6	13.1	37.5	13.3	35.3	12.4
		-9.8	-11.0	39.3	12.6	39.2	12.9	39.2	13.1	39.1	13.3	37.9	12.8	35.3	11.8
		-9.5	-10.0	40.1	12.7	40.1	13.0	40.0	13.3	39.2	13.0	37.9	12.5	35.3	11.5
		-8.5	-9.1	40.9	12.8	40.8	13.1	40.5	13.2	39.2	12.7	37.9	12.2	35.3	11.3
		-7.0	-7.6	42.3	13.0	42.2	13.3	40.5	12.8	39.2	12.3	37.9	11.8	35.3	10.9
		-4.4	-5.0	45.0	13.5	43.1	12.9	40.5	12.0	39.2	11.6	37.9	11.1	35.3	10.3
		-3.0	-3.7	45.7	13.6	43.1	12.7	40.5	11.8	39.2	11.4	37.9	11.0	35.3	10.1
		0.0	-0.7	45.7	13.1	43.1	12.2	40.5	11.4	39.2	11.0	37.9	10.6	35.3	9.76
		3.0	2.2	45.7	12.4	43.1	11.6	40.5	10.9	39.2	10.5	37.9	10.1	35.3	9.36
		5.0	4.0	45.7	12.0	43.1	11.3	40.5	10.5	39.2	10.2	37.9	9.79	35.3	9.08
		7.0	6.0	45.7	11.6	43.1	10.8	40.5	10.1	39.2	9.69	37.9	9.32	35.3	8.60
		9.0	7.9	45.7	10.9	43.1	10.2	40.5	9.51	39.2	9.16	37.9	8.81	35.3	8.14
11.0	9.8	45.7	10.3	43.1	9.65	40.5	8.99	39.2	8.66	37.9	8.34	35.3	7.71		
13.0	11.8	45.7	9.73	43.1	9.10	40.5	8.48	39.2	8.18	37.9	7.88	35.3	7.29		
15.0	13.7	45.7	9.21	43.1	8.62	40.5	8.04	39.2	7.76	37.9	7.47	35.3	6.92		
80	32.00	-24.9	-25.0	29.2	12.3	29.1	12.6	29.1	13.0	29.0	13.2	29.0	13.3	28.9	13.7
		-22.8	-23.0	30.7	12.5	30.6	12.9	30.5	13.2	30.5	13.4	30.5	13.5	30.4	13.9
		-21.8	-22.0	31.4	12.6	31.3	12.9	31.2	13.3	31.2	13.4	31.2	13.6	31.1	13.9
		-20.8	-21.0	32.1	12.7	32.0	13.0	31.9	13.3	31.9	13.5	31.9	13.6	31.4	13.7
		-19.8	-20.0	32.7	12.7	32.7	13.0	32.6	13.3	32.6	13.5	32.6	13.7	31.4	13.2
		-18.8	-19.0	33.4	12.8	33.4	13.1	33.3	13.4	33.3	13.5	33.2	13.7	31.4	12.8
		-16.7	-17.0	34.8	12.8	34.7	13.1	34.6	13.4	34.6	13.5	33.7	13.1	31.4	12.1
		-13.7	-15.0	36.1	12.9	36.1	13.2	36.0	13.4	34.8	12.9	33.7	12.4	31.4	11.4
		-11.8	-13.0	37.6	13.0	37.5	13.2	36.0	12.7	34.8	12.2	33.7	11.7	31.4	10.8
		-9.8	-11.0	39.2	13.1	38.3	13.0	36.0	12.1	34.8	11.6	33.7	11.2	31.4	10.3
		-9.5	-10.0	40.0	13.2	38.3	12.7	36.0	11.8	34.8	11.3	33.7	10.9	31.4	10.1
		-8.5	-9.1	40.6	13.3	38.3	12.4	36.0	11.5	34.8	11.1	33.7	10.7	31.4	9.85
		-7.0	-7.6	40.6	12.8	38.3	12.0	36.0	11.1	34.8	10.7	33.7	10.3	31.4	9.53
		-4.4	-5.0	40.6	12.1	38.3	11.3	36.0	10.5	34.8	10.1	33.7	9.75	31.4	9.01
		-3.0	-3.7	40.6	11.9	38.3	11.1	36.0	10.3	34.8	9.99	33.7	9.62	31.4	8.90
		0.0	-0.7	40.6	11.4	38.3	10.7	36.0	9.98	34.8	9.63	33.7	9.28	31.4	8.60
		3.0	2.2	40.6	10.9	38.3	10.2	36.0	9.55	34.8	9.23	33.7	8.91	31.4	8.27
		5.0	4.0	40.6	10.6	38.3	9.91	36.0	9.27	34.8	8.96	33.7	8.65	31.4	8.04
		7.0	6.0	40.6	10.1	38.3	9.44	36.0	8.80	34.8	8.48	33.7	8.17	31.4	7.55
		9.0	7.9	40.6	9.54	38.3	8.92	36.0	8.32	34.8	8.02	33.7	7.73	31.4	7.16
11.0	9.8	40.6	9.02	38.3	8.44	36.0	7.88	34.8	7.60	33.7	7.33	31.4	6.79		
13.0	11.8	40.6	8.51	38.3	7.98	36.0	7.45	34.8	7.19	33.7	6.94	31.4	6.43		
15.0	13.7	40.6	8.07	38.3	7.56	36.0	7.07	34.8	6.83	33.7	6.59	31.4	6.12		

CC08A004(2)

5 Таблицы производительности

5 - 2 Таблицы теплопроизводительностей

RTSYQ14PA

TC: Total Capacity: kW ; PI: Power Input: kW (compressor + outdoor fan motor)

Combination (%)	Capacity index (kW)	Outdoor air temp.		Indoor air temperature: °CDB											
				16.0		18.0		20.0		21.0		22.0		24.0	
				TC	PI	TC	PI	TC	PI	TC	PI	TC	PI	TC	PI
70	28.00	-24.9	-25.0	29.1	13.0	29.0	13.4	28.9	13.7	28.9	13.8	28.9	14.0	27.5	13.3
		-22.8	-23.0	30.5	13.3	30.5	13.6	30.4	13.9	30.4	14.0	29.5	13.5	27.5	12.5
		-21.8	-22.0	31.2	13.3	31.2	13.6	31.1	13.9	30.5	13.6	29.5	13.1	27.5	12.1
		-20.8	-21.0	31.9	13.4	31.9	13.7	31.5	13.7	30.5	13.2	29.5	12.7	27.5	11.7
		-19.8	-20.0	32.6	13.4	32.5	13.7	31.5	13.3	30.5	12.8	29.5	12.3	27.5	11.3
		-18.8	-19.0	33.3	13.4	33.2	13.7	31.5	12.9	30.5	12.4	29.5	11.9	27.5	11.0
		-16.7	-17.0	34.6	13.4	33.5	13.1	31.5	12.1	30.5	11.7	29.5	11.2	27.5	10.4
		-13.7	-15.0	35.5	13.2	33.5	12.3	31.5	11.5	30.5	11.0	29.5	10.6	27.5	9.81
		-11.8	-13.0	35.5	12.5	33.5	11.7	31.5	10.9	30.5	10.5	29.5	10.1	27.5	9.32
		-9.8	-11.0	35.5	11.9	33.5	11.1	31.5	10.3	30.5	9.97	29.5	9.60	27.5	8.88
		-9.5	-10.0	35.5	11.6	33.5	10.8	31.5	10.1	30.5	9.74	29.5	9.38	27.5	8.67
		-8.5	-9.1	35.5	11.3	33.5	10.6	31.5	9.89	30.5	9.54	29.5	9.19	27.5	8.50
		-7.0	-7.6	35.5	11.0	33.5	10.3	31.5	9.57	30.5	9.23	29.5	8.89	27.5	8.24
		-4.4	-5.0	35.5	10.3	33.5	9.69	31.5	9.05	30.5	8.74	29.5	8.42	27.5	7.81
		-3.0	-3.7	35.5	10.2	33.5	9.57	31.5	8.92	30.5	8.63	29.5	8.33	27.5	7.73
		0.0	-0.7	35.5	9.84	33.5	9.23	31.5	8.64	30.5	8.35	29.5	8.06	27.5	7.49
		3.0	2.2	35.5	9.43	33.5	8.86	31.5	8.30	30.5	8.03	29.5	7.76	27.5	7.23
5.0	4.0	35.5	9.15	33.5	8.61	31.5	8.08	30.5	7.82	29.5	7.56	27.5	7.04		
7.0	6.0	35.5	8.67	33.5	8.12	31.5	7.58	30.5	7.32	29.5	7.06	27.5	6.55		
9.0	7.9	35.5	8.20	33.5	7.69	31.5	7.19	30.5	6.94	29.5	6.70	27.5	6.22		
11.0	9.8	35.5	7.77	33.5	7.29	31.5	6.82	30.5	6.59	29.5	6.36	27.5	5.91		
13.0	11.8	35.5	7.35	33.5	6.90	31.5	6.46	30.5	6.25	29.5	6.03	27.5	5.61		
15.0	13.7	35.5	6.98	33.5	6.56	31.5	6.14	30.5	5.94	29.5	5.74	27.5	5.35		
60	24.00	-24.9	-25.0	28.9	13.8	28.7	14.0	27.0	13.0	26.1	12.5	25.3	12.0	23.5	11.1
		-22.8	-23.0	30.4	14.0	28.7	13.1	27.0	12.2	26.1	11.8	25.3	11.3	23.5	10.4
		-21.8	-22.0	30.5	13.6	28.7	12.7	27.0	11.8	26.1	11.4	25.3	11.0	23.5	10.13
		-20.8	-21.0	30.5	13.2	28.7	12.3	27.0	11.5	26.1	11.1	25.3	10.6	23.5	9.83
		-19.8	-20.0	30.5	12.8	28.7	12.0	27.0	11.1	26.1	10.7	25.3	10.3	23.5	9.54
		-18.8	-19.0	30.5	12.4	28.7	11.6	27.0	10.8	26.1	10.4	25.3	10.0	23.5	9.26
		-16.7	-17.0	30.5	11.7	28.7	10.9	27.0	10.2	26.1	9.82	25.3	9.46	23.5	8.75
		-13.7	-15.0	30.5	11.0	28.7	10.3	27.0	9.63	26.1	9.29	25.3	8.95	23.5	8.29
		-11.8	-13.0	30.5	10.5	28.7	9.80	27.0	9.15	26.1	8.83	25.3	8.51	23.5	7.89
		-9.8	-11.0	30.5	9.96	28.7	9.33	27.0	8.72	26.1	8.41	25.3	8.11	23.5	7.53
		-9.5	-10.0	30.5	9.73	28.7	9.12	27.0	8.52	26.1	8.23	25.3	7.94	23.5	7.36
		-8.5	-9.1	30.5	9.53	28.7	8.94	27.0	8.35	26.1	8.07	25.3	7.78	23.5	7.23
		-7.0	-7.6	30.5	9.22	28.7	8.65	27.0	8.09	26.1	7.82	25.3	7.54	23.5	7.01
		-4.4	-5.0	30.5	8.73	28.7	8.20	27.0	7.68	26.1	7.42	25.3	7.17	23.5	6.67
		-3.0	-3.7	30.5	8.63	28.7	8.11	27.0	7.57	26.1	7.34	25.3	7.10	23.5	6.61
		0.0	-0.7	30.5	8.34	28.7	7.85	27.0	7.37	26.1	7.13	25.3	6.89	23.5	6.43
		3.0	2.2	30.5	8.03	28.7	7.56	27.0	7.11	26.1	6.88	25.3	6.66	23.5	6.22
5.0	4.0	30.5	7.81	28.7	7.37	27.0	6.93	26.1	6.72	25.3	6.50	23.5	6.08		
7.0	6.0	30.5	7.32	28.7	6.87	27.0	6.43	26.1	6.22	25.3	6.00	23.5	5.59		
9.0	7.9	30.5	6.94	28.7	6.52	27.0	6.11	26.1	5.91	25.3	5.71	23.5	5.32		
11.0	9.8	30.5	6.59	28.7	6.19	27.0	5.81	26.1	5.62	25.3	5.43	23.5	5.07		
13.0	11.8	30.5	6.24	28.7	5.88	27.0	5.52	26.1	5.34	25.3	5.17	23.5	4.82		
15.0	13.7	30.5	5.94	28.7	5.60	27.0	5.26	26.1	5.09	25.3	4.93	23.5	4.60		
50	20.00	-24.9	-25.0	25.4	12.1	23.9	11.3	22.5	10.6	21.8	10.2	21.1	9.80	19.6	9.07
		-22.8	-23.0	25.4	11.4	23.9	10.6	22.5	9.93	21.8	9.58	21.1	9.23	19.6	8.55
		-21.8	-22.0	25.4	11.0	23.9	10.33	22.5	9.64	21.8	9.30	21.1	9.0	19.6	8.3
		-20.8	-21.0	25.4	10.7	23.9	10.02	22.5	9.35	21.8	9.03	21.1	8.7	19.6	8.1
		-19.8	-20.0	25.4	10.4	23.9	9.72	22.5	9.08	21.8	8.77	21.1	8.5	19.6	7.8
		-18.8	-19.0	25.4	10.1	23.9	9.44	22.5	8.82	21.8	8.52	21.1	8.2	19.6	7.6
		-16.7	-17.0	25.4	9.51	23.9	8.92	22.5	8.34	21.8	8.05	21.1	7.8	19.6	7.22
		-13.7	-15.0	25.4	9.00	23.9	8.45	22.5	7.91	21.8	7.64	21.1	7.4	19.6	6.85
		-11.8	-13.0	25.4	8.55	23.9	8.03	22.5	7.52	21.8	7.27	21.1	7.02	19.6	6.53
		-9.8	-11.0	25.4	8.16	23.9	7.67	22.5	7.18	21.8	6.95	21.1	6.71	19.6	6.25
		-9.5	-10.0	25.4	7.98	23.9	7.50	22.5	7.03	21.8	6.80	21.1	6.57	19.6	6.12
		-8.5	-9.1	25.4	7.82	23.9	7.36	22.5	6.90	21.8	6.67	21.1	6.45	19.6	6.01
		-7.0	-7.6	25.4	7.58	23.9	7.14	22.5	6.70	21.8	6.48	21.1	6.27	19.6	5.84
		-4.4	-5.0	25.4	7.20	23.9	6.79	22.5	6.37	21.8	6.17	21.1	5.97	19.6	5.58
		-3.0	-3.7	25.4	7.02	23.9	6.62	22.5	6.22	21.8	6.03	21.1	5.83	19.6	5.45
		0.0	-0.7	25.4	6.61	23.9	6.24	22.5	5.87	21.8	5.69	21.1	5.51	19.6	5.16
		3.0	2.2	25.4	6.18	23.9	5.84	22.5	5.51	21.8	5.34	21.1	5.18	19.6	4.86
5.0	4.0	25.4	5.88	23.9	5.57	22.5	5.25	21.8	5.10	21.1	4.95	19.6	4.64		
7.0	6.0	25.4	6.04	23.9	5.69	22.5	5.34	21.8	5.17	21.1	5.00	19.6	4.67		
9.0	7.9	25.4	5.74	23.9	5.41	22.5	5.09	21.8	4.93	21.1	4.77	19.6	4.46		
11.0	9.8	25.4	5.46	23.9	5.15	22.5	4.85	21.8	4.70	21.1	4.55	19.6	4.26		
13.0	11.8	25.4	5.19	23.9	4.90	22.5	4.62	21.8	4.48	21.1	4.34	19.6	4.06		
15.0	13.7	25.4	4.95	23.9	4.68	22.5	4.41	21.8	4.28	21.1	4.15	19.6	3.89		

CC08A004(3)

NOTES - ANMERKUNGEN - Σημειώσεις - NOTAS - REMARQUES - NOTE - OPMERKINGEN - Примечания - NOTLAR

- is shown as reference. When selecting the unit models, avoid the Outdoor air temperature range shown by .

diene als Verweis. Vermeiden Sie bei der Auswahl der Gerätemodelle den als markierten Temperaturbereich der Außenluft.

Η είναι ενδεικτική. κατά την επιλογή των μοντέλων, αποφύγετε το εύρος θερμοκρασίας εξωτερικού αέρα που υποδεικνύεται.

se muestra como referencia. Cuando seleccione los modelos de unidad, evite el intervalo de temperaturas del aire exterior indicado mediante .

est montré comme référence. Lors du choix des modèles d'unités, évitez la plage de températures de l'air extérieur illustré par .

valori riportati unicamente come riferimento. Nel selezionare i modelli delle unità, non considerare i valori di temperatura dell'aria esterna indicati con il colore .

is als referentie getoond. Wanneer modellen van eenheden worden gekozen, vermijd dan het bereik van buitenluchttemperaturen geïllustreerd door .

показан как. При выборе модели устройства избегайте внешнюю температуру воздуха, указанную в .

referans olarak gösterilmektedir. Ünite modellerini seçerken, belirtilen Dış hava sıcaklığı aralığından kaçının .
- The above table shows the average value of conditions which may occur.

Die obige Tabelle zeigt den Durchschnittswert der Bedingungen, die auftreten können.

Στον παραπάνω πίνακα αναγράφεται η μέση τιμή για συνθήκες που μπορεί να προκύψουν.

La tabla de arriba muestra el valor medio de condiciones que pueden ocurrir.

Le tableau ci-dessus donne la valeur moyenne pour des conditions qui peuvent survenir.

La tabella in alto mostra il valore delle condizioni medie che si possono riscontrare.

De tabel hierboven geeft de gemiddelde waarde aan van situaties die kunnen voorvallen.

Таблица расположенная выше показывает среднее значение условий, которые могут наступить.

Yukarıdaki tablo meydana gelebilecek koşulların ortalama değerini göstermektedir.

5 Таблицы производительности

5 - 2 Таблицы теплопроизводительностей

RTSYQ16PA

TC: Total Capacity: kW ; PI: Power Input: kW (compressor + outdoor fan motor)

Combination (%)	Capacity index (kW)	Outdoor air temp.		Indoor air temperature: °CDB											
				16.0		18.0		20.0		21.0		22.0		24.0	
				TC	PI	TC	PI	TC	PI	TC	PI	TC	PI	TC	PI
130	58.50	-24.9	-25.0	33.9	9.9	33.7	10.5	33.6	11.2	33.6	11.5	33.5	11.9	33.4	12.5
		-22.8	-23.0	35.2	10.2	35.1	10.8	35.0	11.4	34.9	11.7	34.9	12.0	34.8	12.7
		-21.8	-22.0	35.9	10.3	35.8	10.9	35.7	11.5	35.6	11.8	35.6	12.1	35.4	12.7
		-20.8	-21.0	36.6	10.4	36.5	11.0	36.4	11.6	36.3	11.9	36.3	12.2	36.2	12.8
		-19.8	-20.0	37.3	10.6	37.2	11.2	37.1	11.7	37.1	12.0	37.0	12.3	36.9	12.9
		-18.8	-19.0	38.1	10.7	38.0	11.3	37.9	11.9	37.8	12.2	37.7	12.4	37.6	13.0
		-16.7	-17.0	39.6	11.1	39.5	11.6	39.4	12.1	39.3	12.4	39.3	12.7	39.2	13.2
		-13.7	-15.0	41.2	11.4	41.1	11.9	41.0	12.4	40.9	12.7	40.9	12.9	40.8	13.4
		-11.8	-13.0	42.9	11.8	42.8	12.3	42.7	12.8	42.6	13.0	42.6	13.2	42.5	13.7
		-9.8	-11.0	44.7	12.2	44.6	12.6	44.5	13.1	44.4	13.4	44.4	13.6	44.2	14.1
		-9.5	-10.0	45.6	12.4	45.5	12.9	45.4	13.3	45.3	13.6	45.3	13.8	45.2	14.2
		-8.5	-9.1	46.5	12.6	46.4	13.0	46.2	13.5	46.2	13.7	46.1	14.0	46.0	14.4
		-7.0	-7.6	47.9	12.9	47.8	13.4	47.7	13.8	47.6	14.1	47.6	14.3	47.5	14.7
		-4.4	-5.0	50.6	13.6	50.5	14.0	50.4	14.5	50.3	14.7	50.3	14.9	50.2	15.3
		-3.0	-3.7	52.0	14.1	51.9	14.5	51.8	14.9	51.7	15.2	51.7	15.4	51.6	15.8
		0.0	-0.7	55.5	15.1	55.4	15.6	55.2	16.0	55.2	16.2	55.1	16.4	55.0	16.8
		3.0	2.2	59.1	15.9	59.0	16.3	58.8	16.7	58.8	16.9	58.7	17.1	58.6	17.4
		5.0	4.0	61.5	16.3	61.3	16.7	61.2	17.1	61.2	17.3	61.1	17.4	61.0	17.7
		7.0	6.0	66.0	17.3	65.9	17.6	65.8	18.0	65.7	18.2	65.6	18.3	65.5	18.6
		9.0	7.9	68.7	17.7	68.6	18.0	68.5	18.4	68.4	18.6	68.3	18.7	68.2	19.0
11.0	9.8	71.4	18.1	71.3	18.4	71.2	18.8	71.1	19.0	71.0	19.1	70.9	19.4		
13.0	11.8	74.1	18.5	74.0	18.8	73.9	19.2	73.8	19.4	73.7	19.5	73.6	19.8		
15.0	13.7	76.8	18.9	76.7	19.2	76.6	19.6	76.5	19.8	76.4	19.9	76.3	20.2		
120	54.00	-24.9	-25.0	33.7	10.8	33.6	11.4	33.5	12.0	33.4	12.3	33.4	12.6	33.3	13.2
		-22.8	-23.0	35.1	11.0	35.0	11.6	34.8	12.2	34.8	12.5	34.7	12.7	34.6	13.3
		-21.8	-22.0	35.8	11.1	35.6	11.7	35.5	12.2	35.5	12.5	35.4	12.8	35.3	13.4
		-20.8	-21.0	36.5	11.2	36.4	11.8	36.3	12.3	36.2	12.6	36.1	12.9	36.0	13.4
		-19.8	-20.0	37.2	11.4	37.1	11.9	37.0	12.4	36.9	12.7	36.9	13.0	36.8	13.5
		-18.8	-19.0	37.9	11.5	37.8	12.0	37.7	12.5	37.7	12.8	37.6	13.1	37.5	13.6
		-16.7	-17.0	39.5	11.8	39.4	12.3	39.3	12.8	39.2	13.0	39.1	13.3	39.0	13.8
		-13.7	-15.0	41.1	12.1	41.0	12.6	40.9	13.0	40.8	13.3	40.8	13.5	40.7	14.0
		-11.8	-13.0	42.8	12.4	42.7	12.9	42.6	13.3	42.5	13.6	42.4	13.8	42.3	14.2
		-9.8	-11.0	44.5	12.8	44.4	13.3	44.3	13.7	44.3	13.9	44.2	14.1	44.1	14.6
		-9.5	-10.0	45.5	13.0	45.4	13.4	45.3	13.9	45.2	14.1	45.1	14.3	45.0	14.7
		-8.5	-9.1	46.3	13.2	46.2	13.6	46.1	14.1	46.1	14.3	46.0	14.5	45.9	14.9
		-7.0	-7.6	47.8	13.5	47.7	14.0	47.6	14.4	47.5	14.6	47.5	14.8	47.4	15.2
		-4.4	-5.0	50.5	14.2	50.4	14.6	50.2	15.0	50.2	15.2	50.1	15.4	50.0	15.8
		-3.0	-3.7	51.9	14.7	51.8	15.1	51.7	15.4	51.6	15.7	51.6	15.9	51.4	16.2
		0.0	-0.7	55.3	15.7	55.2	16.1	55.1	16.5	55.1	16.6	55.0	16.8	55.0	17.0
		3.0	2.2	58.9	16.5	58.8	16.8	58.7	17.2	58.1	17.1	58.1	17.4	58.0	17.7
		5.0	4.0	61.3	16.8	61.2	17.2	61.0	17.6	61.0	17.8	60.9	18.0	60.8	18.3
		7.0	6.0	65.8	17.7	65.7	18.1	65.6	18.4	65.5	18.6	65.4	18.7	65.3	19.0
		9.0	7.9	68.6	18.1	68.5	18.5	68.4	18.9	68.3	19.1	68.2	19.2	68.1	19.5
11.0	9.8	71.3	18.5	71.2	18.9	71.1	19.3	71.0	19.5	70.9	19.6	70.8	19.9		
13.0	11.8	74.0	18.9	73.9	19.3	73.8	19.7	73.7	19.9	73.6	20.0	73.5	20.3		
15.0	13.7	76.7	19.3	76.6	19.7	76.5	20.1	76.4	20.3	76.3	20.4	76.2	20.7		
110	49.50	-24.9	-25.0	33.5	11.7	33.5	12.2	33.4	12.8	33.3	13.1	33.3	13.4	33.2	13.9
		-22.8	-23.0	34.9	11.9	34.8	12.4	34.7	12.9	34.7	13.2	34.6	13.4	34.5	14.0
		-21.8	-22.0	35.6	11.9	35.5	12.5	35.4	13.0	35.4	13.2	35.3	13.5	35.2	14.0
		-20.8	-21.0	36.3	12.0	36.2	12.5	36.1	13.1	36.1	13.3	36.0	13.6	35.9	14.1
		-19.8	-20.0	37.0	12.2	36.9	12.6	36.8	13.1	36.8	13.4	36.7	13.6	36.6	14.1
		-18.8	-19.0	37.8	12.3	37.7	12.7	37.6	13.2	37.5	13.5	37.5	13.7	37.4	14.2
		-16.7	-17.0	39.3	12.5	39.2	13.0	39.1	13.4	39.1	13.6	39.0	13.9	38.9	14.3
		-13.7	-15.0	40.9	12.8	40.8	13.2	40.7	13.6	40.7	13.9	40.6	14.1	40.5	14.5
		-11.8	-13.0	42.6	13.1	42.5	13.5	42.4	13.9	42.4	14.1	42.3	14.3	42.2	14.8
		-9.8	-11.0	44.4	13.5	44.3	13.9	44.2	14.2	44.1	14.4	44.1	14.6	44.0	15.0
		-9.5	-10.0	45.3	13.6	45.2	14.0	45.1	14.4	45.1	14.6	45.0	14.8	44.9	15.2
		-8.5	-9.1	46.2	13.8	46.1	14.2	46.0	14.6	45.9	14.8	45.9	15.0	45.8	15.4
		-7.0	-7.6	47.6	14.1	47.5	14.5	47.4	14.9	47.4	15.1	47.3	15.3	47.2	15.7
		-4.4	-5.0	50.3	14.8	50.2	15.1	50.1	15.5	50.1	15.7	50.0	15.8	47.9	15.2
		-3.0	-3.7	51.7	15.3	51.6	15.6	51.5	15.9	51.5	16.2	51.4	16.3	47.9	15.0
		0.0	-0.7	55.2	16.3	55.1	16.6	55.0	16.9	53.2	16.3	51.5	15.7	47.9	14.4
		3.0	2.2	58.8	17.0	58.5	17.3	55.0	16.1	53.2	15.5	51.5	14.9	47.9	13.7
		5.0	4.0	61.1	17.4	58.5	16.6	55.0	15.4	53.2	14.8	51.5	14.3	47.9	13.2
		7.0	6.0	65.7	18.2	65.6	17.4	65.0	16.2	63.2	15.6	61.5	15.1	47.9	12.4
		9.0	7.9	68.4	18.6	68.3	17.8	68.0	17.6	67.0	17.4	66.0	17.2	65.0	16.6
11.0	9.8	71.1	19.0	71.0	18.2	70.0	18.0	69.0	17.8	68.0	17.6	67.0	16.8		
13.0	11.8	73.8	19.4	73.7	18.6	73.0	18.4	72.0	18.2	71.0	18.0	70.0	17.0		
15.0	13.7	76.5	19.8	76.4	19.0	76.0	19.4	75.0	19.2	74.0	19.0	73.0	18.0		

CC08A004(1)

5 Таблицы производительности

5 - 2 Таблицы теплопроизводительностей

RTSYQ16PA				TC: Total Capacity: kW ; PI: Power Input: kW (compressor + outdoor fan motor)											
Combination (%)	Capacity index (kW)	Outdoor air temp.		Indoor air temperature: °CDB											
				16.0		18.0		20.0		21.0		22.0		24.0	
				TC	PI	TC	PI	TC	PI	TC	PI	TC	PI	TC	PI
		°CDB	°CWB	kW	kW	kW	kW	kW	kW	kW	kW	kW	kW	kW	kW
100	45.00	-24.9	-25.0	33.4	12.6	33.3	13.1	33.2	13.6	33.2	13.8	33.1	14.1	33.0	14.6
		-22.8	-23.0	34.7	12.7	34.7	13.2	34.6	13.7	34.5	13.9	34.5	14.1	34.4	14.6
		-21.8	-22.0	35.4	12.8	35.4	13.2	35.3	13.7	35.2	13.9	35.2	14.2	35.1	14.6
		-20.8	-21.0	36.2	12.8	36.1	13.3	36.0	13.8	35.9	14.0	35.9	14.2	35.8	14.7
		-19.8	-20.0	36.9	12.9	36.8	13.4	36.7	13.8	36.7	14.0	36.6	14.3	36.5	14.7
		-18.8	-19.0	37.6	13.0	37.5	13.5	37.4	13.9	37.4	14.1	37.4	14.3	37.3	14.8
		-16.7	-17.0	39.2	13.2	39.1	13.6	39.0	14.1	38.9	14.3	38.9	14.5	38.8	14.9
		-13.7	-15.0	40.8	13.5	40.7	13.9	40.6	14.3	40.5	14.5	40.5	14.7	40.4	15.0
		-11.8	-13.0	42.5	13.8	42.4	14.1	42.3	14.5	42.2	14.7	42.2	14.9	42.1	15.3
		-9.8	-11.0	44.2	14.1	44.1	14.5	44.1	14.8	44.0	15.0	44.0	15.2	43.6	15.4
		-9.5	-10.0	45.2	14.3	45.1	14.6	45.0	15.0	44.9	15.2	44.9	15.3	43.6	15.0
		-8.5	-9.1	46.0	14.4	45.9	14.8	45.8	15.1	45.8	15.3	45.7	15.5	43.6	14.8
		-7.0	-7.6	47.5	14.7	47.4	15.1	47.3	15.4	47.3	15.6	46.8	15.6	43.6	14.3
		-4.4	-5.0	50.2	15.3	50.1	15.7	50.0	16.0	48.4	15.4	46.8	14.8	43.6	13.6
		-3.0	-3.7	51.6	15.8	51.5	16.2	50.0	15.8	48.4	15.2	46.8	14.6	43.6	13.5
		0.0	-0.7	55.0	16.8	53.2	16.3	50.0	15.2	48.4	14.6	46.8	14.0	43.6	13.0
		3.0	2.2	56.4	16.5	53.2	15.4	50.0	14.4	48.4	13.8	46.8	13.3	43.6	12.3
		5.0	4.0	56.4	15.9	53.2	14.8	50.0	13.8	48.4	13.3	46.8	12.8	43.6	11.8
		7.0	6.0	55.5	14.7	53.2	14.0	50.0	13.0	48.4	12.5	46.8	12.0	43.6	11.1
		9.0	7.9	56.4	14.2	53.2	13.2	50.0	12.3	48.4	11.8	46.8	11.3	43.6	10.4
11.0	9.8	56.4	13.4	53.2	12.4	50.0	11.6	48.4	11.1	46.8	10.7	43.6	9.9		
13.0	11.8	56.4	12.6	53.2	11.7	50.0	10.9	48.4	10.5	46.8	10.1	43.6	9.3		
15.0	13.7	56.4	11.9	53.2	11.1	50.0	10.3	48.4	9.9	46.8	9.6	43.6	8.8		
90	40.50	-24.9	-25.0	33.2	13.5	33.2	13.9	33.1	14.4	33.0	14.6	33.0	14.8	32.9	15.3
		-22.8	-23.0	34.6	13.5	34.5	14.0	34.4	14.4	34.4	14.6	34.4	14.8	34.3	15.3
		-21.8	-22.0	35.3	13.6	35.2	14.0	35.1	14.4	35.1	14.6	35.1	14.9	35.0	15.3
		-20.8	-21.0	36.0	13.6	35.9	14.1	35.8	14.5	35.8	14.7	35.8	14.9	35.7	15.3
		-19.8	-20.0	36.7	13.7	36.6	14.1	36.6	14.5	36.5	14.7	36.5	14.9	36.4	15.3
		-18.8	-19.0	37.5	13.8	37.4	14.2	37.3	14.6	37.3	14.8	37.2	14.9	37.2	15.3
		-16.7	-17.0	39.0	14.0	38.9	14.3	38.8	14.7	38.8	14.9	38.8	15.1	38.7	15.4
		-13.7	-15.0	40.6	14.2	40.5	14.5	40.5	14.9	40.4	15.1	40.4	15.2	39.2	14.9
		-11.8	-13.0	42.3	14.4	42.2	14.8	42.1	15.1	42.1	15.3	42.1	15.4	39.2	14.2
		-9.8	-11.0	44.1	14.7	44.0	15.1	43.9	15.4	43.6	15.4	42.1	14.8	39.2	13.6
		-9.5	-10.0	45.0	14.9	44.9	15.2	44.8	15.5	43.6	15.0	42.1	14.4	39.2	13.3
		-8.5	-9.1	45.9	15.1	45.8	15.4	45.0	15.3	43.6	14.7	42.1	14.2	39.2	13.0
		-7.0	-7.6	47.3	15.3	47.2	15.7	45.0	14.9	43.6	14.3	42.1	13.7	39.2	12.7
		-4.4	-5.0	50.0	15.9	47.9	15.2	45.0	14.1	43.6	13.6	42.1	13.1	39.2	12.1
		-3.0	-3.7	50.8	16.1	47.9	15.0	45.0	13.9	43.6	13.5	42.1	12.9	39.2	11.9
		0.0	-0.7	50.8	15.4	47.9	14.4	45.0	13.4	43.6	12.9	42.1	12.5	39.2	11.5
		3.0	2.2	50.8	14.6	47.9	13.7	45.0	12.8	43.6	12.3	42.1	11.9	39.2	11.0
		5.0	4.0	50.8	14.1	47.9	13.2	45.0	12.3	43.6	11.8	42.1	11.4	39.2	10.6
		7.0	6.0	50.8	13.2	47.9	12.4	45.0	11.5	43.6	11.1	42.1	10.6	39.2	9.8
		9.0	7.9	50.8	12.5	47.9	11.7	45.0	10.8	43.6	10.4	42.1	10.1	39.2	9.3
11.0	9.8	50.8	11.8	47.9	11.0	45.0	10.3	43.6	9.9	42.1	9.5	39.2	8.8		
13.0	11.8	50.8	11.1	47.9	10.4	45.0	9.7	43.6	9.3	42.1	9.0	39.2	8.32		
15.0	13.7	50.8	10.5	47.9	9.8	45.0	9.2	43.6	8.8	42.1	8.52	39.2	7.90		
80	36.00	-24.9	-25.0	33.1	14.4	33.0	14.8	32.9	15.2	32.9	15.4	32.9	15.6	32.8	16.0
		-22.8	-23.0	34.4	14.4	34.4	14.8	34.3	15.2	34.3	15.4	34.2	15.5	34.2	15.9
		-21.8	-22.0	35.1	14.4	35.1	14.8	35.0	15.2	35.0	15.4	34.9	15.5	34.9	15.9
		-20.8	-21.0	35.8	14.4	35.8	14.8	35.7	15.2	35.7	15.4	35.6	15.5	34.9	15.4
		-19.8	-20.0	36.6	14.5	36.5	14.8	36.4	15.2	36.4	15.4	36.4	15.6	34.9	15.0
		-18.8	-19.0	37.3	14.5	37.2	14.9	37.2	15.2	37.1	15.4	37.1	15.6	34.9	14.5
		-16.7	-17.0	38.8	14.7	38.8	15.0	38.7	15.3	38.7	15.5	37.4	14.9	34.9	13.7
		-13.7	-15.0	40.5	14.9	40.4	15.2	40.0	15.3	38.7	14.7	37.4	14.1	34.9	13.0
		-11.8	-13.0	42.1	15.1	42.1	15.4	40.0	14.6	38.7	14.0	37.4	13.5	34.9	12.4
		-9.8	-11.0	43.9	15.4	42.6	15.0	40.0	13.9	38.7	13.4	37.4	12.9	34.9	11.9
		-9.5	-10.0	44.8	15.5	42.6	14.6	40.0	13.6	38.7	13.1	37.4	12.6	34.9	11.6
		-8.5	-9.1	45.1	15.4	42.6	14.4	40.0	13.3	38.7	12.9	37.4	12.4	34.9	11.4
		-7.0	-7.6	45.1	14.9	42.6	13.9	40.0	13.0	38.7	12.5	37.4	12.0	34.9	11.1
		-4.4	-5.0	45.1	14.2	42.6	13.3	40.0	12.4	38.7	11.9	37.4	11.5	34.9	10.6
		-3.0	-3.7	45.1	14.0	42.6	13.1	40.0	12.2	38.7	11.8	37.4	11.3	34.9	10.5
		0.0	-0.7	45.1	13.5	42.6	12.6	40.0	11.8	38.7	11.4	37.4	10.9	34.9	10.1
		3.0	2.2	45.1	12.8	42.6	12.0	40.0	11.2	38.7	10.8	37.4	10.4	34.9	9.7
		5.0	4.0	45.1	12.3	42.6	11.6	40.0	10.8	38.7	10.4	37.4	10.1	34.9	9.3
		7.0	6.0	45.1	11.5	42.6	10.8	40.0	10.0	38.7	9.7	37.4	9.3	34.9	8.6
		9.0	7.9	45.1	10.9	42.6	10.2	40.0	9.5	38.7	9.2	37.4	8.8	34.9	8.16
11.0	9.8	45.1	10.3	42.6	9.6	40.0	9.0	38.7	8.7	37.4	8.36	34.9	7.74		
13.0	11.8	45.1	9.7	42.6	9.1	40.0	8.50	38.7	8.20	37.4	7.91	34.9	7.34		
15.0	13.7	45.1	9.2	42.6	8.63	40.0	8.06	38.7	7.79	37.4	7.52	34.9	6.98		

CC08A004(2)

5 Таблицы производительности

5 - 2 Таблицы теплопроизводительностей

RTSYQ16PA				TC: Total Capacity: kW ; PI: Power Input: kW (compressor + outdoor fan motor)											
Combination (%)	Capacity index (kW)	Outdoor air temp.		Indoor air temperature: °CDB											
				16.0		18.0		20.0		21.0		22.0		24.0	
				TC	PI	TC	PI	TC	PI	TC	PI	TC	PI	TC	PI
		°CDB	°CWB	kW	kW	kW	kW	kW	kW	kW	kW	kW	kW	kW	kW
70	31.50	-24.9	-25.0	32.9	15.3	32.9	15.6	32.8	16.0	32.8	16.2	32.7	16.3	30.5	15.0
		-22.8	-23.0	34.3	15.2	34.2	15.6	34.2	15.9	33.9	15.9	32.8	15.3	30.5	14.1
		-21.8	-22.0	35.0	15.2	34.9	15.6	34.9	15.9	33.9	15.4	32.8	14.8	30.5	13.6
		-20.8	-21.0	35.7	15.2	35.6	15.6	35.0	15.5	33.9	14.9	32.8	14.3	30.5	13.2
		-19.8	-20.0	36.4	15.3	36.4	15.6	35.0	15.0	33.9	14.5	32.8	13.9	30.5	12.8
		-18.8	-19.0	37.2	15.3	37.1	15.6	35.0	14.6	33.9	14.0	32.8	13.5	30.5	12.4
		-16.7	-17.0	38.7	15.4	37.2	14.8	35.0	13.8	33.9	13.3	32.8	12.8	30.5	11.8
		-13.7	-15.0	39.5	15.1	37.2	14.1	35.0	13.1	33.9	12.6	32.8	12.1	30.5	11.2
		-11.8	-13.0	39.5	14.3	37.2	13.4	35.0	12.5	33.9	12.0	32.8	11.6	30.5	10.7
		-9.8	-11.0	39.5	13.7	37.2	12.8	35.0	11.9	33.9	11.5	32.8	11.1	30.5	10.2
		-9.5	-10.0	39.5	13.4	37.2	12.5	35.0	11.7	33.9	11.3	32.8	10.8	30.5	10.0
		-8.5	-9.1	39.5	13.2	37.2	12.3	35.0	11.5	33.9	11.1	32.8	10.7	30.5	9.9
		-7.0	-7.6	39.5	12.8	37.2	11.9	35.0	11.1	33.9	10.8	32.8	10.4	30.5	9.6
		-4.4	-5.0	39.5	12.2	37.2	11.4	35.0	10.6	33.9	10.3	32.8	9.9	30.5	9.2
		-3.0	-3.7	39.5	12.0	37.2	11.3	35.0	10.5	33.9	10.2	32.8	9.8	30.5	9.1
		0.0	-0.7	39.5	11.6	37.2	10.9	35.0	10.2	33.9	9.8	32.8	9.5	30.5	8.8
		3.0	2.2	39.5	11.1	37.2	10.4	35.0	9.7	33.9	9.4	32.8	9.1	30.5	8.4
		5.0	4.0	39.5	10.7	37.2	10.0	35.0	9.4	33.9	9.1	32.8	8.8	30.5	8.2
		7.0	6.0	39.5	9.9	37.2	9.3	35.0	8.6	33.9	8.35	32.8	8.05	30.5	7.46
		9.0	7.9	39.5	9.4	37.2	8.8	35.0	8.20	33.9	7.92	32.8	7.64	30.5	7.09
11.0	9.8	39.5	8.9	37.2	8.31	35.0	7.78	33.9	7.51	32.8	7.25	30.5	6.74		
13.0	11.8	39.5	8.38	37.2	7.87	35.0	7.37	33.9	7.12	32.8	6.88	30.5	6.40		
15.0	13.7	39.5	7.96	37.2	7.48	35.0	7.01	33.9	6.78	32.8	6.55	30.5	6.10		
60	27.00	-24.9	-25.0	32.8	16.2	31.9	15.9	30.0	14.7	29.0	14.2	28.1	13.6	26.1	12.6
		-22.8	-23.0	33.9	15.9	31.9	14.8	30.0	13.8	29.0	13.3	28.1	12.8	26.1	11.8
		-21.8	-22.0	33.9	15.4	31.9	14.4	30.0	13.4	29.0	12.9	28.1	12.4	26.1	11.4
		-20.8	-21.0	33.9	14.9	31.9	13.9	30.0	12.9	29.0	12.5	28.1	12.0	26.1	11.1
		-19.8	-20.0	33.9	14.5	31.9	13.5	30.0	12.6	29.0	12.1	28.1	11.7	26.1	10.8
		-18.8	-19.0	33.9	14.0	31.9	13.1	30.0	12.2	29.0	11.8	28.1	11.3	26.1	10.5
		-16.7	-17.0	33.9	13.3	31.9	12.4	30.0	11.6	29.0	11.1	28.1	10.7	26.1	9.9
		-13.7	-15.0	33.9	12.6	31.9	11.8	30.0	11.0	29.0	10.6	28.1	10.2	26.1	9.5
		-11.8	-13.0	33.9	12.0	31.9	11.2	30.0	10.5	29.0	10.1	28.1	9.8	26.1	9.0
		-9.8	-11.0	33.9	11.5	31.9	10.8	30.0	10.1	29.0	9.7	28.1	9.4	26.1	8.7
		-9.5	-10.0	33.9	11.3	31.9	10.5	30.0	9.9	29.0	9.5	28.1	9.2	26.1	8.5
		-8.5	-9.1	33.9	11.1	31.9	10.4	30.0	9.7	29.0	9.4	28.1	9.0	26.1	8.4
		-7.0	-7.6	33.9	10.7	31.9	10.1	30.0	9.4	29.0	9.1	28.1	8.8	26.1	8.2
		-4.4	-5.0	33.9	10.3	31.9	9.6	30.0	9.0	29.0	8.7	28.1	8.4	26.1	7.8
		-3.0	-3.7	33.9	10.2	31.9	9.6	30.0	8.9	29.0	8.7	28.1	8.4	26.1	7.8
		0.0	-0.7	33.9	9.8	31.9	9.3	30.0	8.7	29.0	8.4	28.1	8.1	26.1	7.6
		3.0	2.2	33.9	9.4	31.9	8.8	30.0	8.3	29.0	8.0	28.1	7.8	26.1	7.26
		5.0	4.0	33.9	9.1	31.9	8.5	30.0	8.0	29.0	7.8	28.1	7.53	26.1	7.03
		7.0	6.0	33.9	8.34	31.9	7.83	30.0	7.34	29.0	7.09	28.1	6.85	26.1	6.37
		9.0	7.9	33.9	7.91	31.9	7.43	30.0	6.97	29.0	6.74	28.1	6.51	26.1	6.06
11.0	9.8	33.9	7.51	31.9	7.06	30.0	6.63	29.0	6.41	28.1	6.20	26.1	5.78		
13.0	11.8	33.9	7.12	31.9	6.70	30.0	6.29	29.0	6.09	28.1	5.89	26.1	5.50		
15.0	13.7	33.9	6.77	31.9	6.38	30.0	6.00	29.0	5.81	28.1	5.62	26.1	5.25		
50	22.50	-24.9	-25.0	28.2	13.7	26.6	12.8	25.0	12.0	24.2	11.5	23.4	11.1	21.8	10.3
		-22.8	-23.0	28.2	12.8	26.6	12.0	25.0	11.2	24.2	10.8	23.4	10.4	21.8	9.7
		-21.8	-22.0	28.2	12.5	26.6	11.7	25.0	10.9	24.2	10.5	23.4	10.1	21.8	9.4
		-20.8	-21.0	28.2	12.1	26.6	11.3	25.0	10.6	24.2	10.2	23.4	9.8	21.8	9.1
		-19.8	-20.0	28.2	11.7	26.6	11.0	25.0	10.3	24.2	9.9	23.4	9.6	21.8	8.9
		-18.8	-19.0	28.2	11.4	26.6	10.7	25.0	10.0	24.2	9.6	23.4	9.3	21.8	8.6
		-16.7	-17.0	28.2	10.8	26.6	10.1	25.0	9.5	24.2	9.1	23.4	8.8	21.8	8.20
		-13.7	-15.0	28.2	10.3	26.6	9.6	25.0	9.0	24.2	8.7	23.4	8.4	21.8	7.83
		-11.8	-13.0	28.2	9.8	26.6	9.2	25.0	8.6	24.2	8.3	23.4	8.06	21.8	7.50
		-9.8	-11.0	28.2	9.4	26.6	8.8	25.0	8.3	24.2	8.0	23.4	7.75	21.8	7.22
		-9.5	-10.0	28.2	9.2	26.6	8.7	25.0	8.1	24.2	7.87	23.4	7.61	21.8	7.09
		-8.5	-9.1	28.2	9.1	26.6	8.5	25.0	8.0	24.2	7.75	23.4	7.49	21.8	6.98
		-7.0	-7.6	28.2	8.8	26.6	8.3	25.0	7.8	24.2	7.55	23.4	7.31	21.8	6.81
		-4.4	-5.0	28.2	8.5	26.6	8.0	25.0	7.50	24.2	7.26	23.4	7.03	21.8	6.56
		-3.0	-3.7	28.2	8.3	26.6	7.8	25.0	7.36	24.2	7.13	23.4	6.90	21.8	6.45
		0.0	-0.7	28.2	7.98	26.6	7.52	25.0	7.08	24.2	6.86	23.4	6.65	21.8	6.22
		3.0	2.2	28.2	7.68	26.6	7.26	25.0	6.84	24.2	6.63	23.4	6.43	21.8	6.02
		5.0	4.0	28.2	7.51	26.6	7.10	25.0	6.70	24.2	6.50	23.4	6.30	21.8	5.90
		7.0	6.0	28.2	6.88	26.6	6.48	25.0	6.09	24.2	5.90	23.4	5.71	21.8	5.33
		9.0	7.9	28.2	6.54	26.6	6.17	25.0	5.80	24.2	5.62	23.4	5.44	21.8	5.08
11.0	9.8	28.2	6.23	26.6	5.88	25.0	5.53	24.2	5.36	23.4	5.19	21.8	4.86		
13.0	11.8	28.2	5.92	26.6	5.59	25.0	5.27	24.2	5.11	23.4	4.95	21.8	4.63		
15.0	13.7	28.2	5.65	26.6	5.34	25.0	5.03	24.2	4.88	23.4	4.73	21.8	4.44		

CC08A004(3)

NOTES - ANMERKUNGEN - Σημειώσεις - NOTAS - REMARQUES - NOTE - OPMERKINGEN - Примечания - NOTLAR

- is shown as reference. When selecting the unit models, avoid the Outdoor air temperature range shown by ■.

■ dient als Verweis. Vermeiden Sie bei der Auswahl der Gerätermodelle den als ■ markierten Temperaturbereich der Außenluft

■ Η είναι ενδεικτική. ■ κατά την επιλογή των μοντέλων των μονάδων, αποφύγετε το εύρος θερμοκρασίας εξωτερικού αέρα που υποδεικνύεται

■ se muestra como referencia. Cuando seleccione los modelos de unidad, evite el intervalo de temperaturas del aire exterior indicado mediante ■

■ est montré comme référence. Lors du choix des modèles d'unités, évitez la plage de températures de l'air extérieur illustré par ■

■ valori riportati unicamente come riferimento. Nel selezionare i modelli delle unità, non considerare i valori di temperatura dell'aria esterna indicati con il colore ■

■ is als referentie getoond. Wanneer modellen van eenheden worden gekozen, vermijd dan het bereik van buitenluchttemperaturen geïllustreerd door ■

■ показан как. При выборе модели устройства избегайте внешнюю температуру воздуха, указанную в ■

■ referans olarak gösterilmektedir. Ünite modellerini seçerken, belirtilen Dış hava sıcaklığı aralığından kaçınınız ■
- The above table shows the average value of conditions which may occur.

Die obige Tabelle zeigt den Durchschnittswert der Bedingungen, die auftreten können.

Στον παραπάνω πίνακα αναγράφεται η μέση τιμή για συνθήκες που μπορεί να προκύψουν.

La tabla de arriba muestra el valor medio de condiciones que pueden ocurrir.

Le tableau ci-dessus donne la valeur moyenne pour des conditions qui peuvent survenir.

La tabella in alto mostra il valore delle condizioni medie che si possono riscontrare.

De tabel hierboven geeft de gemiddelde waarde aan van situaties die kunnen voorvallen.

Таблица расположенная выше показывает среднее значение условий, которые могут наступить.

Yukarıdaki tablo meydana gelebilecek koşulların ortalama değerini göstermektedir.

5 Таблицы производительности

5 - 2 Таблицы теплопроизводительностей

RTSYQ20PA				TC: Total Capacity: kW ; PI: Power Input: kW (compressor + outdoor fan motor)											
Combination (%)	Capacity index (kW)	Outdoor air temp.		Indoor air temperature: °CDB											
				16.0		18.0		20.0		21.0		22.0		24.0	
				TC	PI	TC	PI	TC	PI	TC	PI	TC	PI	TC	PI
130	72.80	-24.9	-25.0	41.7	11.6	41.6	12.4	41.5	13.2	41.4	13.6	41.3	14.1	41.2	14.9
		-22.8	-23.0	43.5	11.9	43.4	12.7	43.2	13.5	43.2	13.9	43.1	14.2	43.0	15.0
		-21.8	-22.0	44.5	12.1	44.3	12.8	44.2	13.6	44.1	14.0	44.0	14.3	43.9	15.1
		-20.8	-21.0	45.4	12.3	45.2	13.0	45.1	13.7	45.0	14.1	45.0	14.4	44.8	15.2
		-19.8	-20.0	46.3	12.5	46.2	13.2	46.0	13.9	46.0	14.2	45.9	14.6	45.8	15.3
		-18.8	-19.0	47.3	12.7	47.2	13.3	47.0	14.0	46.9	14.4	46.9	14.7	46.7	15.4
		-16.7	-17.0	49.3	13.1	49.1	13.8	49.0	14.4	48.9	14.7	48.8	15.1	48.7	15.7
		-13.7	-15.0	51.3	13.7	51.2	14.3	51.0	14.9	51.0	15.2	50.9	15.5	50.7	16.2
		-11.8	-13.0	53.4	14.3	53.3	14.9	53.1	15.5	53.1	15.8	53.0	16.1	52.8	16.7
		-9.8	-11.0	55.6	15.0	55.4	15.6	55.3	16.2	55.2	16.5	55.1	16.8	55.0	17.4
		-9.5	-10.0	56.6	15.4	56.5	16.0	56.4	16.6	56.3	16.9	56.2	17.2	56.1	17.8
		-8.5	-9.1	57.6	15.8	57.5	16.3	57.4	16.9	57.3	17.2	57.2	17.5	57.1	18.1
		-7.0	-7.6	59.3	16.3	59.2	16.9	59.0	17.5	59.0	17.8	58.9	18.1	58.7	18.6
		-4.4	-5.0	62.3	17.3	62.1	17.8	62.0	18.4	61.9	18.7	61.8	19.0	61.7	19.5
		-3.0	-3.7	63.8	17.8	63.6	18.4	63.5	18.9	63.4	19.2	63.4	19.5	63.2	20.0
		0.0	-0.7	67.3	19.2	67.2	19.7	67.0	20.3	67.0	20.6	66.9	20.8	66.8	21.4
		3.0	2.2	70.8	19.7	70.7	20.2	70.5	20.7	70.5	21.0	70.4	21.3	70.3	21.8
		5.0	4.0	73.0	19.0	72.9	19.5	72.8	20.0	72.7	20.2	72.6	20.5	71.4	20.5
		7.0	6.0	74.8	17.4	74.7	17.8	74.5	18.2	74.4	18.4	74.4	18.6	71.4	17.9
		9.0	7.9	78.6	17.8	78.4	18.2	78.3	18.6	78.2	18.8	76.6	18.4	71.4	16.8
11.0	9.8	82.5	18.1	82.4	18.5	81.9	18.8	79.3	18.0	76.6	17.3	71.4	15.9		
13.0	11.8	86.9	18.5	86.8	18.8	81.9	17.6	79.3	16.9	76.6	16.2	71.4	14.9		
15.0	13.7	91.2	18.8	87.2	17.9	81.9	16.6	79.3	15.9	76.6	15.3	71.4	14.0		
120	67.20	-24.9	-25.0	41.5	12.7	41.4	13.5	41.3	14.2	41.2	14.6	41.2	15.0	41.0	15.7
		-22.8	-23.0	43.3	13.0	43.2	13.7	43.1	14.4	43.0	14.7	42.9	15.1	42.8	15.8
		-21.8	-22.0	44.3	13.1	44.1	13.8	44.0	14.5	43.9	14.8	43.9	15.2	43.7	15.8
		-20.8	-21.0	45.2	13.2	45.1	13.9	44.9	14.6	44.9	14.9	44.8	15.2	44.7	15.9
		-19.8	-20.0	46.1	13.4	46.0	14.0	45.9	14.7	45.8	15.0	45.7	15.3	45.6	16.0
		-18.8	-19.0	47.1	13.6	47.0	14.2	46.8	14.8	46.8	15.1	46.7	15.5	46.6	16.1
		-16.7	-17.0	49.1	14.0	49.0	14.6	48.8	15.2	48.8	15.5	48.7	15.8	48.6	16.4
		-13.7	-15.0	51.1	14.5	51.0	15.1	50.9	15.7	50.8	15.9	50.7	16.2	50.6	16.8
		-11.8	-13.0	53.2	15.1	53.1	15.7	52.9	16.2	52.9	16.5	52.8	16.8	52.7	17.4
		-9.8	-11.0	55.4	15.8	55.2	16.4	55.1	16.9	55.0	17.2	55.0	17.5	54.8	18.0
		-9.5	-10.0	56.5	16.2	56.3	16.7	56.2	17.3	56.1	17.6	56.1	17.8	55.9	18.4
		-8.5	-9.1	57.4	16.5	57.3	17.1	57.2	17.6	57.1	17.9	57.0	18.2	56.9	18.7
		-7.0	-7.6	59.1	17.1	59.0	17.7	58.9	18.2	58.8	18.5	58.7	18.7	58.6	19.3
		-4.4	-5.0	62.1	18.0	62.0	18.5	61.8	19.1	61.8	19.3	61.7	19.6	61.6	20.1
		-3.0	-3.7	63.6	18.5	63.5	19.1	63.3	19.5	63.3	19.8	63.2	20.1	63.1	20.6
		0.0	-0.7	67.1	19.9	67.0	20.4	66.9	20.9	66.8	21.2	66.7	21.4	65.9	21.6
		3.0	2.2	70.6	20.4	70.5	20.9	70.4	21.4	70.3	21.6	70.2	21.9	65.9	20.3
		5.0	4.0	72.9	19.7	72.7	20.1	72.6	20.6	72.5	20.8	70.7	20.3	65.9	18.6
		7.0	6.0	74.6	18.0	74.5	18.3	74.3	18.7	73.2	18.5	70.7	17.7	65.9	16.3
		9.0	7.9	78.4	18.3	78.3	18.7	75.6	18.1	73.2	17.4	70.7	16.7	65.9	15.3
11.0	9.8	82.4	18.6	80.5	18.3	75.6	17.0	73.2	16.3	70.7	15.7	65.9	14.4		
13.0	11.8	85.3	18.5	80.5	17.2	75.6	15.9	73.2	15.3	70.7	14.7	65.9	13.6		
15.0	13.7	85.3	17.4	80.5	16.2	75.6	15.0	73.2	14.5	70.7	13.9	65.9	12.8		
110	61.60	-24.9	-25.0	41.4	13.8	41.2	14.5	41.1	15.2	41.1	15.5	41.0	15.9	40.9	16.6
		-22.8	-23.0	43.1	14.0	43.0	14.7	42.9	15.3	42.8	15.6	42.8	16.0	42.7	16.6
		-21.8	-22.0	44.1	14.1	43.9	14.7	43.8	15.4	43.8	15.7	43.7	16.0	43.6	16.6
		-20.8	-21.0	45.0	14.2	44.9	14.8	44.8	15.4	44.7	15.7	44.6	16.1	44.5	16.7
		-19.8	-20.0	45.9	14.3	45.8	14.9	45.7	15.5	45.6	15.8	45.6	16.1	45.5	16.7
		-18.8	-19.0	46.9	14.5	46.8	15.1	46.7	15.6	46.6	15.9	46.5	16.2	46.4	16.8
		-16.7	-17.0	48.9	14.9	48.8	15.4	48.6	16.0	48.6	16.2	48.5	16.5	48.4	17.1
		-13.7	-15.0	50.9	15.3	50.8	15.9	50.7	16.4	50.6	16.7	50.6	16.9	50.4	17.5
		-11.8	-13.0	53.0	15.9	52.9	16.4	52.8	17.0	52.7	17.2	52.7	17.5	52.5	18.0
		-9.8	-11.0	55.2	16.6	55.0	17.1	54.9	17.6	54.9	17.9	54.8	18.1	54.7	18.6
		-9.5	-10.0	56.3	17.0	56.1	17.5	56.0	18.0	56.0	18.2	55.9	18.5	55.8	19.0
		-8.5	-9.1	57.3	17.3	57.1	17.8	57.0	18.3	56.9	18.6	56.9	18.8	56.8	19.3
		-7.0	-7.6	58.9	17.9	58.8	18.4	58.7	18.9	58.6	19.1	58.6	19.4	58.4	19.9
		-4.4	-5.0	61.9	18.8	61.8	19.3	61.6	19.7	61.6	20.0	61.5	20.2	60.4	20.2
		-3.0	-3.7	63.4	19.3	63.3	19.8	63.2	20.2	63.1	20.5	63.0	20.7	60.4	19.9
		0.0	-0.7	66.9	20.7	66.8	21.1	66.7	21.6	66.6	21.8	64.8	21.2	60.4	19.5
		3.0	2.2	70.4	21.1	70.3	21.6	69.3	21.6	67.1	20.8	64.8	19.9	60.4	18.4
		5.0	4.0	72.7	20.3	72.5	20.7	69.3	19.8	67.1	19.0	64.8	18.3	60.4	16.9
		7.0	6.0	74.4	18.5	73.8	18.7	69.3	17.3	67.1	16.6	64.8	15.9	60.4	14.6
		9.0	7.9	78.2	18.8	73.8	17.5	69.3	16.3	67.1	15.6	64.8	15.0	60.4	13.8
11.0	9.8	78.2	17.7	73.8	16.5	69.3	15.3	67.1	14.7	64.8	14.1	60.4	13.0		
13.0	11.8	78.2	16.6	73.8	15.5	69.3	14.4	67.1	13.8	64.8	13.3	60.4	12.3		
15.0	13.7	78.2	15.7	73.8	14.6	69.3	13.6	67.1	13.1	64.8	12.6	60.4	11.6		

CC08A004(1)

5 Таблицы производительности

5 - 2 Таблицы теплопроизводительностей

RTSYQ20PA

TC: Total Capacity: kW ; PI: Power Input: kW (compressor + outdoor fan motor)

Combination (%)	Capacity index (kW)	Outdoor air temp.		Indoor air temperature: °CDB											
				16.0		18.0		20.0		21.0		22.0		24.0	
				TC	PI	TC	PI	TC	PI	TC	PI	TC	PI	TC	PI
100	56.00	-24.9	-25.0	41.2	14.9	41.0	15.6	40.9	16.2	40.9	16.5	40.8	16.8	40.7	17.5
		-22.8	-23.0	42.9	15.0	42.8	15.6	42.7	16.2	42.7	16.5	42.6	16.8	42.5	17.4
		-21.8	-22.0	43.9	15.1	43.8	15.7	43.6	16.3	43.6	16.5	43.5	16.8	43.4	17.4
		-20.8	-21.0	44.8	15.2	44.7	15.7	44.6	16.3	44.5	16.6	44.5	16.9	44.4	17.4
		-19.8	-20.0	45.8	15.3	45.6	15.8	45.5	16.4	45.5	16.6	45.4	16.9	45.3	17.4
		-18.8	-19.0	46.7	15.4	46.6	15.9	46.5	16.5	46.4	16.7	46.4	17.0	46.3	17.5
		-16.7	-17.0	48.7	15.7	48.6	16.2	48.5	16.7	48.4	17.0	48.4	17.2	48.3	17.7
		-13.7	-15.0	50.7	16.2	50.6	16.7	50.5	17.2	50.5	17.4	50.4	17.6	50.3	18.1
		-11.8	-13.0	52.8	16.8	52.7	17.2	52.6	17.7	52.5	17.9	52.5	18.2	52.4	18.6
		-9.8	-11.0	55.0	17.4	54.9	17.9	54.7	18.3	54.7	18.6	54.6	18.8	54.5	19.3
		-9.5	-10.0	56.1	17.8	56.0	18.2	55.9	18.7	55.8	18.9	55.7	19.2	54.9	19.2
		-8.5	-9.1	57.1	18.1	56.9	18.6	56.8	19.0	56.8	19.2	56.7	19.5	54.9	19.0
		-7.0	-7.6	58.7	18.7	58.6	19.1	58.5	19.6	58.5	19.8	58.4	20.0	54.9	18.7
		-4.4	-5.0	61.7	19.5	61.6	20.0	61.5	20.4	61.0	20.4	59.0	19.6	54.9	18.0
		-3.0	-3.7	63.2	20.1	63.1	20.5	63.0	20.9	61.0	20.1	59.0	19.3	54.9	17.8
		0.0	-0.7	66.7	21.4	66.6	21.8	63.0	20.5	61.0	19.7	59.0	19.0	54.9	17.5
		3.0	2.2	70.3	21.8	67.0	20.7	63.0	19.3	61.0	18.6	59.0	17.9	54.9	16.5
		5.0	4.0	71.1	20.4	67.0	19.0	63.0	17.7	61.0	17.0	59.0	16.4	54.9	15.1
		7.0	6.0	71.1	17.8	67.0	16.6	63.0	15.4	61.0	14.8	59.0	14.2	54.9	13.1
		9.0	7.9	71.1	16.8	67.0	15.6	63.0	14.5	61.0	14.0	59.0	13.4	54.9	12.4
11.0	9.8	71.1	15.8	67.0	14.7	63.0	13.7	61.0	13.2	59.0	12.7	54.9	11.7		
13.0	11.8	71.1	14.8	67.0	13.8	63.0	12.9	61.0	12.4	59.0	11.9	54.9	11.0		
15.0	13.7	71.1	14.0	67.0	13.1	63.0	12.2	61.0	11.7	59.0	11.3	54.9	10.4		
90	50.40	-24.9	-25.0	41.0	16.0	40.9	16.6	40.8	17.2	40.7	17.5	40.7	17.7	40.6	18.3
		-22.8	-23.0	42.8	16.1	42.7	16.6	42.6	17.1	42.5	17.4	42.5	17.7	42.4	18.2
		-21.8	-22.0	43.7	16.1	43.6	16.6	43.5	17.1	43.4	17.4	43.4	17.7	43.3	18.2
		-20.8	-21.0	44.6	16.2	44.5	16.7	44.4	17.2	44.4	17.4	44.3	17.7	44.2	18.2
		-19.8	-20.0	45.6	16.2	45.5	16.7	45.4	17.2	45.3	17.5	45.3	17.7	45.2	18.2
		-18.8	-19.0	46.5	16.3	46.4	16.8	46.3	17.3	46.3	17.5	46.2	17.8	46.1	18.2
		-16.7	-17.0	48.5	16.6	48.4	17.1	48.3	17.5	48.3	17.7	48.2	18.0	48.1	18.4
		-13.7	-15.0	50.5	17.0	50.4	17.5	50.3	17.9	50.3	18.1	50.2	18.3	49.4	18.4
		-11.8	-13.0	52.6	17.6	52.5	18.0	52.4	18.4	52.4	18.6	52.3	18.8	49.4	17.7
		-9.8	-11.0	54.8	18.2	54.7	18.6	54.6	19.1	54.5	19.3	53.1	18.7	49.4	17.2
		-9.5	-10.0	55.9	18.6	55.8	19.0	55.7	19.4	54.9	19.2	53.1	18.5	49.4	17.0
		-8.5	-9.1	56.9	18.9	56.8	19.3	56.7	19.7	54.9	19.0	53.1	18.3	49.4	16.8
		-7.0	-7.6	58.5	19.5	58.4	19.9	56.7	19.4	54.9	18.7	53.1	17.9	49.4	16.5
		-4.4	-5.0	61.5	20.3	60.3	20.2	56.7	18.7	54.9	18.0	53.1	17.3	49.4	16.0
		-3.0	-3.7	63.0	20.8	60.3	19.9	56.7	18.4	54.9	17.8	53.1	17.1	49.4	15.8
		0.0	-0.7	64.0	20.9	60.3	19.5	56.7	18.1	54.9	17.5	53.1	16.8	49.4	15.5
		3.0	2.2	64.0	19.6	60.3	18.3	56.7	17.1	54.9	16.5	53.1	15.9	49.4	14.7
		5.0	4.0	64.0	18.0	60.3	16.8	56.7	15.7	54.9	15.1	53.1	14.6	49.4	13.5
		7.0	6.0	64.0	15.7	60.3	14.6	56.7	13.6	54.9	13.1	53.1	12.6	49.4	11.6
		9.0	7.9	64.0	14.8	60.3	13.8	56.7	12.8	54.9	12.4	53.1	11.9	49.4	11.0
11.0	9.8	64.0	13.9	60.3	13.0	56.7	12.1	54.9	11.7	53.1	11.2	49.4	10.4		
13.0	11.8	64.0	13.1	60.3	12.3	56.7	11.4	54.9	11.0	53.1	10.6	49.4	9.82		
15.0	13.7	64.0	12.4	60.3	11.6	56.7	10.8	54.9	10.4	53.1	10.05	49.4	9.31		
80	44.80	-24.9	-25.0	40.8	17.1	40.7	17.7	40.6	18.2	40.5	18.4	40.5	18.7	40.4	19.2
		-22.8	-23.0	42.6	17.1	42.5	17.6	42.4	18.1	42.3	18.3	42.3	18.5	42.2	19.0
		-21.8	-22.0	43.5	17.1	43.4	17.6	43.3	18.0	43.3	18.3	43.2	18.5	43.1	19.0
		-20.8	-21.0	44.4	17.1	44.3	17.6	44.2	18.0	44.2	18.3	44.1	18.5	43.9	18.8
		-19.8	-20.0	45.4	17.2	45.3	17.6	45.2	18.0	45.1	18.3	45.1	18.5	43.9	18.2
		-18.8	-19.0	46.3	17.3	46.2	17.7	46.2	18.1	46.1	18.3	46.1	18.5	43.9	17.7
		-16.7	-17.0	48.3	17.5	48.2	17.9	48.1	18.3	48.1	18.5	47.2	18.2	43.9	16.7
		-13.7	-15.0	50.3	17.9	50.3	18.3	50.2	18.7	48.8	18.1	47.2	17.4	43.9	16.0
		-11.8	-13.0	52.4	18.4	52.3	18.8	50.4	18.1	48.8	17.4	47.2	16.8	43.9	15.4
		-9.8	-11.0	54.6	19.0	53.6	18.9	50.4	17.6	48.8	16.9	47.2	16.3	43.9	15.0
		-9.5	-10.0	55.7	19.4	53.6	18.7	50.4	17.4	48.8	16.7	47.2	16.1	43.9	14.8
		-8.5	-9.1	56.7	19.7	53.6	18.5	50.4	17.2	48.8	16.6	47.2	15.9	43.9	14.7
		-7.0	-7.6	56.9	19.5	53.6	18.2	50.4	16.9	48.8	16.3	47.2	15.7	43.9	14.5
		-4.4	-5.0	56.9	18.8	53.6	17.6	50.4	16.3	48.8	15.8	47.2	15.2	43.9	14.0
		-3.0	-3.7	56.9	18.6	53.6	17.3	50.4	16.1	48.8	15.6	47.2	15.0	43.9	13.9
		0.0	-0.7	56.9	18.2	53.6	17.0	50.4	15.9	48.8	15.3	47.2	14.7	43.9	13.6
		3.0	2.2	56.9	17.1	53.6	16.1	50.4	15.0	48.8	14.5	47.2	13.9	43.9	12.9
		5.0	4.0	56.9	15.8	53.6	14.8	50.4	13.8	48.8	13.3	47.2	12.8	43.9	11.9
		7.0	6.0	56.9	13.6	53.6	12.8	50.4	11.9	48.8	11.5	47.2	11.0	43.9	10.2
		9.0	7.9	56.9	12.9	53.6	12.0	50.4	11.2	48.8	10.8	47.2	10.4	43.9	9.66
11.0	9.8	56.9	12.2	53.6	11.4	50.4	10.6	48.8	10.2	47.2	9.88	43.9	9.16		
13.0	11.8	56.9	11.5	53.6	10.7	50.4	10.03	48.8	9.68	47.2	9.34	43.9	8.67		
15.0	13.7	56.9	10.8	53.6	10.17	50.4	9.51	48.8	9.19	47.2	8.87	43.9	8.23		

CC08A004(2)

5 Таблицы производительности

5 - 2 Таблицы теплопроизводительностей

RTSYQ20PA

TC: Total Capacity: kW ; PI: Power Input: kW (compressor + outdoor fan motor)

Combination (%)	Capacity index (kW)	Outdoor air temp.		Indoor air temperature: °CDB											
				16.0		18.0		20.0		21.0		22.0		24.0	
				TC	PI	TC	PI	TC	PI	TC	PI	TC	PI	TC	PI
70	39.20	-24.9	-25.0	40.6	18.3	40.5	18.7	40.4	19.1	40.4	19.4	40.3	19.6	38.4	18.7
		-22.8	-23.0	42.4	18.2	42.3	18.6	42.2	19.0	42.2	19.2	41.3	18.8	38.4	17.3
		-21.8	-22.0	43.3	18.1	43.2	18.5	43.1	18.9	42.7	18.9	41.3	18.1	38.4	16.7
		-20.8	-21.0	44.2	18.1	44.1	18.5	44.1	18.9	42.7	18.2	41.3	17.5	38.4	16.1
		-19.8	-20.0	45.2	18.1	45.1	18.5	44.1	18.3	42.7	17.6	41.3	16.9	38.4	15.6
		-18.8	-19.0	46.1	18.2	46.1	18.5	44.1	17.7	42.7	17.1	41.3	16.4	38.4	15.1
		-16.7	-17.0	48.1	18.4	46.9	18.1	44.1	16.8	42.7	16.2	41.3	15.5	38.4	14.3
		-13.7	-15.0	49.8	18.5	46.9	17.3	44.1	16.1	42.7	15.5	41.3	14.9	38.4	13.7
		-11.8	-13.0	49.8	17.8	46.9	16.7	44.1	15.5	42.7	14.9	41.3	14.4	38.4	13.3
		-9.8	-11.0	49.8	17.3	46.9	16.2	44.1	15.1	42.7	14.5	41.3	14.0	38.4	12.9
		-9.5	-10.0	49.8	17.1	46.9	16.0	44.1	14.9	42.7	14.4	41.3	13.8	38.4	12.8
		-8.5	-9.1	49.8	16.9	46.9	15.8	44.1	14.8	42.7	14.2	41.3	13.7	38.4	12.7
		-7.0	-7.6	49.8	16.7	46.9	15.6	44.1	14.5	42.7	14.0	41.3	13.5	38.4	12.5
		-4.4	-5.0	49.8	16.1	46.9	15.1	44.1	14.1	42.7	13.6	41.3	13.1	38.4	12.1
		-3.0	-3.7	49.8	15.9	46.9	14.9	44.1	13.9	42.7	13.4	41.3	13.0	38.4	12.0
		0.0	-0.7	49.8	15.6	46.9	14.7	44.1	13.7	42.7	13.2	41.3	12.8	38.4	11.9
		3.0	2.2	49.8	14.8	46.9	13.9	44.1	13.0	42.7	12.5	41.3	12.1	38.4	11.2
		5.0	4.0	49.8	13.6	46.9	12.8	44.1	11.9	42.7	11.5	41.3	11.1	38.4	10.4
		7.0	6.0	49.8	11.7	46.9	11.0	44.1	10.2	42.7	9.89	41.3	9.54	38.4	8.84
		9.0	7.9	49.8	11.1	46.9	10.4	44.1	9.70	42.7	9.37	41.3	9.04	38.4	8.39
11.0	9.8	49.8	10.5	46.9	9.83	44.1	9.20	42.7	8.88	41.3	8.57	38.4	7.97		
13.0	11.8	49.8	9.90	46.9	9.29	44.1	8.70	42.7	8.41	41.3	8.12	38.4	7.56		
15.0	13.7	49.8	9.39	46.9	8.82	44.1	8.27	42.7	8.00	41.3	7.73	38.4	7.19		
60	33.60	-24.9	-25.0	40.4	19.4	40.2	19.7	37.8	18.3	36.6	17.6	35.4	16.9	32.9	15.6
		-22.8	-23.0	42.2	19.2	40.2	18.2	37.8	17.0	36.6	16.3	35.4	15.7	32.9	14.5
		-21.8	-22.0	42.7	18.8	40.2	17.6	37.8	16.4	36.6	15.7	35.4	15.2	32.9	14.0
		-20.8	-21.0	42.7	18.2	40.2	17.0	37.8	15.8	36.6	15.2	35.4	14.6	32.9	13.5
		-19.8	-20.0	42.7	17.6	40.2	16.4	37.8	15.3	36.6	14.7	35.4	14.2	32.9	13.1
		-18.8	-19.0	42.7	17.1	40.2	15.9	37.8	14.8	36.6	14.3	35.4	13.8	32.9	12.7
		-16.7	-17.0	42.7	16.2	40.2	15.1	37.8	14.1	36.6	13.6	35.4	13.1	32.9	12.1
		-13.7	-15.0	42.7	15.5	40.2	14.5	37.8	13.5	36.6	13.0	35.4	12.5	32.9	11.6
		-11.8	-13.0	42.7	14.9	40.2	14.0	37.8	13.0	36.6	12.6	35.4	12.1	32.9	11.2
		-9.8	-11.0	42.7	14.5	40.2	13.6	37.8	12.7	36.6	12.3	35.4	11.8	32.9	11.0
		-9.5	-10.0	42.7	14.4	40.2	13.5	37.8	12.6	36.6	12.1	35.4	11.7	32.9	10.9
		-8.5	-9.1	42.7	14.2	40.2	13.3	37.8	12.5	36.6	12.0	35.4	11.6	32.9	10.8
		-7.0	-7.6	42.7	14.0	40.2	13.1	37.8	12.3	36.6	11.9	35.4	11.4	32.9	10.6
		-4.4	-5.0	42.7	13.6	40.2	12.7	37.8	11.9	36.6	11.5	35.4	11.1	32.9	10.4
		-3.0	-3.7	42.7	13.4	40.2	12.6	37.8	11.8	36.6	11.4	35.4	11.0	32.9	10.3
		0.0	-0.7	42.7	13.2	40.2	12.4	37.8	11.7	36.6	11.3	35.4	10.9	32.9	10.1
		3.0	2.2	42.7	12.5	40.2	11.8	37.8	11.1	36.6	10.7	35.4	10.3	32.9	9.64
		5.0	4.0	42.7	11.5	40.2	10.9	37.8	10.2	36.6	9.9	35.4	9.54	32.9	8.90
		7.0	6.0	42.7	9.88	40.2	9.28	37.8	8.69	36.6	8.40	35.4	8.11	32.9	7.55
		9.0	7.9	42.7	9.36	40.2	8.80	37.8	8.25	36.6	7.97	35.4	7.71	32.9	7.18
11.0	9.8	42.7	8.88	40.2	8.35	37.8	7.83	36.6	7.58	35.4	7.33	32.9	6.83		
13.0	11.8	42.7	8.41	40.2	7.91	37.8	7.43	36.6	7.19	35.4	6.96	32.9	6.49		
15.0	13.7	42.7	7.99	40.2	7.53	37.8	7.08	36.6	6.85	35.4	6.63	32.9	6.20		
50	28.00	-24.9	-25.0	35.5	17.0	33.5	15.9	31.5	14.8	30.5	14.3	29.5	13.8	27.5	12.7
		-22.8	-23.0	35.5	15.8	33.5	14.8	31.5	13.8	30.5	13.3	29.5	12.8	27.5	11.9
		-21.8	-22.0	35.5	15.2	33.5	14.3	31.5	13.3	30.5	12.8	29.5	12.4	27.5	11.5
		-20.8	-21.0	35.5	14.7	33.5	13.8	31.5	12.9	30.5	12.4	29.5	12.0	27.5	11.1
		-19.8	-20.0	35.5	14.3	33.5	13.4	31.5	12.5	30.5	12.0	29.5	11.6	27.5	10.8
		-18.8	-19.0	35.5	13.8	33.5	13.0	31.5	12.1	30.5	11.7	29.5	11.3	27.5	10.5
		-16.7	-17.0	35.5	13.1	33.5	12.3	31.5	11.5	30.5	11.1	29.5	10.7	27.5	9.97
		-13.7	-15.0	35.5	12.6	33.5	11.8	31.5	11.1	30.5	10.7	29.5	10.3	27.5	9.59
		-11.8	-13.0	35.5	12.2	33.5	11.5	31.5	10.7	30.5	10.4	29.5	10.0	27.5	9.31
		-9.8	-11.0	35.5	11.9	33.5	11.2	31.5	10.5	30.5	10.1	29.5	9.79	27.5	9.11
		-9.5	-10.0	35.5	11.8	33.5	11.1	31.5	10.4	30.5	10.03	29.5	9.70	27.5	9.03
		-8.5	-9.1	35.5	11.7	33.5	11.0	31.5	10.3	30.5	9.96	29.5	9.62	27.5	8.96
		-7.0	-7.6	35.5	11.5	33.5	10.8	31.5	10.2	30.5	9.83	29.5	9.50	27.5	8.86
		-4.4	-5.0	35.5	11.2	33.5	10.5	31.5	9.90	30.5	9.58	29.5	9.26	27.5	8.65
		-3.0	-3.7	35.5	11.0	33.5	10.3	31.5	9.72	30.5	9.41	29.5	9.11	27.5	8.50
		0.0	-0.7	35.5	10.31	33.5	9.72	31.5	9.14	30.5	8.85	29.5	8.57	27.5	8.01
		3.0	2.2	35.5	9.23	33.5	8.71	31.5	8.20	30.5	7.94	29.5	7.69	27.5	7.20
		5.0	4.0	35.5	8.27	33.5	7.81	31.5	7.36	30.5	7.13	29.5	6.91	27.5	6.47
		7.0	6.0	35.5	8.15	33.5	7.68	31.5	7.22	30.5	6.99	29.5	6.76	27.5	6.31
		9.0	7.9	35.5	7.74	33.5	7.30	31.5	6.87	30.5	6.65	29.5	6.44	27.5	6.02
11.0	9.8	35.5	7.36	33.5	6.95	31.5	6.54	30.5	6.34	29.5	6.14	27.5	5.74		
13.0	11.8	35.5	6.99	33.5	6.60	31.5	6.22	30.5	6.03	29.5	5.85	27.5	5.48		
15.0	13.7	35.5	6.66	33.5	6.30	31.5	5.94	30.5	5.76	29.5	5.59	27.5	5.24		

CC08A004(3)

NOTES - ANMERKUNGEN - Σημειώσεις - NOTAS - REMARQUES - NOTE - OPMERKINGEN - Примечания - NOTLAR

- is shown as reference. When selecting the unit models, avoid the Outdoor air temperature range shown by .

diene als Verweis. Vermeiden Sie bei der Auswahl der Gerätemodelle den als markierten Temperaturbereich der Außenluft

Η είναι ενδεικτική. κατά την επιλογή των μοντέλων, αποφύγετε το εύρος θερμοκρασίας εξωτερικού αέρα που υποδεικνύεται

se muestra como referencia. Cuando seleccione los modelos de unidad, evite el intervalo de temperaturas del aire exterior indicado mediante

est montré comme référence. Lors du choix des modèles d'unités, évitez la plage de températures de l'air extérieur illustré par

valori riportati unicamente come riferimento. Nel selezionare i modelli delle unità, non considerare i valori di temperatura dell'aria esterna indicati con il colore

is als referentie getoond. Wanneer modellen van eenheden worden gekozen, vermijd dan het bereik van buitenluchttemperaturen geïllustreerd door

показан как. При выборе модели устройства избегайте внешнюю температуру воздуха, указанную в

referans olarak gösterilmektedir. Ünite modellerini seçerken, belirtilen Dış hava sıcaklığı aralığından kaçının
- The above table shows the average value of conditions which may occur.

Die obige Tabelle zeigt den Durchschnittswert der Bedingungen, die auftreten können.

Στον παραπάνω πίνακα αναγράφεται η μέση τιμή για συνθήκες που μπορεί να προκύψουν.

La tabla de arriba muestra el valor medio de condiciones que pueden ocurrir.

Le tableau ci-dessus donne la valeur moyenne pour des conditions qui peuvent survenir.

La tabella in alto mostra il valore delle condizioni medie che si possono riscontrare.

De tabel hierboven geeft de gemiddelde waarde aan van situaties die kunnen voorvallen.

Таблица расположенная выше показывает среднее значение условий, которые могут наступить.

Yukarıdaki tablo meydana gelebilecek koşulların ortalama değerini göstermektedir.

6 Размерные чертежи

6 - 1 Размерные чертежи

6

RTSQ8,12PA

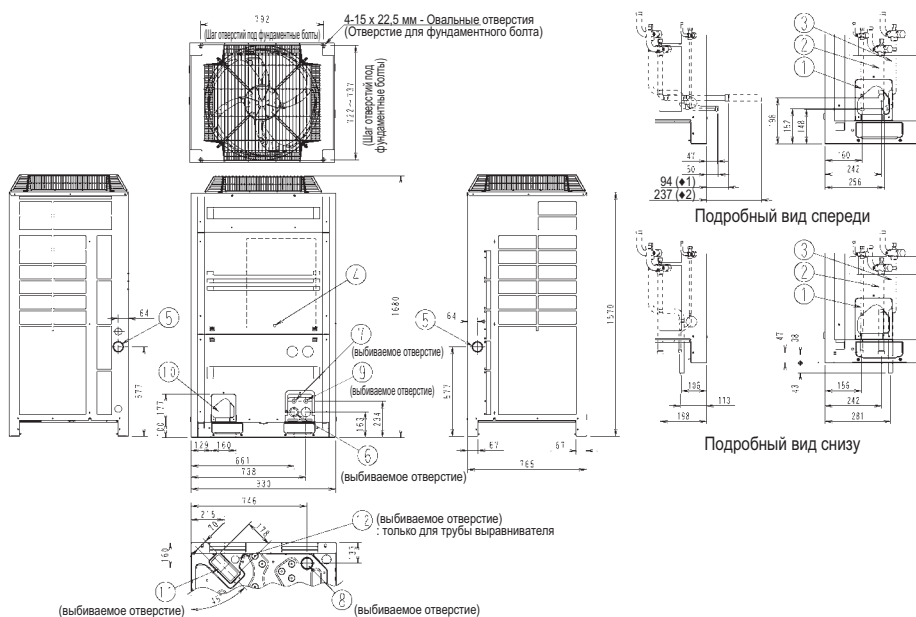

3D076290

№	Название частей	Замечания
1	Соединительное отверстие трубки для жидкости	См. примечание 2
2	Соединительное отверстие трубки для газа	См. примечание 2
3	Соединительное отверстие трубки выравнивателя	См. примечание 2
4	Клемма заземления	Внутри коробки переключателей (M8)
5	Отверстие для кабеля питания (сбоку)	ø 62
6	Отверстие для кабеля питания (спереди)	ø 45
7	Отверстие для кабеля питания (спереди)	ø 27
8	Отверстие разводки электрокабеля (низ)	ø 65,5
9	Отверстие разводки проводов (спереди)	ø 27
10	Отверстие для трубы (спереди)	
11	Отверстие разводки трубы (внизу)	
12	Отверстие разводки трубы (внизу)	ø 50

ПРИМЕЧАНИЯ

1. Подробный вид спереди и подробный вид снизу указывают размеры после прикрепления трубы.
2. Соединительное отверстие трубки для газа
 ø 22,2 Паяное соединение RTSQ8PA
 ø 28,6 Паяное соединение RTSQ12PA
 Соединительное отверстие трубки для жидкости
 ø 9,5 Паяное соединение RTSQ8PA
 ø 12,7 Паяное соединение RTSQ12PA
3. *1 отображает размеры после фиксирования дополнительной трубы RTSQ8PA
4. *2 отображает размеры после фиксирования дополнительной трубы RTSQ12PA

RTSQ10PA

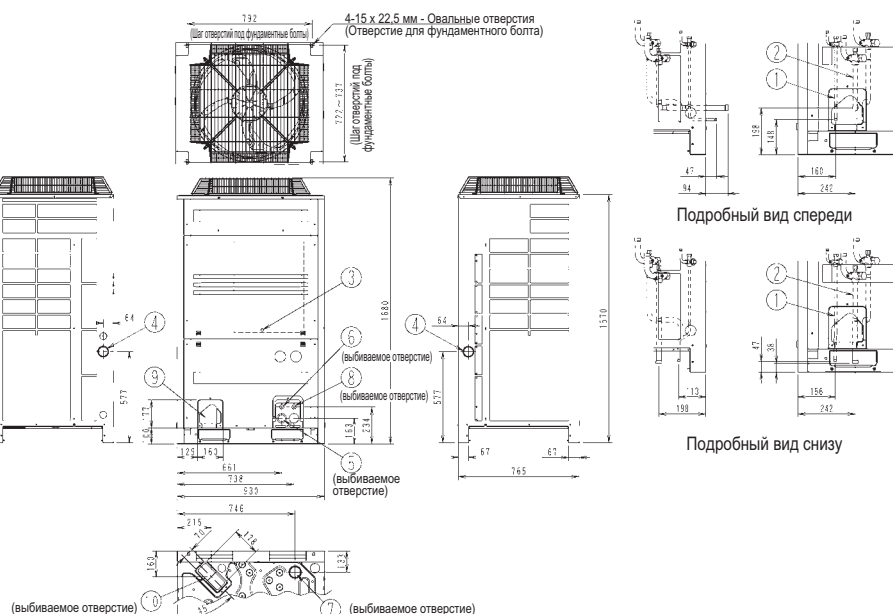

3D076289

№	Название частей	Замечания
1	Соединительное отверстие трубки для жидкости	См. примечание 2
2	Соединительное отверстие трубки для газа	См. примечание 2
3	Клемма заземления	Внутри коробки переключателей (M8)
4	Отверстие для кабеля питания (сбоку)	ø 62
5	Отверстие для кабеля питания (спереди)	ø 45
6	Отверстие для кабеля питания (спереди)	ø 27
7	Отверстие разводки электрокабеля (низ)	ø 65,5
8	Отверстие разводки проводов (спереди)	ø 27
9	Отверстие для трубы (спереди)	
10	Отверстие разводки трубы (внизу)	

ПРИМЕЧАНИЯ

1. Подробный вид спереди и подробный вид снизу указывают размеры после прикрепления трубы.
2. Соединительное отверстие трубки для газа
 ø 22,2 Паяное соединение
 Соединительное отверстие трубки для жидкости
 ø 9,5 Паяное соединение

6 Размерные чертежи

6 - 1 Размерные чертежи

RTSQ14,16PA

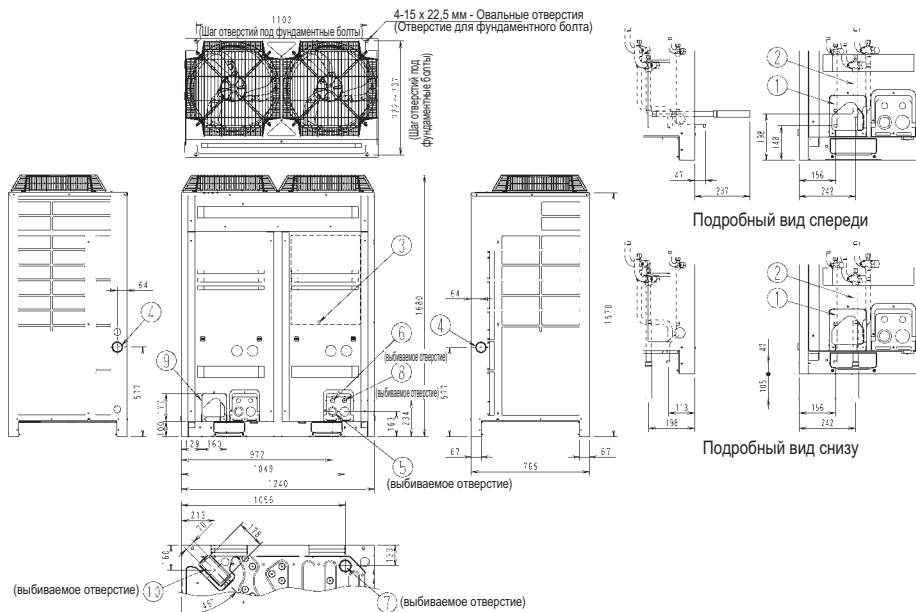

3D076291

№	Название частей	Замечания
1	Соединительное отверстие трубки для жидкости	См. примечание 2
2	Соединительное отверстие трубки для газа	См. примечание 2
3	Клемма заземления	Внутри коробки переключателей (M8)
4	Отверстие для кабеля питания (сбоку)	Ø 62
5	Отверстие для кабеля питания (спереди)	Ø 45
6	Отверстие для кабеля питания (спереди)	Ø 27
7	Отверстие разводки электрокабеля (низ)	Ø 65,5
8	Отверстие разводки проводов (спереди)	Ø 27
9	Отверстие для трубы (спереди)	
10	Отверстие разводки трубы (внизу)	

ПРИМЕЧАНИЯ

1. Подробный вид спереди и подробный вид снизу указывают размеры после прикрепления трубы.
2. Соединительное отверстие трубки для газа
Ø 28,6 Паянное соединение
Соединительное отверстие трубки для жидкости
Ø 12,7 Паянное соединение

BTSQ20PY1

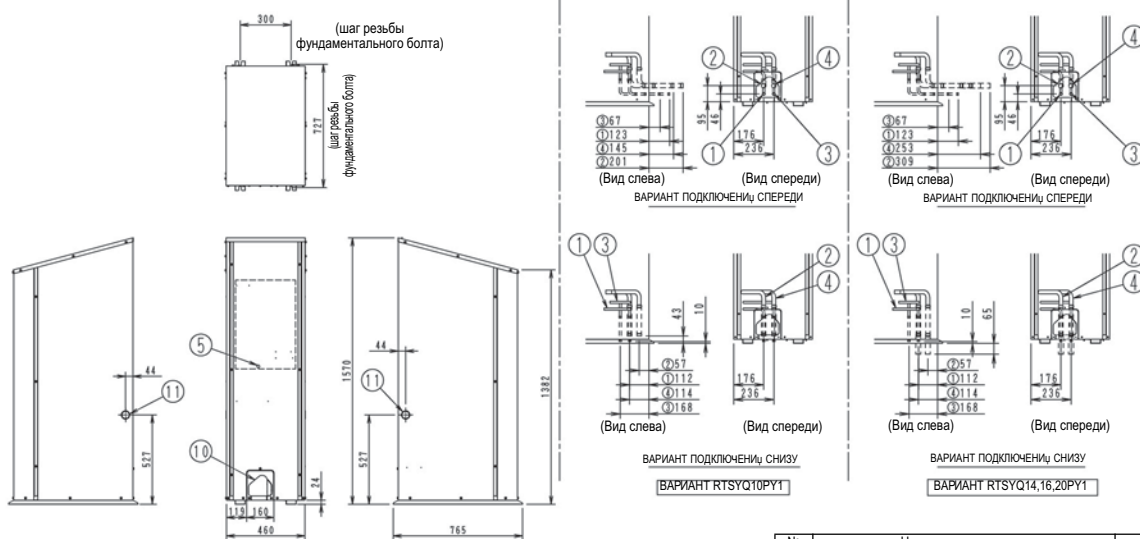

ПРИМЕЧАНИЯ

1. Подробный вид спереди и подробный вид снизу указывают размеры после прикрепления трубы.
2. Соединительное отверстие трубки для газа
Ø22,2 Паянное соединение - RTSYQ10PY1 (E)
Ø28,6 Паянное соединение - RTSYQ14,16,20PY1 (E)
Соединительное отверстие трубки для жидкости
Ø9,5 Паянное соединение - RTSYQ10PY1 (E)
Ø12,7 Паянное соединение - RTSYQ14,16,20PY1 (E)

№	Наименование детали	Замечания
1	Соединительное отверстие трубки для жидкости (к наружному блоку)	См. примечание 2
2	Соединительное отверстие трубки для газа (к наружному блоку)	См. примечание 2
3	Соединительное отверстие трубки для жидкости (к внутреннему блоку)	См. примечание 2
4	Соединительное отверстие трубки для газа (к внутреннему блоку)	См. примечание 2
5	Заземленный терминал	Внутри распределительной коробки (M5)
6	Отверстие разводки трубы для жидкости (к наружному блоку)	Ø35
7	Отверстие разводки трубы для газа (к наружному блоку)	Ø50
8	Отверстие разводки трубы для жидкости (к внутреннему блоку)	Ø35
9	Отверстие разводки трубы для газа (к внутреннему блоку)	Ø50
10	Разводка трубы	
11	Отверстие для шнура питания (сбоку)	Ø45
12	Отверстие разводки электрокабеля (низ)	Ø35

3D060838

6 Размерные чертежи

6 - 1 Размерные чертежи

RTSYQ10PA

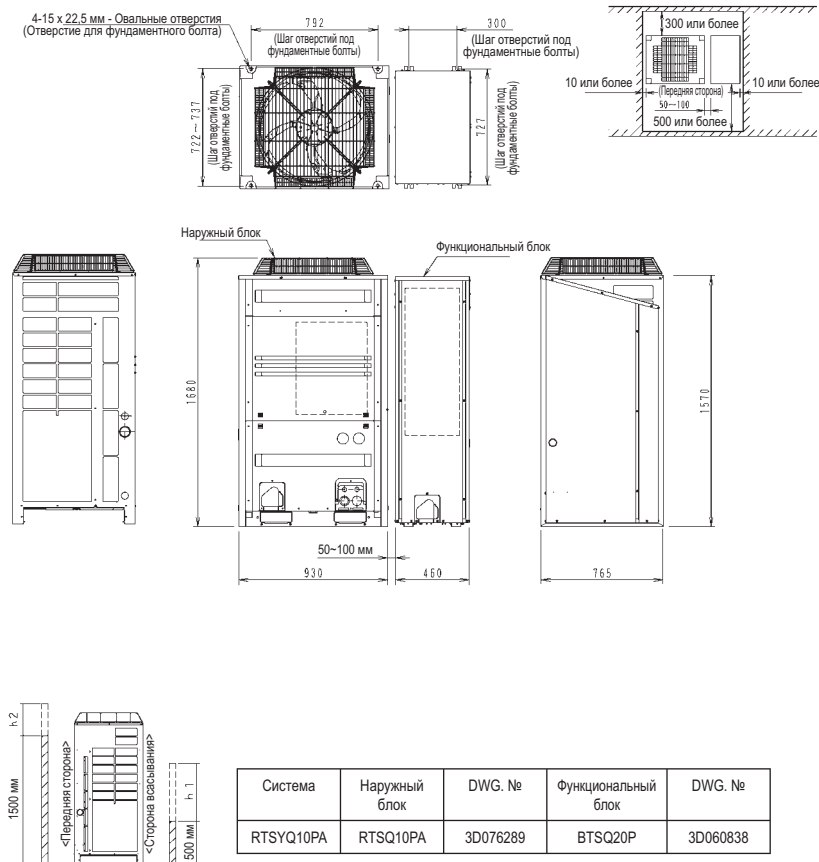

ПРИМЕЧАНИЯ

- Высота стенок для вариантов 1 и 2:
Передняя сторона: 1500 мм
Сторона всасывания: 500 мм
Сторона: Высота не ограничена
Место установки, показанное на чертеже, рассчитано для работы по охлаждению при температуре снаружи 35°. Если наружная температура превышает 35° или нагрузка превышает максимум из-за генерирования значительного количества тепла внешним блоком, область всасывания должна быть шире, чем пространство, указанное на чертеже.
- При превышении высоты (см. выше) стен h2/2 и h1/2 следует добавить к области спереди и сбоку для обслуживания отверстия всасывания, соответственно, как показано на рисунке справа.
- При установке блока следует выбрать наиболее подходящий вариант из изображенных выше для обеспечения наилучшего расположения в имеющемся пространстве. Однако необходимо оставить достаточно места для того, чтобы между блоками и стеной мог пройти человек, а также для того, чтобы воздух мог свободно циркулировать. (Если нужно установить большее число блоков, чем предусмотрено в приведенных выше схемах, общее расположение должно учитывать возможные краткие замыкания).
- Блоки следует устанавливать так, чтобы оставить достаточно места с передней стороны, чтобы можно было удобно проводить работы со стороны рубок охладителя.
- В случае возможных сильных снегопадов осуществите указанные ниже рекомендуемые меры:
 - Наружный и функциональный блоки необходимо установить на фундаменте (выполняется на месте), чтобы обеспечить расстояние 200-300 мм и более между нижней рамой и поверхностью земли, которую покрывает снег.
 - Установите снегозащитный кожух (опция) и удалите заднюю решетку для впуска воздуха.
- Выход для воздуха в снегозащитном кожухе должен располагаться под прямым углом или ниже по уровню относительно зимнего ветра, если снегозащитный кожух устанавливается на выходном отверстии для воздуха в блоке.
- При наличии возможности замерзания воды, выходящей наружу при удалении обледенения, вследствие низкой температуры вне помещения в зимнее время, обеспечьте достаточное расстояние между нижней рамой и основанием. (В качестве достаточного расстояния рекомендуем 500-1000 мм).

3D076286

RTSYQ14,16PA

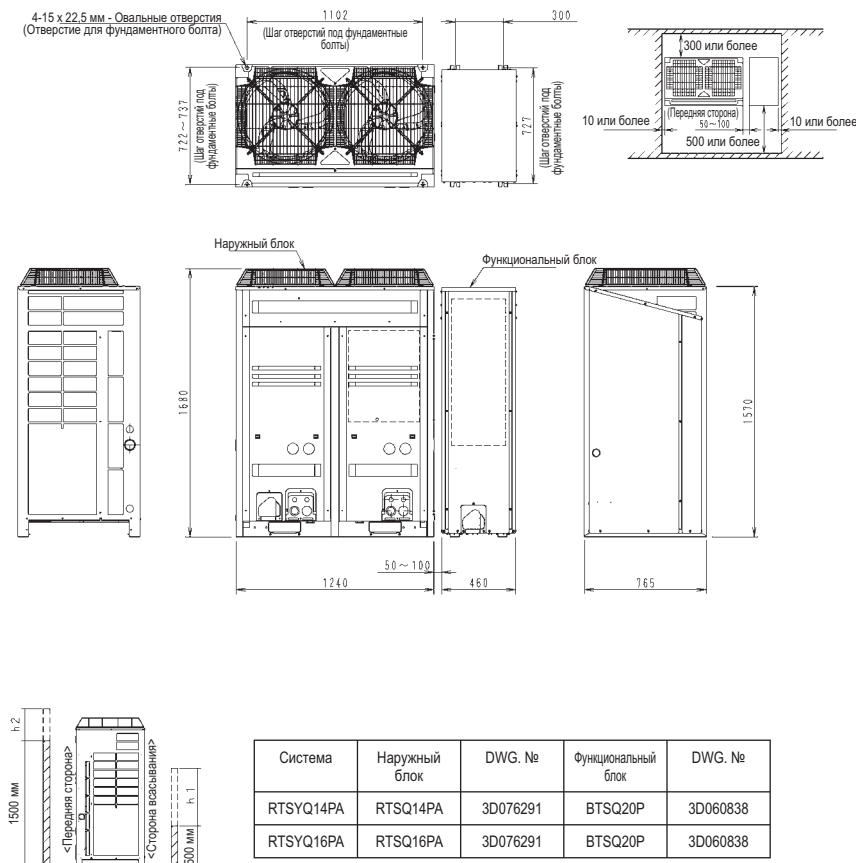

ПРИМЕЧАНИЯ

- Высота стенок для вариантов 1 и 2:
Передняя сторона: 1500 мм
Сторона всасывания: 500 мм
Сторона: Высота не ограничена
Место установки, показанное на чертеже, рассчитано для работы по охлаждению при температуре снаружи 35°. Если наружная температура превышает 35° или нагрузка превышает максимум из-за генерирования значительного количества тепла внешним блоком, область всасывания должна быть шире, чем пространство, указанное на чертеже.
- При превышении высоты (см. выше) стен h2/2 и h1/2 следует добавить к области спереди и сбоку для обслуживания отверстия всасывания, соответственно, как показано на рисунке справа.
- При установке блока следует выбрать наиболее подходящий вариант из изображенных выше для обеспечения наилучшего расположения в имеющемся пространстве. Однако необходимо оставить достаточно места для того, чтобы между блоками и стеной мог пройти человек, а также для того, чтобы воздух мог свободно циркулировать. (Если нужно установить большее число блоков, чем предусмотрено в приведенных выше схемах, общее расположение должно учитывать возможные краткие замыкания).
- Блоки следует устанавливать так, чтобы оставить достаточно места с передней стороны, чтобы можно было удобно проводить работы со стороны рубок охладителя.
- В случае возможных сильных снегопадов осуществите указанные ниже рекомендуемые меры:
 - Наружный и функциональный блок должны быть установлены на фундаменте (предоставляется на месте) для обеспечения расстояния 200-300 мм или более между нижней рамой и покрываемой снегом поверхностью земли.
 - Установите снегозащитный кожух (опция) и удалите ее заднюю решетку для впуска воздуха.
- Выход для воздуха в снегозащитном кожухе должен располагаться под прямым углом или ниже по уровню относительно зимнего ветра, если снегозащитный кожух устанавливается на выходном отверстии для воздуха в блоке.
- При наличии возможности замерзания воды, выходящей наружу при удалении обледенения, вследствие низкой температуры вне помещения в зимнее время, обеспечьте достаточное расстояние между нижней рамой и основанием. (В качестве достаточного расстояния рекомендуем 500-1000 мм).

3D076287

6 Размерные чертежи

6 - 1 Размерные чертежи

RTSYQ20PA

4-15 x 22,5 мм - Овальные отверстия (Отверстие для фундаментного болта)

792 (Шаг отверстий под фундаментные болты)

792 (Шаг отверстий под фундаментные болты)

300 (Шаг отверстий под фундаментные болты)

172 - 137 (Шаг отверстий под фундаментные болты)

127 (Шаг отверстий под фундаментные болты)

Наружный блок 1

Наружный блок 2

Функциональный блок

1680

1570

20 мм

50-100 мм

460

765

300 или более

10 или более

10 или более

20 или более

50-100

500 или более

1500 мм

h/2

h/1

500 мм

Система Наружный блок 1 DWG. № Наружный блок 2 DWG. № Функциональный блок DWG. №

RTSYQ20PA	RTSQ12PA	3D076290	RTSQ8PA	3D076290	BTSQ20P	3D060838
-----------	----------	----------	---------	----------	---------	----------

ПРИМЕЧАНИЯ

- Высота стенок для вариантов 1 и 2:
Передняя сторона: 1500 мм
Сторона всасывания: 500 мм
Сторона: Высота не ограничена
Место установки, показанное на чертеже, рассчитано для работы по охлаждению при температуре снаружи 35°. Если наружная температура превышает 35° или нагрузка превышает максимум из-за генерирования значительного количества тепла внешним блоком, область всасывания должна быть шире, чем пространство, указанное на чертеже.
- При превышении высоты (см. выше) стен h2/2 и h1/2 следует добавить к области спереди и сбоку для обслуживания отверстия всасывания, соответственно, как показано на рисунке справа.
- При установке блока следует выбрать наиболее подходящий вариант из изображенных выше для обеспечения наилучшего расположения в имеющемся пространстве. Однако необходимо оставить достаточно места для того, чтобы между блоками и стеной мог пройти человек, а также для того, чтобы воздух мог свободно циркулировать. (Если нужно установить большее число блоков, чем предусмотрено в приведенных выше схемах, общее расположение должно учитывать возможные краткие замыкания).
- Блоки следует устанавливать так, чтобы оставить достаточно места с передней стороны, чтобы можно было удобно проводить работы со стороны рубок охладителя.
- В случае возможных сильных снегопадов осуществите указанные ниже рекомендуемые меры:
1) Наружный и функциональный блок должны быть установлены на фундаменте (предоставляется на месте) для обеспечения расстояния 200-300 мм или более между нижней рамой и покрываемой снегом поверхностью земли.
2) Установите снегозащитный кожух (опция) и удалите ее заднюю решетку для впуска воздуха.
- Выход для воздуха в снегозащитном кожухе должен располагаться под прямым углом или ниже по уровню относительно зимнего ветра, если снегозащитный кожух устанавливается на выходном отверстии для воздуха в блоке.
- При наличии возможности замерзания воды, выходящей наружу при удалении обледенения, вследствие низкой температуры вне помещения в зимнее время, обеспечьте достаточное расстояние между нижней рамой и основанием. (В качестве достаточного расстояния рекомендуем 500-1000 мм).

3D076288

7 Центр тяжести

7 - 1 Центр тяжести

7

RTSQ8PA

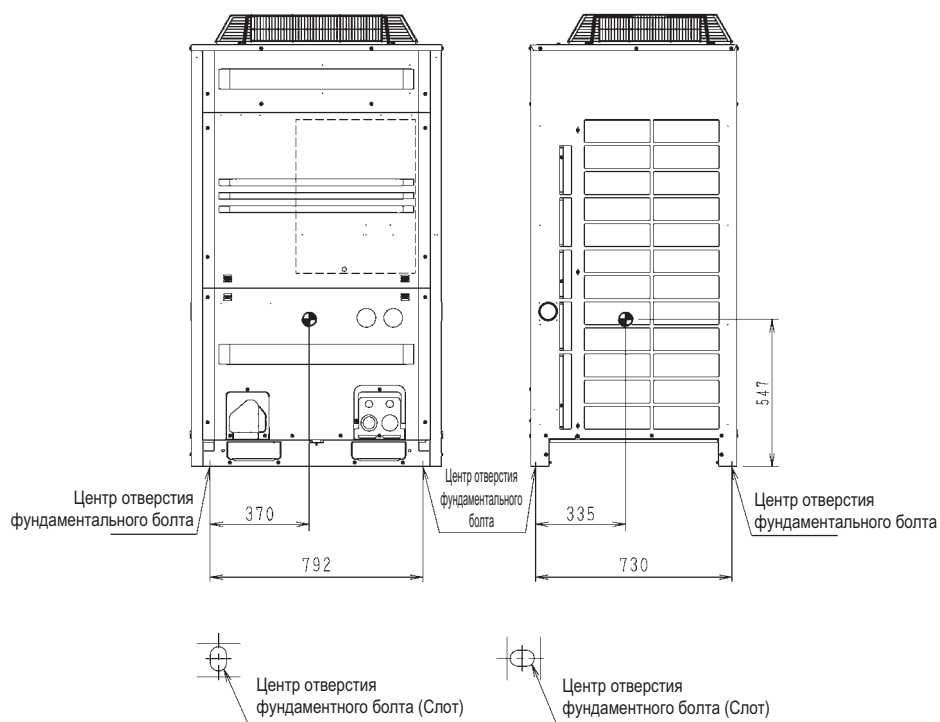

4D057576C

RTSQ10,12PA

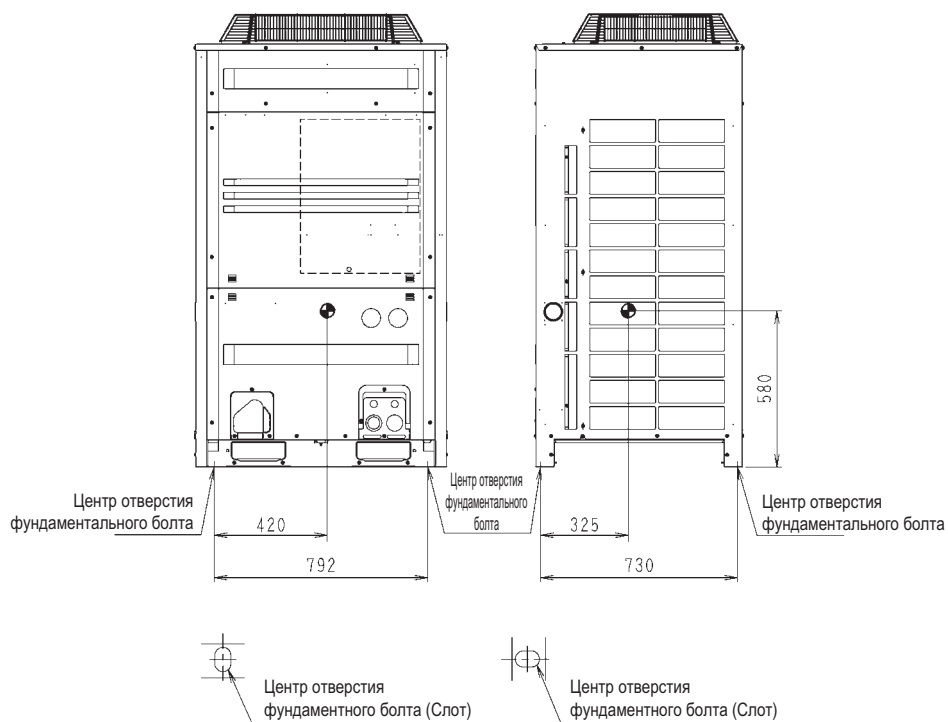

4D057577C

7 Центр тяжести

7 - 1 Центр тяжести

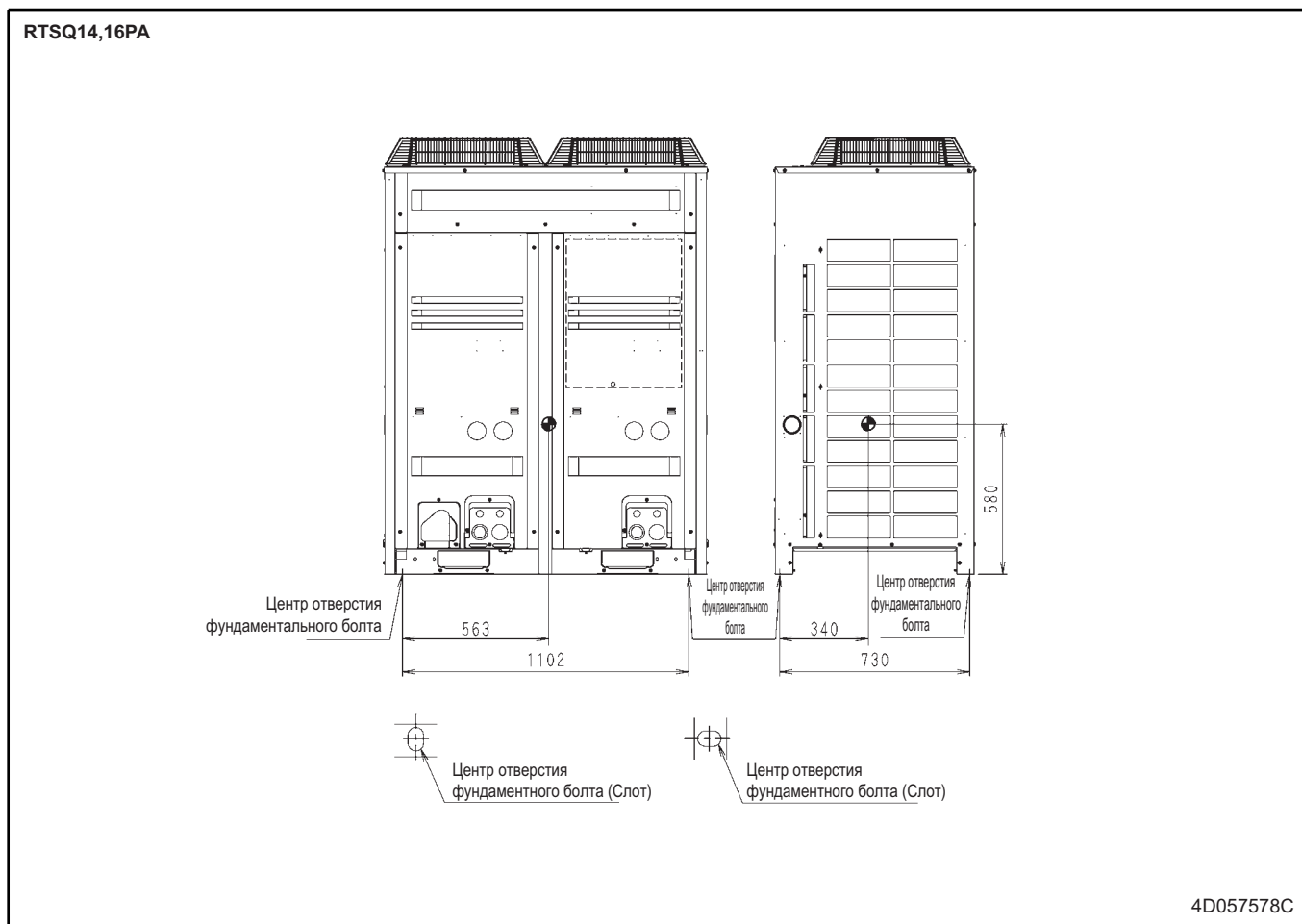

7 Центр тяжести

7 - 1 Центр тяжести

BTSQ20PY1

7

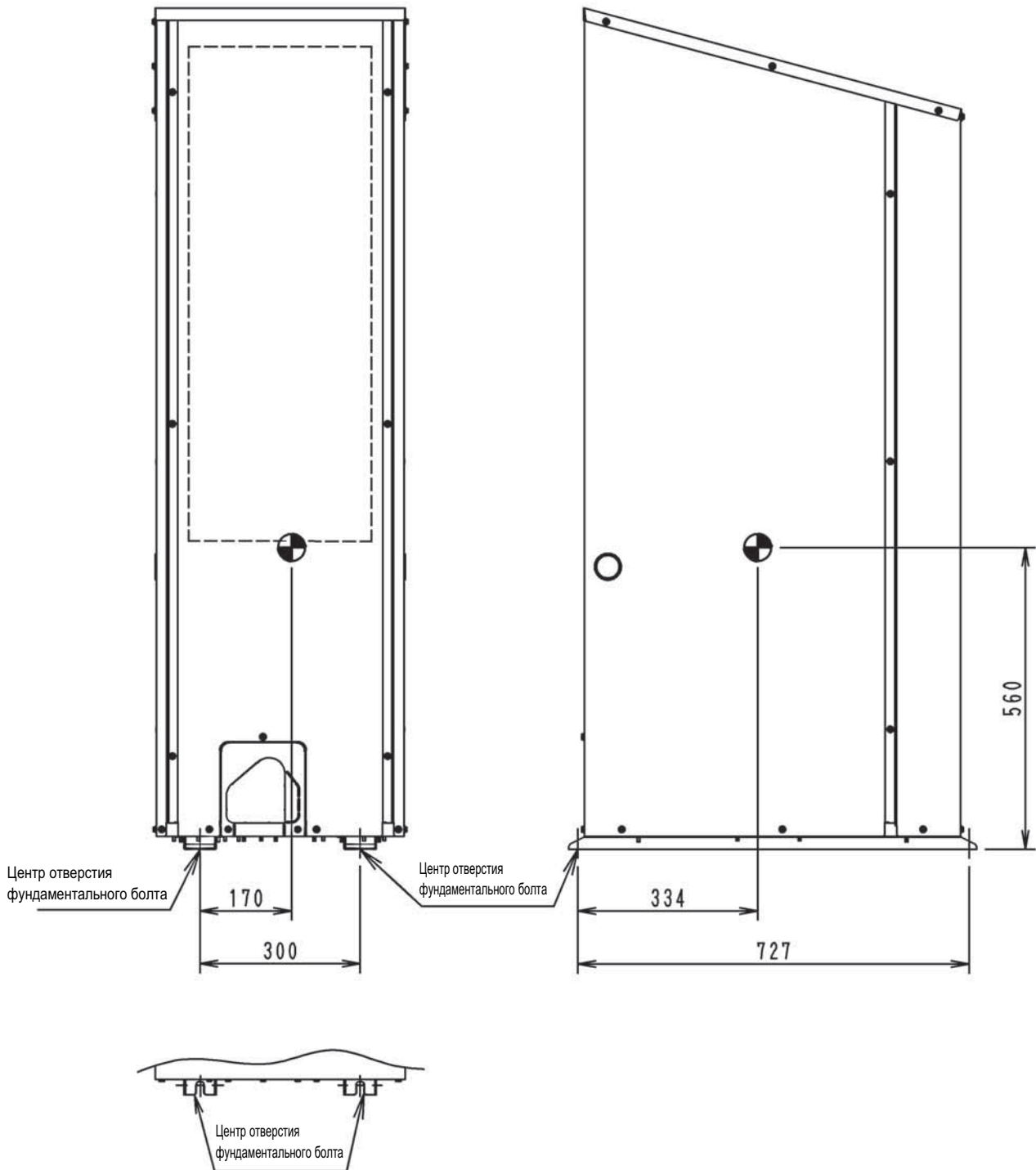

4D059328A

8 Схемы трубопроводов

8 - 1 Схемы трубопроводов

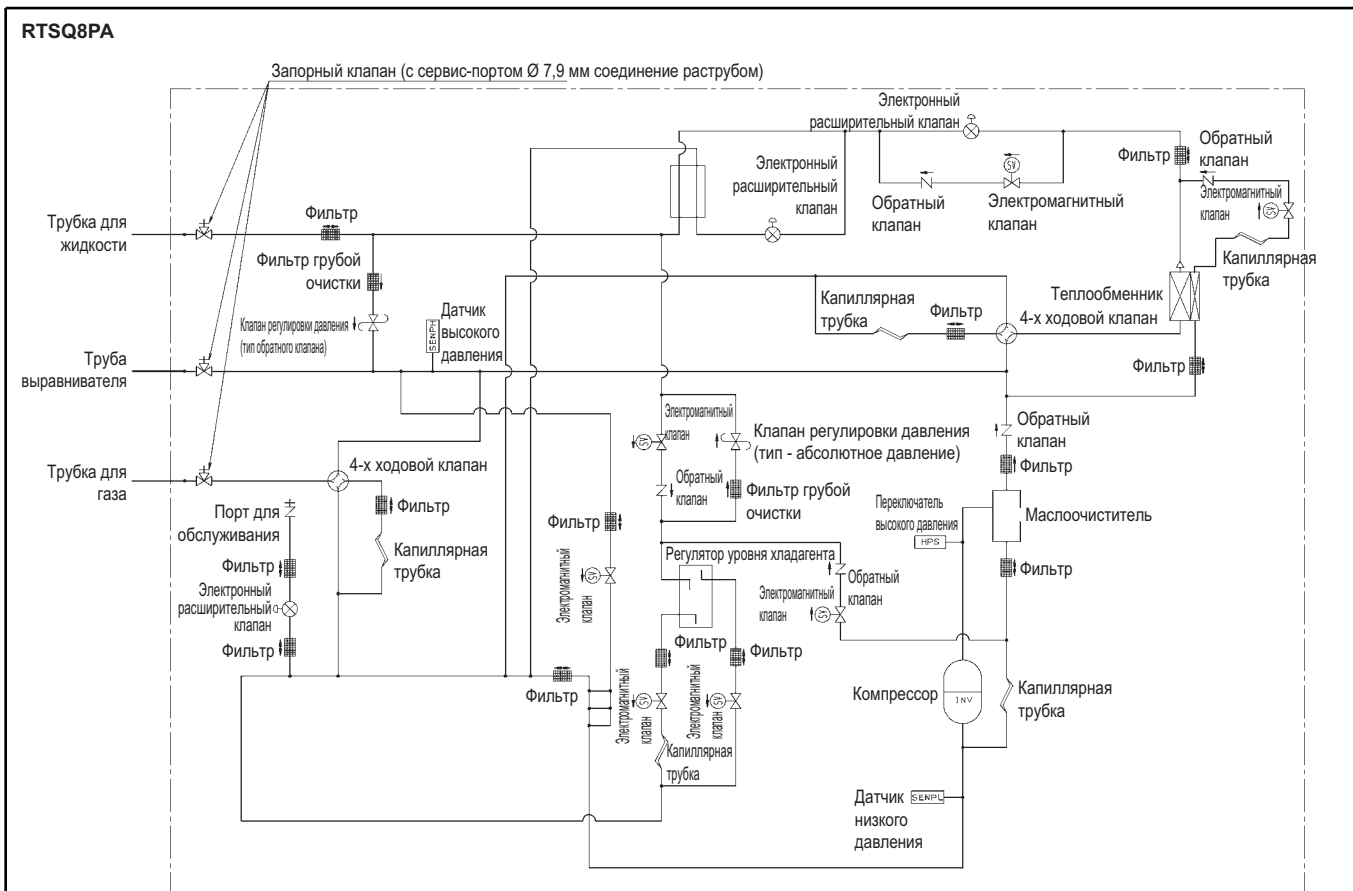

3D076297

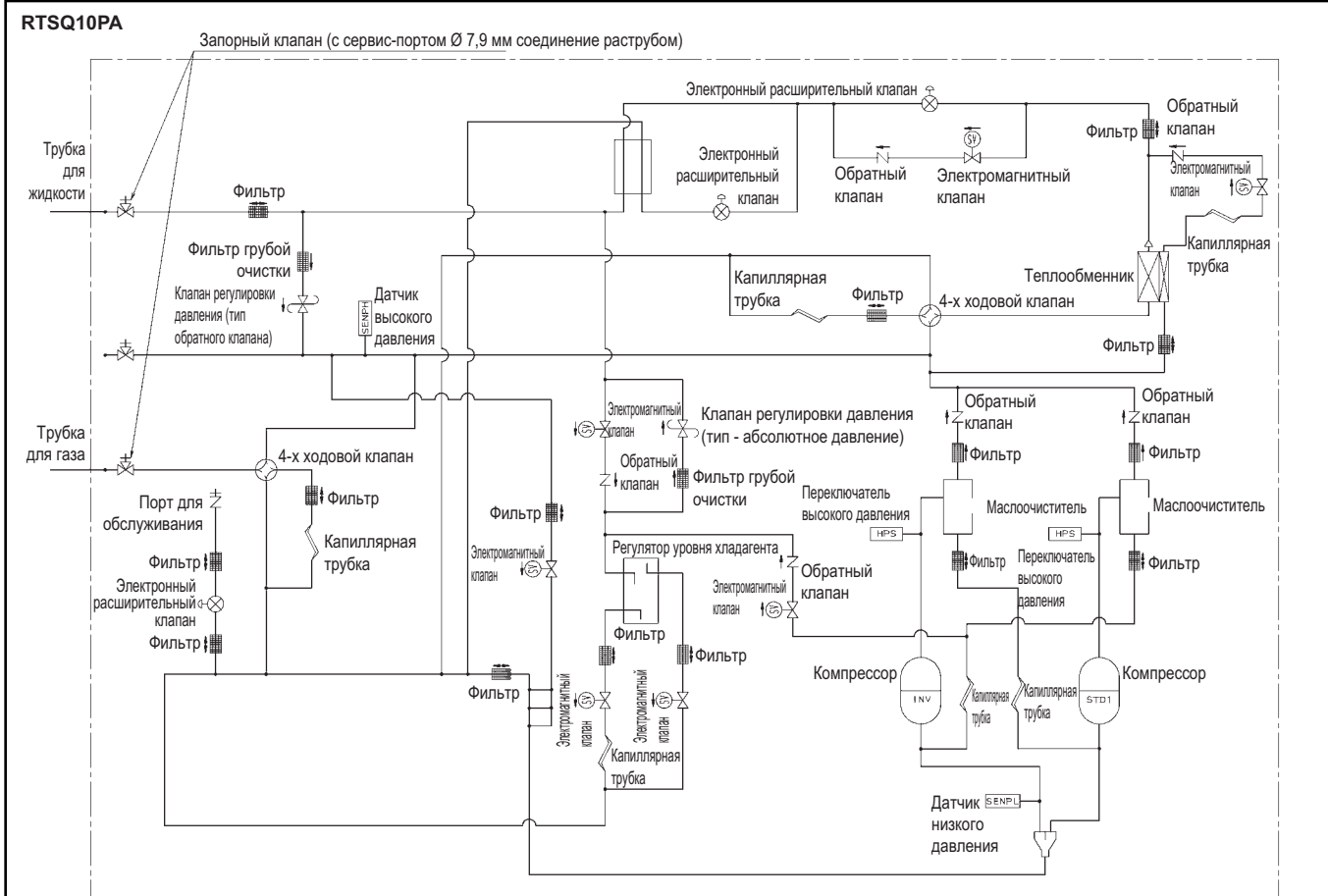

3D076295

8 Схемы трубопроводов

8 - 1 Схемы трубопроводов

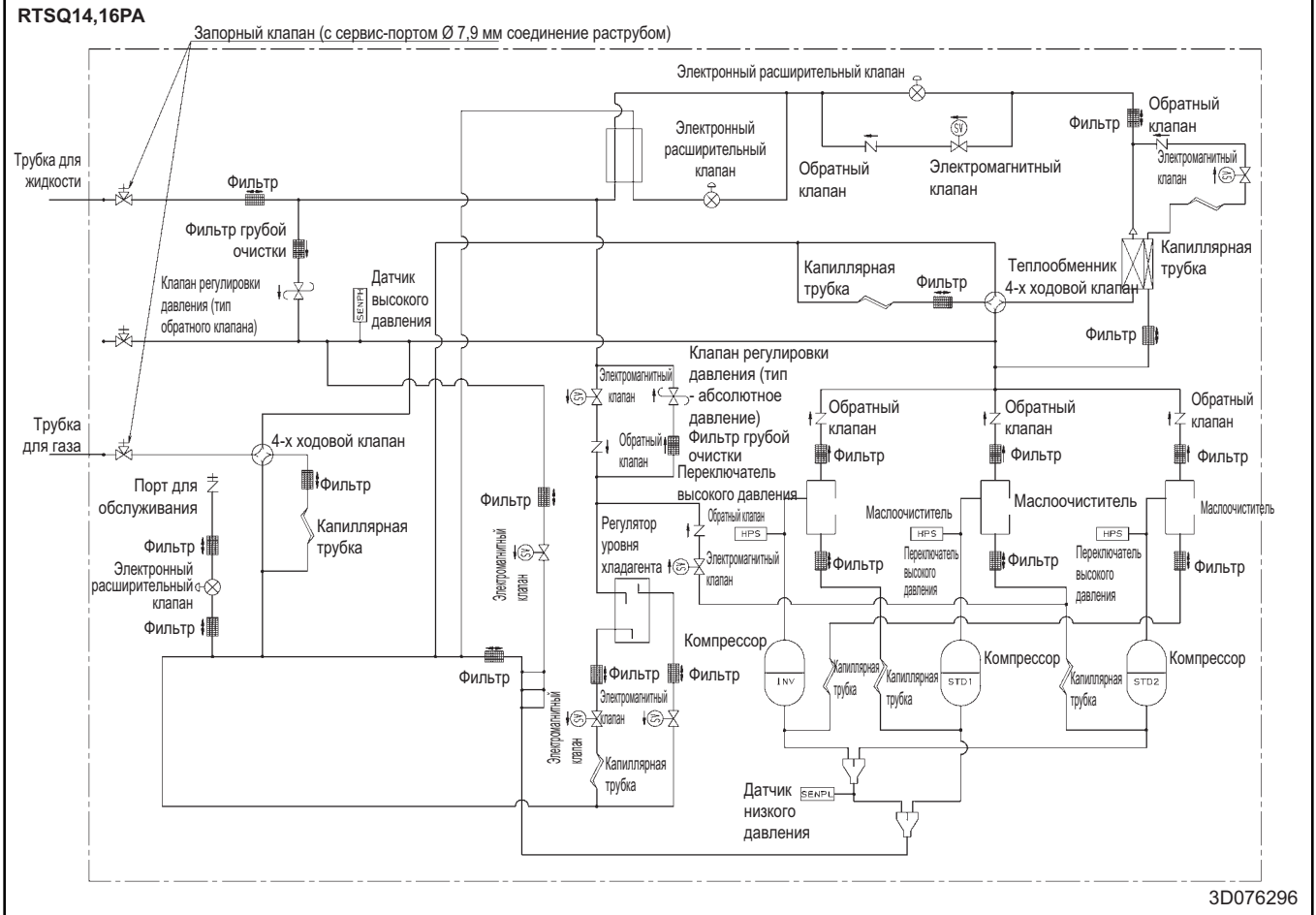
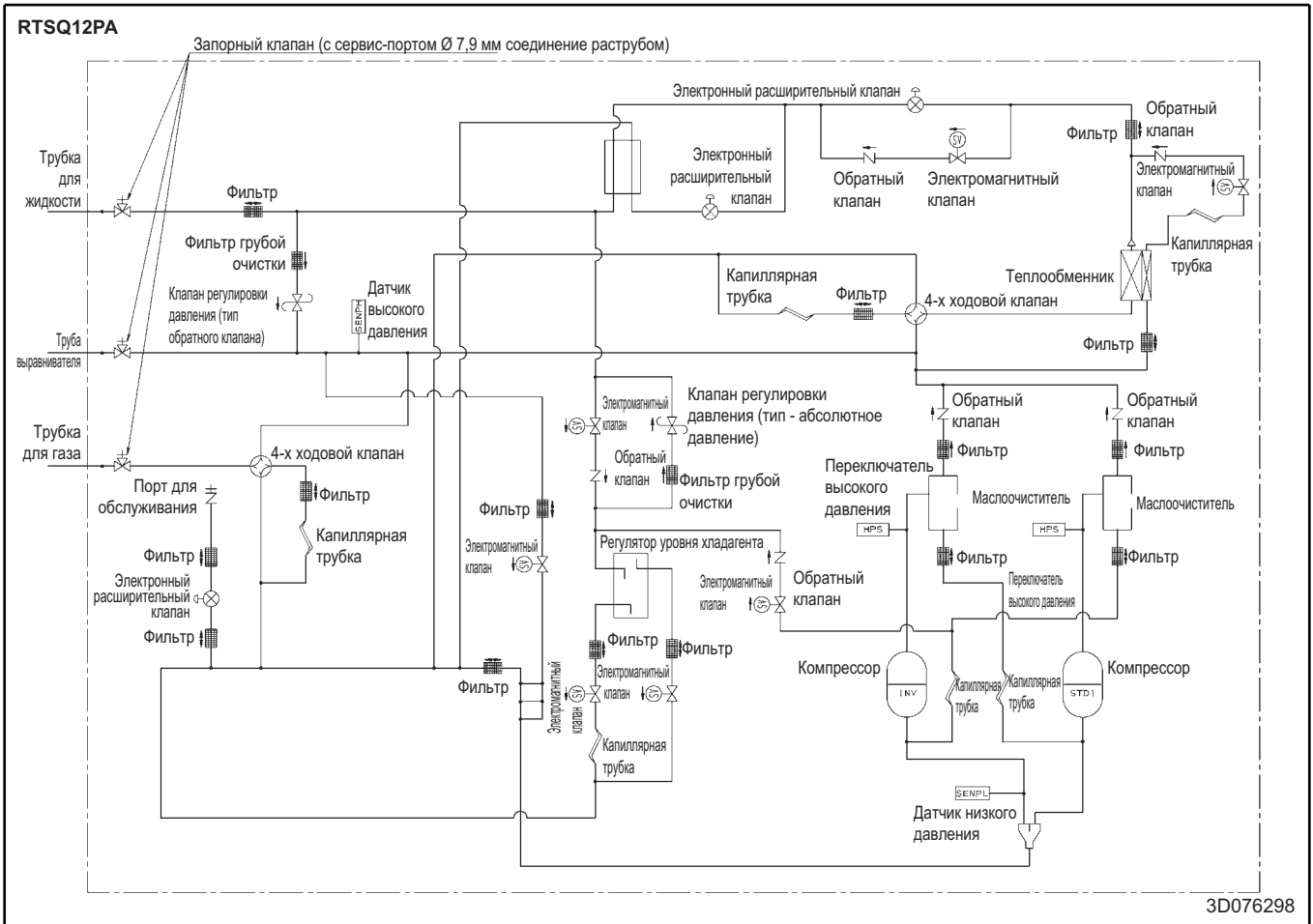

8 Схемы трубопроводов

8 - 1 Схемы трубопроводов

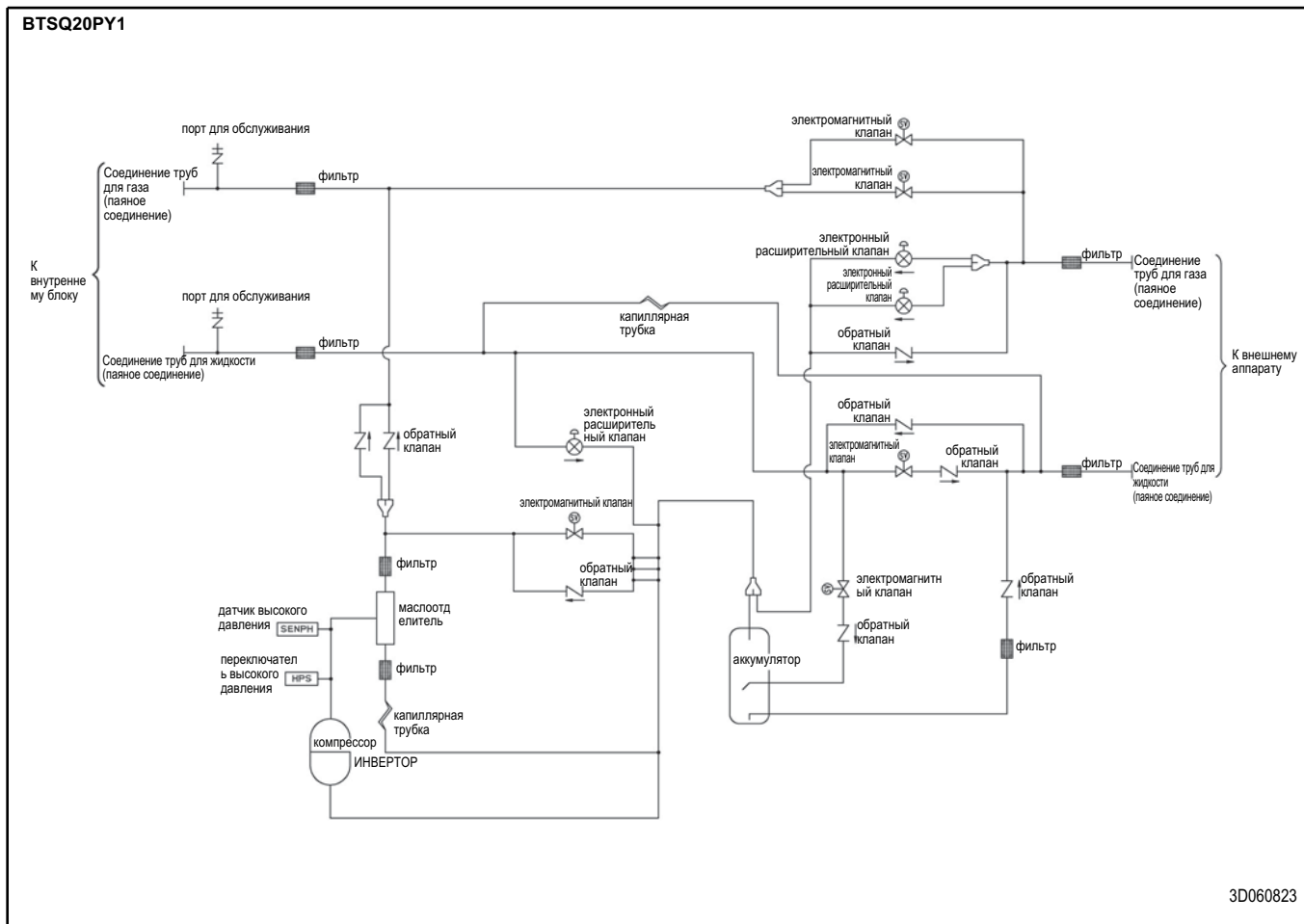

9 Монтажные схемы

9 - 1 Монтажные схемы - Три фазы

RTSQ8PA

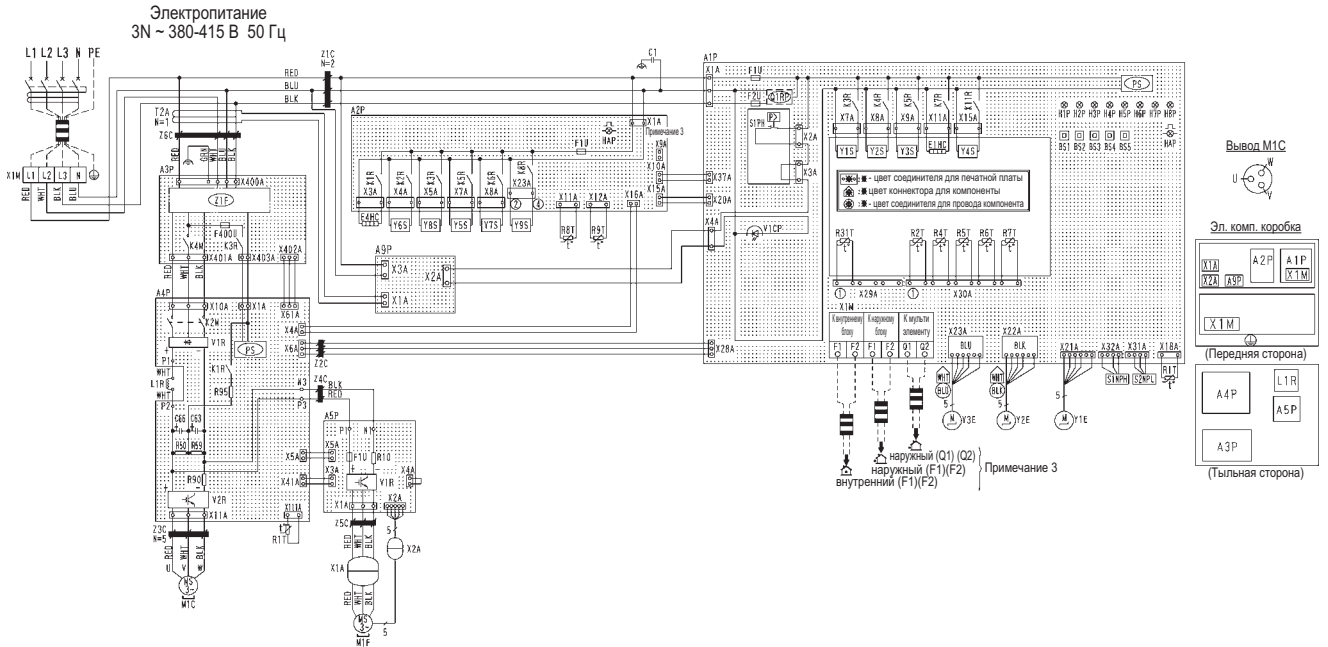

PNK: розовый	WHT: белый
YLW: желтый	ORG: оранжевый
BLU: синий	BLK: черный
RED: красный	BRN: коричневый

A1P	Печатная плата (главная)	K4M	Магнитный контактор (M1C) (A3P)	R90	Сопروتивление (датчик тока)	X1M	Колодка зажимов (блока питания)
A2P	Печатная плата (под)	K1R	Магнитное реле (A4P)	R95	Резистор (ограничение тока)	X1M	Колодка зажимов (управление) (A1P)
A3P	Печатная плата (фильтр подавления помех)	K1R	Магнитное реле (E4HC)	R1T	Термистор (Воздух) (A1P)	Y1E	Электронный детандер (главный)
A4P	Печатная плата (инв)	K2R	Магнитное реле (Y6S)	R1T	Термистор (ребро) (A4P)	Y2E	Электронный детандер (загрузка)
A5P	Печатная плата (вентилятор)	K3R	Магнитное реле (Y1S)(A1P)	R2T	Термистор (газ - теплообменник)	Y3E	Электронный детандер (переохлаждения)
A9P	Печатная плата (под)	K3R	Магнитное реле (Y8S) (A2P)	R31T	Термистор (расход M1C)	Y1S	Электромагнитный клапан (RMTG)
BS1-5	Кнопка переключателя (Режим, установка, возврат, тест, переустановка)	K3R	Магнитное реле (A3P)	R4T	Термистор (Противообледенитель - теплообменник)	Y2S	Электромагнитный клапан (4-ходовой клапан) (трубка)
		K4R	Магнитное реле (Y2S)	R5T	Термистор (недоохлажденный газ - теплообменник)	Y3S	Электромагнитный клапан (4-ходовой клапан) (теплообменник)
C1	Конденсатор	K5R	Магнитное реле (Y3S)(A1P)	R6T	Термистор (недоохлажденная жидкость - теплообменник)	Y4S	Электромагнитный клапан (RMTL)
C63, C66	Конденсатор	K5R	Магнитное реле (Y5S) (A2P)	R7T	Термистор (теплообменник - жидкость)	Y5S	Электромагнитный клапан (горячий газ)
E1HC	Подогреватель картера	K6R	Магнитное реле (Y7S)	R8T	Термистор (всасывание)	Y6S	Электромагнитный клапан (обводной канал EV)
E4HC	Нагреватель блока эл. комп.	K7R	Магнитное реле (E1HC)	R9T	Термистор (жидкость)	Y7S	Электромагнитный клапан (RMTD)
F1U, F2U	Предохранитель (Т, 3, 15A, 250В) (A1P)	K8R	Магнитное реле (Y9S)	S1NPH	Датчик давления (высокое)	Y8S	Электромагнитный клапан (RMTT)
F1U	Предохранитель (Т, 3, 15A, 250В) (A2P)	K11R	Магнитное реле (Y4S)	S2NPL	Датчик давления (низкое)	Y9S	Электромагнитный клапан (горячий газ)
F1U	Предохранитель (8A, DC650В) (A5P)	L1R	Реактор	S1PH	Реле давления (высокого)	Z1C-6C	Фильтр подавления помех (ферритовый стержень)
F400U	Предохранитель (Т, 6, 3A, 250В)	M1C	Двигатель (компрессора)	T2A	Датчик тока (A9P)	Z1F	Фильтр подавления помех (с разрядником)
H1P-8P	Сигнальная лампа (обслуживающий монитор: оранжевый) [H2P] подготовка, тест - мигание. Определение неисправности - светится	M1F	Мотор (вентилятора)	V1CP	Вход для защитных устройств		
		PS	Импульсный источник питания (A1P, A4P)	V1R	Диодный мост (A4P)		Коннектор для дополнительных частей
		Q1RP	Схема определения обращения фазы (A1P)	V1R	Модуль питания (A5P)	X9A	Источник питания (адаптер) (A2P)
HAР	Сигнальная лампа (обслуживающий монитор: зеленый) (A1P/A2P)	R10	Сопротивление (датчик тока)	V2R	Модуль питания		
K2M	Магнитный контактор (M1C) (A4P)	R50, R59	Резистор	X1A, X2A	Соединитель (M1F)		

3D0757531B

ПРИМЕЧАНИЯ

- : колодка зажимов, ⊞ : соединитель, ⊖ : вывод, ⊞ : подключение на месте, ⊕ : защитное заземление (болт)
- Эта диаграмма проводки применима только для внешнего устройства.
- При использовании дополнительного адаптера обратитесь к руководству по его установке.
- Обратитесь к руководству по установке для подключения электропроводки к внутренне-внешней трансмиссии F1 - F2, внешне-внешней трансмиссии F1 - F2, внешне-мульти трансмиссии Q1 - Q2.
- Порядок использования B1S-5 указан на табличке "меры предосторожности при обслуживании" на крышке блока эл. комп.
- При работе не замыкайте защитное устройство (S1PH).

9 Монтажные схемы

9 - 1 Монтажные схемы - Три фазы

RTSQ10,12PA

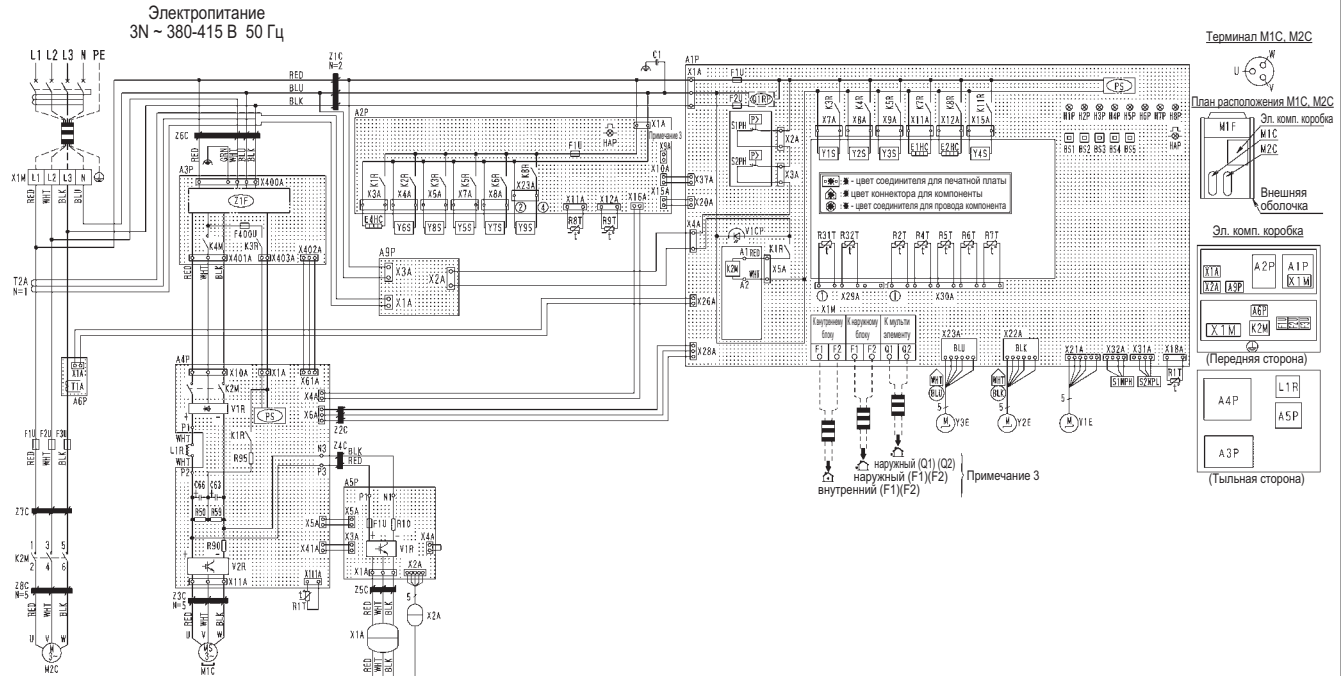

PNK: розовый	WHT: белый
YLW: желтый	ORG: оранжевый
BLU: синий	BLK: черный
RED: красный	BRN: коричневый

A1P	Печатная плата (главная)	K2M	Магнитный контактор (M1C) (A4P)	Q1RP	Схема детектирования обращения фазы	V1R	Модуль питания (A5P)
A2P	Печатная плата (под)	K2M	Магнитный контактор (M2C)	R10	Сопروتивление (датчик тока)	V2R	Модуль питания
A3P	Печатная плата (фильтр подавления помех)	K4M	Магнитный контактор (M1C) (A3P)	R50, R59	Резистор	X1A, X2A	Соединитель (M1F)
A4P	Печатная плата (инв)	K1R	Магнитное реле (K2M) (A1P)	R90	Сопротивление (датчик тока)	X1M	Колodka зажимов (блока питания)
A5P	Печатная плата (вентилятор)	K1R	Магнитное реле (E4HC) (A2P)	R95	Резистор (ограничение тока)	X1M	Колodka зажимов (управление) (A1P)
A6P	Печатная плата (датчик тока)	K1R	Магнитное реле (A4P)	R1T	Термистор (Воздух) (A1P)	Y1E	Электронный детандер (главный)
A9P	Печатная плата (под)	K2R	Магнитное реле (Y6S)	R1T	Термистор (ребро) (A4P)	Y2E	Электронный детандер (загрузка)
BS1~5	Кнопка переключателя (Режим, установка, возврат, тест, переустановка)	K3R	Магнитное реле (Y1S)(A1P)	R2T	Термистор (газ - теплообменник)	Y3E	Электронный детандер (перехохлаждения)
		K3R	Магнитное реле (Y8S) (A2P)	R31T, R32T	Термистор (расход M1C, M2C)	Y1S	Электромагнитный клапан (RMTG)
C1	Конденсатор	K3R	Магнитное реле (A3P)	R4T	Термистор (Противообледенитель - теплообменник)	Y2S	Электромагнитный клапан (4-ходовой клапан) (трубца)
C63, C66	Конденсатор	K4R	Магнитное реле (Y2S)	R5T	Термистор (недоохлажденный газ - теплообменник)	Y3S	Электромагнитный клапан (4-ходовой клапан) (теплообменник)
E1HC, E2HC	Подогреватель картера	K5R	Магнитное реле (Y3S)(A1P)	R6T	Термистор (недоохлажденная жидкость - теплообменник)	Y4S	Электромагнитный клапан (RMTL)
E4HC	Нагреватель блока эл. комп.	K5R	Магнитное реле (Y5S) (A2P)	R7T	Термистор (теплообменник - жидкость)	Y5S	Электромагнитный клапан (горячий газ)
F1U, F2U	Предохранитель (Т, 3, 15А, 250В) (A1P)	K6R	Магнитное реле (Y7S)	R8T	Термистор (всасывание)	Y6S	Электромагнитный клапан (обводной канал EV)
F1U	Предохранитель (Т, 3, 15А, 250В) (A2P)	K7R	Магнитное реле (E1HC)	R9T	Термистор (жидкость)	Y7S	Электромагнитный клапан (RMTD)
F1U	Предохранитель (8А, DC650В) (A5P)	K8R	Магнитное реле (E2HC) (A1P)	S1NPH	Датчик давления (высокое)	Y8S	Электромагнитный клапан (RMTT)
F1U~3U	предохранитель	K8R	Магнитное реле (Y9S) (A2P)	S2NPL	Датчик давления (низкое)	Y9S	Электромагнитный клапан (горячий газ)
F400U	Предохранитель (Т, 6, 3А, 250В) (A3P)	K11R	Магнитное реле (Y4S)	S1PH, S2PH	Реле давления (высокого)	Z1C~8C	Фильтр подавления помех (ферритовый стержень)
H1P~8P	Сигнальная плата (обслуживающий монитор: оранжевый) (H2P) подготовка, тест - мигание	L1R	Реактор	T1A	Датчик тока (A6P)	Z1F	Фильтр подавления помех (с разрядником)
	Определение неисправности - светится	M1C, M2C	Двигатель (компрессора)	T2A	Датчик тока (A9P)		
		M1F	Мотор (вентилятора)	V1CP	Вход для защитных устройств		Коннектор для дополнительных частей
HAP	Сигнальная плата (обслуживающий монитор: зеленый) (A1P/A2P)	PS	Импульсный источник питания (A1P, A4P)	V1R	Диодный мост (A4P)	X9A	Источник питания (адаптер) (A2P)

3D0757532B

ПРИМЕЧАНИЯ

- □ □ □ : колodka зажимов, □ □ □ □ : соединитель, ○ - : вывод, —□—□— : подключение на месте, ⊕ : защитное заземление (болт)
- Эта диаграмма проводки применима только для внешнего устройства.
- При использовании дополнительного адаптера обратитесь к руководству по его установке.
- Обратитесь к руководству по установке для подключения электропроводки к внутренне-внешней трансмиссии F1 - F2, внешне-внешней трансмиссии F1 - F2, внешне-мульти трансмиссии Q1 - Q2.
- Порядок использования B1S~5 указан на табличке "меры предосторожности при обслуживании" на крышке блока эл. комп.
- При работе не замыкайте защитное устройство (S1PH, S2PH).

9 Монтажные схемы

9 - 1 Монтажные схемы - Три фазы

RTSQ14,16PA

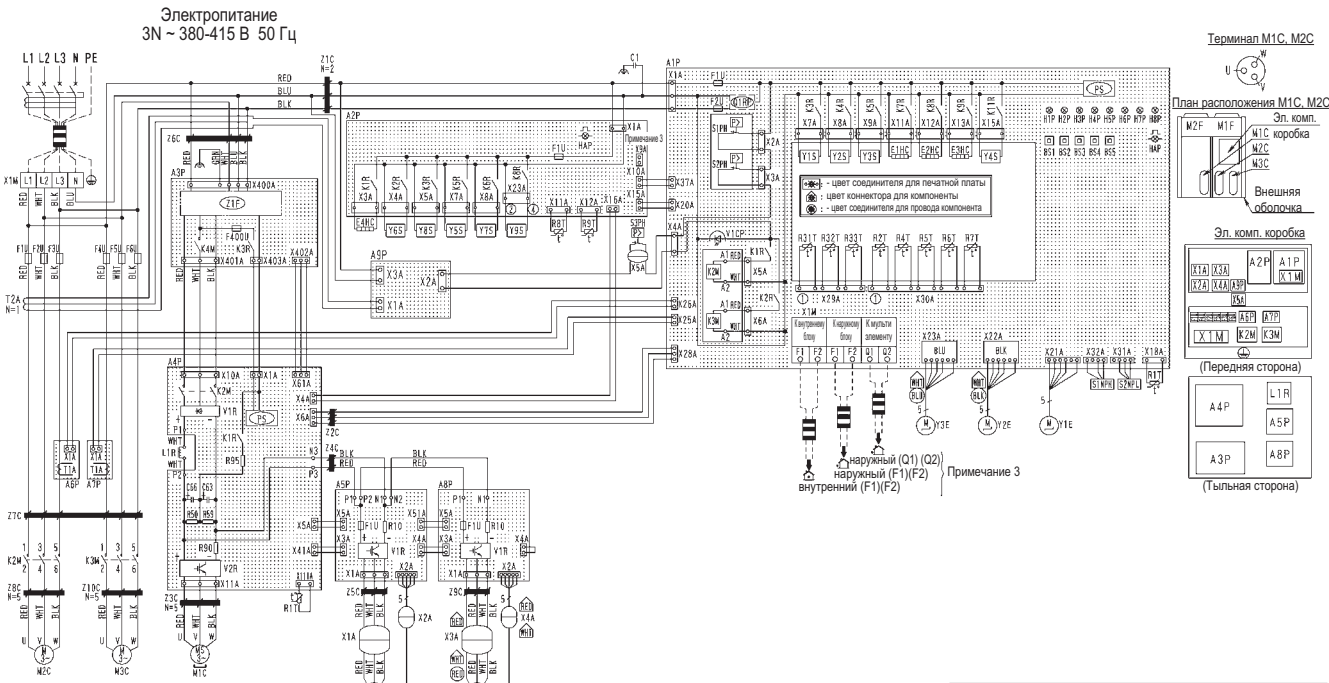

PNK: розовый	WHT: белый
YLW: желтый	ORG: оранжевый
BLU: синий	BLK: черный
RED: красный	BRN: коричневый

A1P	Печатная плата (главная)	K2M, K3M	Магнитный контактор (M2C,M3C)	R10	Резистор (датчик тока) (A5P, A7P)	X1A~4A	Соединитель (M1F, M2F)
A2P	Печатная плата (под)	K4M	Магнитный контактор (M1C) (A3P)	R50, R59	Резистор	X5A	Соединитель (S3PH)
A3P	Печатная плата (фильтр подавления помех)	K1R, K2R	Магнитное реле (K2M, K3M) (A1P)	R90	Сопروتвление (датчик тока)	X1M	Колодка зажимов (блока питания)
A4P	Печатная плата (инв)	K1R	Магнитное реле (E4HC) (A2P)	R95	Резистор (ограничение тока)	X1M	Колодка зажимов (управление) (A1P)
A5P, A8P	Печатная плата (вентилятор)	K1R	Магнитное реле (A4P)	R1T	Термистор (Воздух) (A1P)	Y1E	Электронный детандер (главный)
A6P, A7P	Печатная плата (датчик тока)	K2R	Магнитное реле (Y6S)(A2P)	R1T	Термистор (ребро) (A4P)	Y2E	Электронный детандер (загрузка)
A9P	Печатная плата (под)	K3R	Магнитное реле (Y1S)(A1P)	R2T	Термистор (газ - теплообменник)	Y3E	Электронный детандер (переохлаждения)
BS1-5	Кнопка переключателя (Режим, установка, возврат, тест, переустановка)	K3R	Магнитное реле (Y8S) (A2P)	R31T~33T	Термистор (расход M1C~3C)	Y1S	Электромагнитный клапан (RMTG)
C1	Конденсатор	K4R	Магнитное реле (Y2S)	R4T	Термистор (Противообледенитель - теплообменник)	Y2S	Электромагнитный клапан (4-ходовой клапан) (трубка)
C63, C66	Конденсатор	K4R	Магнитное реле (Y2S)	R5T	Термистор (недоохлажденный газ - теплообменник)	Y3S	Электромагнитный клапан (4-ходовой клапан) (теплообменник)
E1HC ~ 3HC	Подогреватель картера	K5R	Магнитное реле (Y3S)(A1P)	R6T	Термистор (недоохлажденная жидкость - теплообменник)	Y4S	Электромагнитный клапан (RMTL)
E4HC	Нагреватель блока эл. комп.	K6R	Магнитное реле (Y5S) (A2P)	R7T	Термистор (теплообменник - жидкость)	Y5S	Электромагнитный клапан (горячий газ)
F1U, F2U	Предохранитель (Т, 3, 15А, 250В) (A1P)	K7R	Магнитное реле (E1HC)	R8T	Термистор (всасывание)	Y6S	Электромагнитный клапан (обводный канал EV)
F1U	Предохранитель (Т, 3, 15А, 250В) (A2P)	K8R	Магнитное реле (E2HC) (A1P)	R9T	Термистор (жидкость)	Y7S	Электромагнитный клапан (RMTD)
F1U	Предохранитель (8А, DC650В) (A5P, A7P)	K8R	Магнитное реле (Y9S) (A2P)	S1NPH	Датчик давления (высокое)	Y8S	Электромагнитный клапан (RMTT)
F1U~6U	предохранитель	K9R	Магнитное реле (E3HC)	S2NPL	Датчик давления (низкое)	Y9S	Электромагнитный клапан (горячий газ)
F400U	Предохранитель (Т, 6, 3А, 250В) (A3P)	K11R	Магнитное реле (Y4S)	S1PH~3PH	Реле давления (высокого)	Z1C~10C	Фильтр подавления помех (ферритовый стержень)
H1P~8P	Сигнальная плата (обслуживающий монитор: оранжевый) [H2P] подготовка, тест - мигание. Определение неисправности - светится	L1R	Реактор	T1A	Датчик тока (A6P, A7P)	Z1F	Фильтр подавления помех (с разрядником)
HAP	Сигнальная плата (обслуживающий монитор: зеленый) (A1P/A2P)	M1C~3C	Двигатель (компрессора)	T2A	Датчик тока (A9P)		
K2M	Магнитный контактор (M1C) (A4P)	M1F, M2F	Мотор (вентилятора)	V1CP	Вход для защитных устройств		Коннектор для дополнительных частей
		PS	Импульсный источник питания (A1P, A4P)	V1R	Двухдиодный мост (A4P)	X9A	Источник питания (адаптер) (A2P)
		Q1RP	Схема детектирования обращения фазы	V1R	Модуль питания (A5P, A8P)		
				V2R	Модуль питания		

3D0757533B

ПРИМЕЧАНИЯ

- : колодка зажимов, □○□ : соединитель, ○- : вывод, ■■■■ : подключение на месте, ⊕ : защитное заземление (болт)
- Эта диаграмма проводки применима только для внешнего устройства.
- При использовании дополнительного адаптера обратитесь к руководству по его установке.
- Обратитесь к руководству по установке для подключения электропроводки к внутренне-внешней трансмиссии F1 - F2, внешне-внешней трансмиссии F1 - F2, внешне-мульти трансмиссии Q1 - Q2.
- Порядок использования B1S-5 указан на табличке "меры предосторожности при обслуживании" на крышке блока эл. комп.
- При работе не замыкайте защитное устройство (S1~3PH).

9 Монтажные схемы

9 - 2 Монтажные схемы - Одна фаза

BTSQ20PY1

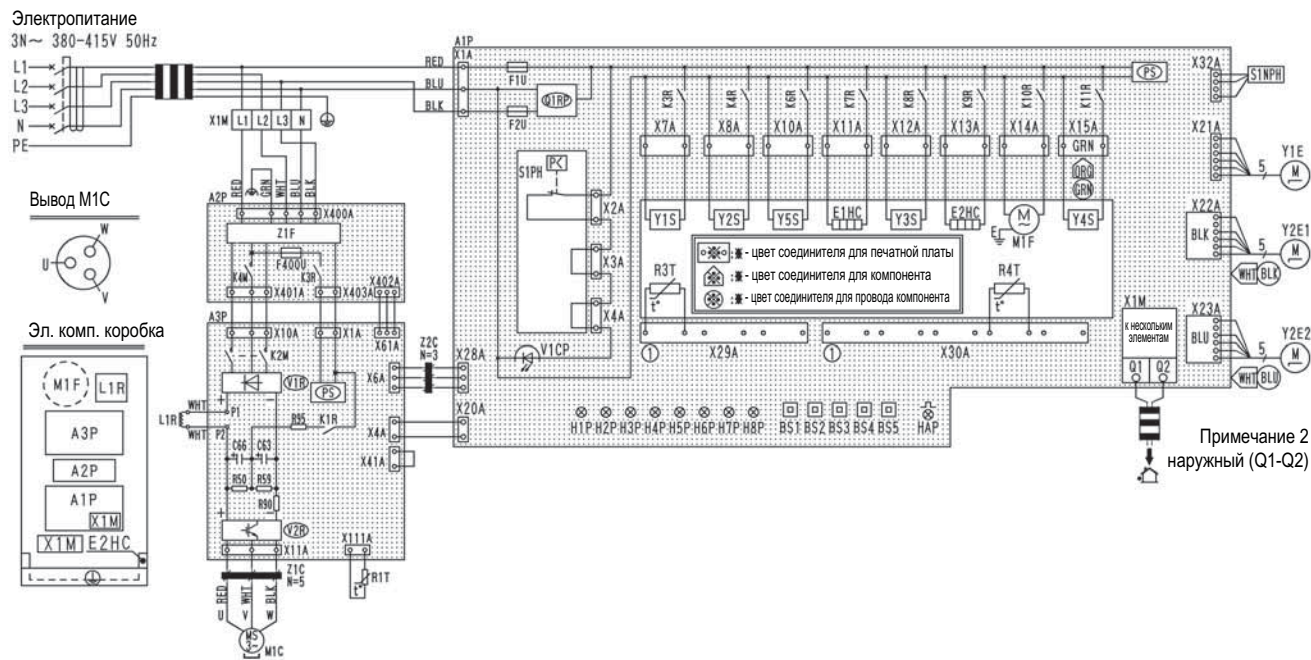

A1P	Печатная плата (главная)	K4R	магнитное реле (Y25)	S1NPH	датчик давления (высокого)
A2P	Печатная плата (фильтр подавления помех)	K6R	магнитное реле (Y5S)	S1PH	реле давления (высокого)
A3P	Печатная плата (инв)	K7R	магнитное реле (E1HC)	V1CP	вход для защитных устройств
BS1-5	Кнопка переключателя (режим, установка, возврат, тест.)	K8R	Магнитное реле (Y3S)	V1R	диодный мост
C63, C66	конденсатор	K9R	магнитное реле (E2HC)	V2R	модуль питания
E1HC	подогреватель картера	K10R	магнитное реле (M1F)	X1M	колодка зажимов (блока питания)
E2HC	нагреватель эл. комп. коробки	K11R	магнитное реле (Y4S)	X1M	колодка зажимов (управление) (A1P)
F1U, F2U	Предохранитель (Т, 3,15А, 250В)	L1R	реактор	Y1E	электронный детандер (впрыск жидкости)
F400	предохранитель (Т, 6,3А, 250В)	M1C	двигатель (компрессора)	Y2E1	электронный детандер (изменение режима)
H1P~8P	сигнальная лампа (обслуживающий монитор: оранжевый) [H2P] подготовка, тест мигание обнаружение неисправности свечение	M1F	мотор (охлаждающего вентилятора)	Y2E2	электронный детандер (изменение режима)
HAP	сигнальная лампа (обслуживающий)	PS	импульсный источник питания (A1P, A3P)	Y1S	электромагнитный клапан (горячий газ)
K2M	магнитный контактор (M1C)	Q1RP	схема детектирования обращения фазы	Y2S	электромагнитный клапан (уменьшение)
K1R	магнитное реле (A3P)	R50, R59	резистор	Y3S	электромагнитный клапан (обводной канал)
K3R	магнитное реле (Y1S)(A1P)	R90	сопротивление (датчик тока)	Y4S	электромагнитный клапан (обводной канал)
K3R	магнитное реле (A2P)	R95	резистор (ограничение тока)	Y5S	электромагнитный клапан (изменение линии)
		R1T	термистор (F1N)	Z1C, Z2C	фильтр подавления помех (ферритовый)
		R3T	термистор (расход M1C)	Z1F	фильтр подавления помех (с разрядником)
		R4T	термистор (жидкость)		

- : Контактная полоска
- : Соединитель
- : Терминал
- : Внешняя проводка
- : Защитное заземление (болт)

- Цвета:
- ЧРН: черный
 - КРС: Крс
 - СИН: Синий
 - БЕЛ: Белый
 - ЗЕЛ: Зеленый
 - ОРН: Оранжевый

3D060119A

ПРИМЕЧАНИЯ

- Эта диаграмма проводки применима только для внешнего устройства.
- Порядок подключения мульти-наружной передачи Q1-Q2 указан в руководстве по установке.
- Порядок использования B1S~5 указан на табличке "меры предосторожности при обслуживании" на крышке эл. комп. коробки.
- При работе не замыкайте защитное устройство (S1PH).

10 Схемы внешних соединений

10 - 1 Схемы внешних соединений

10

RTSYQ10,14,16PA

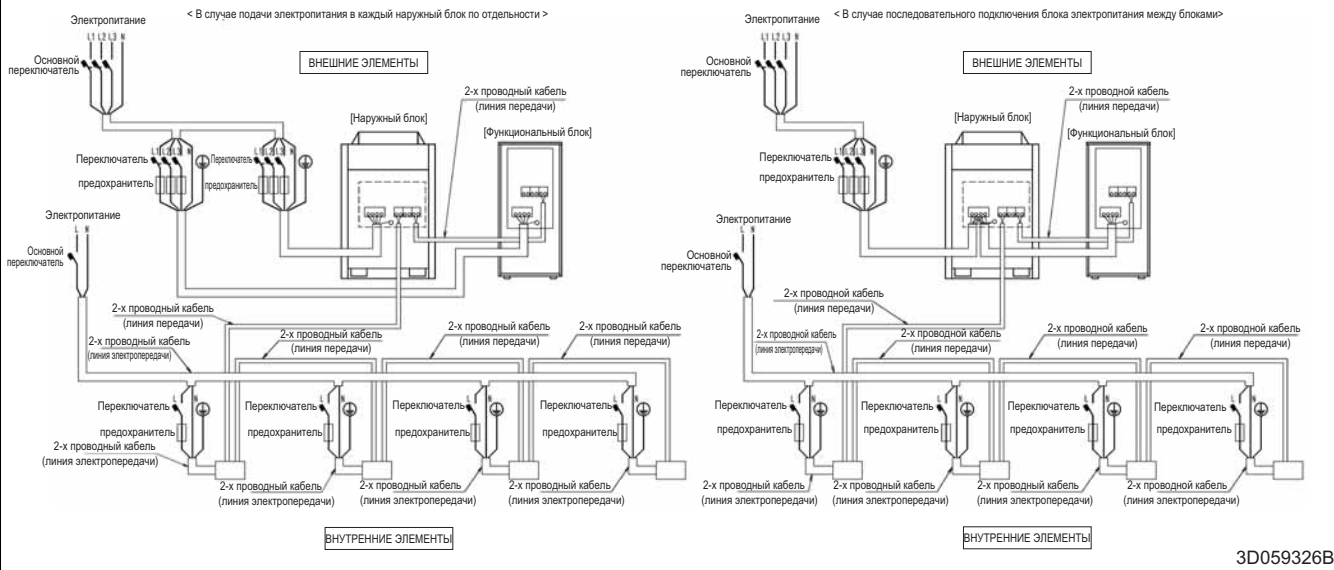

3D059326B

ПРИМЕЧАНИЯ

1. Вся проводка, компоненты и материалы, предоставляемые на месте, должны удовлетворять национальным и местным стандартам.
2. Используйте только медные проводники.
3. Для деталей обратитесь к диаграмме электропроводки.
4. В качестве предосторожности установить прерыватель контура.
5. Вся внешняя проводка и компоненты должны быть выполнены специально обученным электриком.
6. Блок должен быть заземлен в соответствии с применяемыми местными и национальными правилами.
7. В электропроводке показаны основные точки соединения, а не все детали данной установки.
8. Убедитесь, что переключатель и предохранитель установлены в линии электропитания каждого компонента оборудования.
9. Установите основной выключатель, который мог бы прервать подачу электроэнергии от всех источников питания, так как в системе имеются несколько источников питания.
10. При последовательном подключении источника питания между блоками производительность БЛОКА 1 должна быть выше производительности БЛОКА 2.
11. Если имеется возможность возникновения обратной фазы, потерянной фазы, нарушения подачи электроэнергии при работе продукта, надо подключить контур локальной защиты от обратной фазы. Запуск продукта с обратной фазой может нарушить работу компрессора и других частей.

RTSYQ20PA

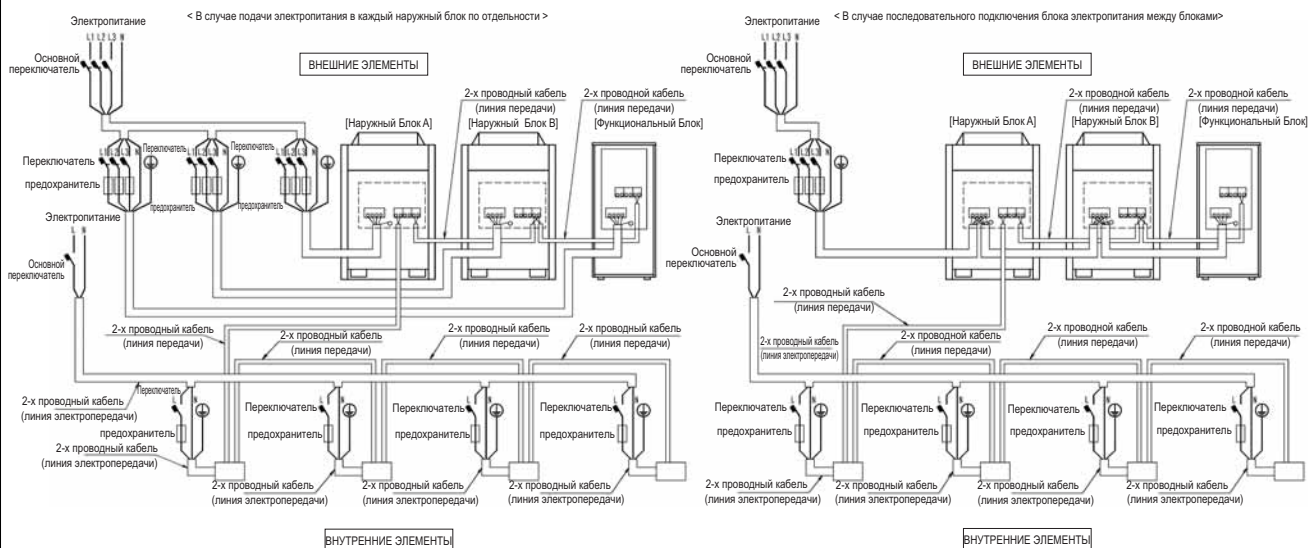

3D059327B

ПРИМЕЧАНИЯ

1. Вся проводка, компоненты и материалы, предоставляемые на месте, должны удовлетворять национальным и местным стандартам.
2. Используйте только медные проводники.
3. Для деталей обратитесь к диаграмме электропроводки.
4. В качестве предосторожности установить прерыватель контура.
5. Вся внешняя проводка и компоненты должны быть выполнены специально обученным электриком.
6. Блок должен быть заземлен в соответствии с применяемыми местными и национальными правилами.
7. В электропроводке показаны основные точки соединения, а не все детали данной установки.
8. Убедитесь, что переключатель и предохранитель установлены в линии электропитания каждого компонента оборудования.
9. Установите основной выключатель, который мог бы прервать подачу электроэнергии от всех источников питания, так как в системе имеются несколько источников питания.
10. При последовательном подключении источника питания между блоками производительность БЛОКА 1 должна быть выше производительности БЛОКА 2.
11. Если имеется возможность возникновения обратной фазы, потерянной фазы, нарушения подачи электроэнергии при работе продукта, надо подключить контур локальной защиты от обратной фазы. Запуск продукта с обратной фазой может нарушить работу компрессора и других частей.

11 Данные об уровне шума

11 - 1 Спектр звукового давления

RTSYQ10PA - Максимум

4D059340B

ПРИМЕЧАНИЯ

Масштаб	50 Гц
A	62
C	69

- Общий (дБ): (В, G, N уже выпрямлены)
- Измеряемое место: Безшумная камера (значение преобразования)
- Шум в процессе работы измеряется в безшумной камере. При измерении в реальных условиях работы полученное значение обычно оказывается выше ввиду шума окружающей среды и отражения звука.
- Условия эксплуатации:
Источник питания: Y1: 380 - 415 В 50 Гц
Максимальная производительность компрессора
- Местоположение микрофона.

RTSYQ10PA - Номинал

4D059344B

ПРИМЕЧАНИЯ

Масштаб	50 Гц
A	60
C	67

- Общий (дБ): (В, G, N уже выпрямлены)
- Измеряемое место: Безшумная камера (значение преобразования)
- Шум в процессе работы измеряется в безшумной камере. При измерении в реальных условиях работы полученное значение обычно оказывается выше ввиду шума окружающей среды и отражения звука.
- Условия эксплуатации:
Источник питания: Y1: 380 - 415 В 50 Гц
Стандарт JIS
- Местоположение микрофона.

RTSYQ14PA - Максимум

4D059341B

ПРИМЕЧАНИЯ

Масштаб	50 Гц
A	63
C	70

- Общий (дБ): (В, G, N уже выпрямлены)
- Измеряемое место: Безшумная камера (значение преобразования)
- Шум в процессе работы измеряется в безшумной камере. При измерении в реальных условиях работы полученное значение обычно оказывается выше ввиду шума окружающей среды и отражения звука.
- Условия эксплуатации:
Источник питания: Y1: 380 - 415 В 50 Гц
Максимальная производительность компрессора
- Местоположение микрофона.

RTSYQ14PA - Номинал

4D059345B

ПРИМЕЧАНИЯ

Масштаб	50 Гц
A	61
C	69

- Общий (дБ): (В, G, N уже выпрямлены)
- Измеряемое место: Безшумная камера (значение преобразования)
- Шум в процессе работы измеряется в безшумной камере. При измерении в реальных условиях работы полученное значение обычно оказывается выше ввиду шума окружающей среды и отражения звука.
- Условия эксплуатации:
Источник питания: Y1: 380 - 415 В 50 Гц
Стандарт JIS
- Местоположение микрофона.

11 Данные об уровне шума

11 - 1 Спектр звукового давления

11

RTSYQ16PA - Максимум

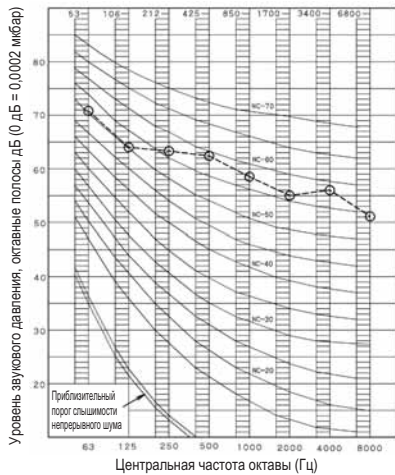

4D059342C

ПРИМЕЧАНИЯ

- Общий (дБ): (В, G, N уже выпрямлены)
- Измеряемое место: Беззвонная камера (значение преобразования)
- Шум в процессе работы измеряется в беззвонной камере. При измерении в реальных условиях работы полученное значение обычно оказывается выше ввиду шума окружающей среды и отражения звука.
- Условия эксплуатации:
Источник питания: Y1: 380 - 415 В 50 Гц
Максимальная производительность компрессора
- Местоположение микрофона.

Масштаб	50 Гц
A	65
C	73

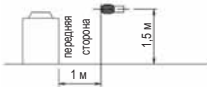

RTSYQ16PA - Номинал

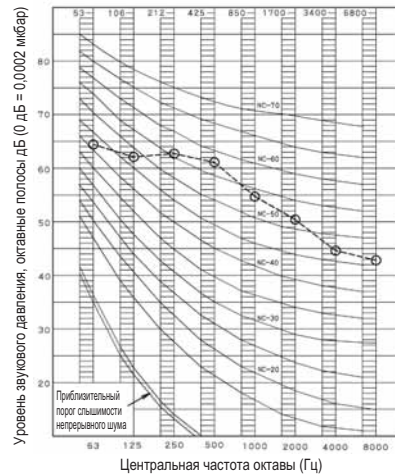

4D059346C

ПРИМЕЧАНИЯ

- Общий (дБ): (В, G, N уже выпрямлены)
- Измеряемое место: Беззвонная камера (значение преобразования)
- Шум в процессе работы измеряется в беззвонной камере. При измерении в реальных условиях работы полученное значение обычно оказывается выше ввиду шума окружающей среды и отражения звука.
- Условия эксплуатации:
Источник питания: Y1: 380 - 415 В 50 Гц
Стандарт JIS
- Местоположение микрофона.

Масштаб	50 Гц
A	63
C	71

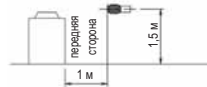

RTSYQ20PA - Максимум

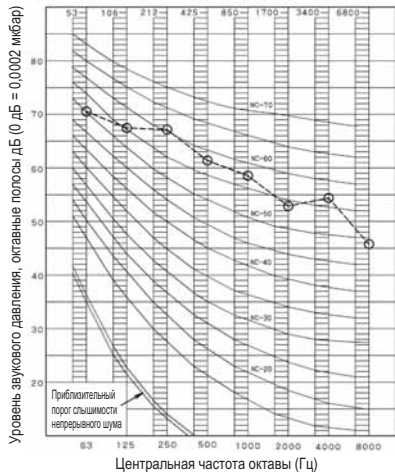

4D059343B

ПРИМЕЧАНИЯ

- Общий (дБ): (В, G, N уже выпрямлены)
- Измеряемое место: Беззвонная камера (значение преобразования)
- Шум в процессе работы измеряется в беззвонной камере. При измерении в реальных условиях работы полученное значение обычно оказывается выше ввиду шума окружающей среды и отражения звука.
- Условия эксплуатации:
Источник питания: Y1: 380 - 415 В 50 Гц
Максимальная производительность компрессора
- Местоположение микрофона.

Масштаб	50 Гц
A	65
C	72

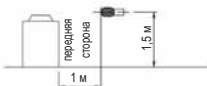

RTSYQ20PA - Номинал

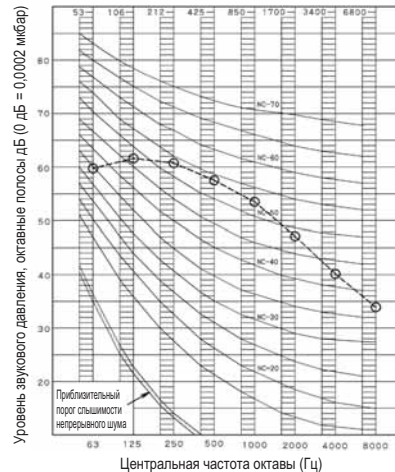

4D059347B

ПРИМЕЧАНИЯ

- Общий (дБ): (В, G, N уже выпрямлены)
- Измеряемое место: Беззвонная камера (значение преобразования)
- Шум в процессе работы измеряется в беззвонной камере. При измерении в реальных условиях работы полученное значение обычно оказывается выше ввиду шума окружающей среды и отражения звука.
- Условия эксплуатации:
Источник питания: Y1: 380 - 415 В 50 Гц
Стандарт JIS
- Местоположение микрофона.

Масштаб	50 Гц
A	63
C	70

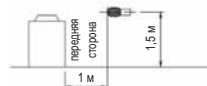

12 Установка

12 - 1 Пространство для обслуживания

RTSYQ-PA

Установка одного блока

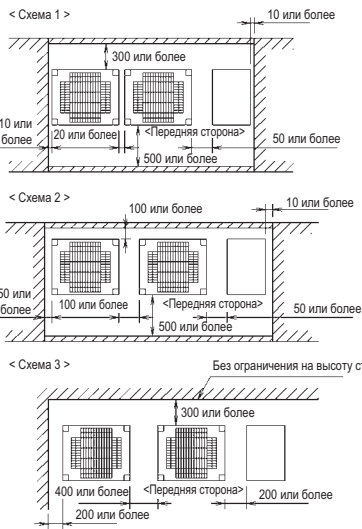

Установка рядами

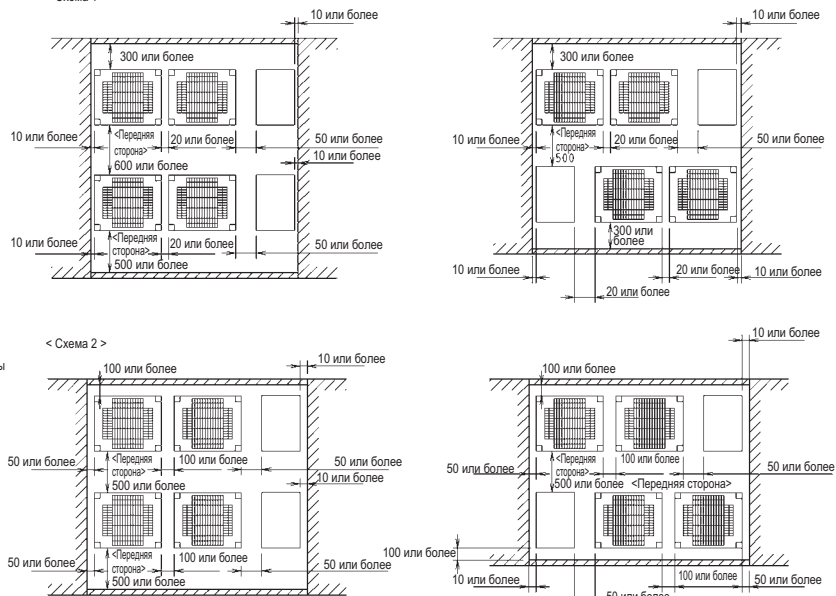

< Единицы измерений: мм >

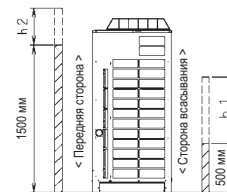

3D059348C

ПРИМЕЧАНИЯ

- Высота стенок для вариантов 1 и 2:
Передняя сторона: 1500 мм
Сторона всасывания : 500 мм
Сторона: Высот не ограничена.
Место установки, показанное на чертеже, рассчитано для работы по охлаждению при температуре снаружи 35°. Если наружная температура превышает 35° или нагрузка превышает максимум из-за генерирования значительного количества тепла внешним блоком, область всасывания должна быть шире, чем пространство, указанное на чертеже.
- При превышении высоты (см. выше) стен $h_{2/2}$ и $h_{1/2}$ следует добавить к области спереди и сбоку для обслуживания отверстия всасывания, соответственно, как показано на рисунке справа.
- При установке блока следует выбрать наиболее подходящий вариант из изображенных выше для обеспечения наилучшего расположения в имеющемся пространстве. Однако необходимо оставить достаточно места для того, чтобы между блоками и стеной мог пройти человек, а также для того, чтобы воздух мог свободно циркулировать. (Если нужно установить большее число блоков, чем предусмотрено в приведенных выше схемах, общее расположение должно учитывать возможные краткие замыкания).
- Блоки следует устанавливать так, чтобы оставить достаточно места с передней стороны, чтобы можно было удобно проводить работы со стороны рубок охладителя.
- Установка снегозащитного кожуха (поставка на месте; более подробную информацию можно получить у дилера) рекомендуется при возможности снегопада и в случае, если расстояние между наружным и функциональным блоками превышает 100 мм.

13 Рабочий диапазон

13 - 1 Рабочий диапазон

13

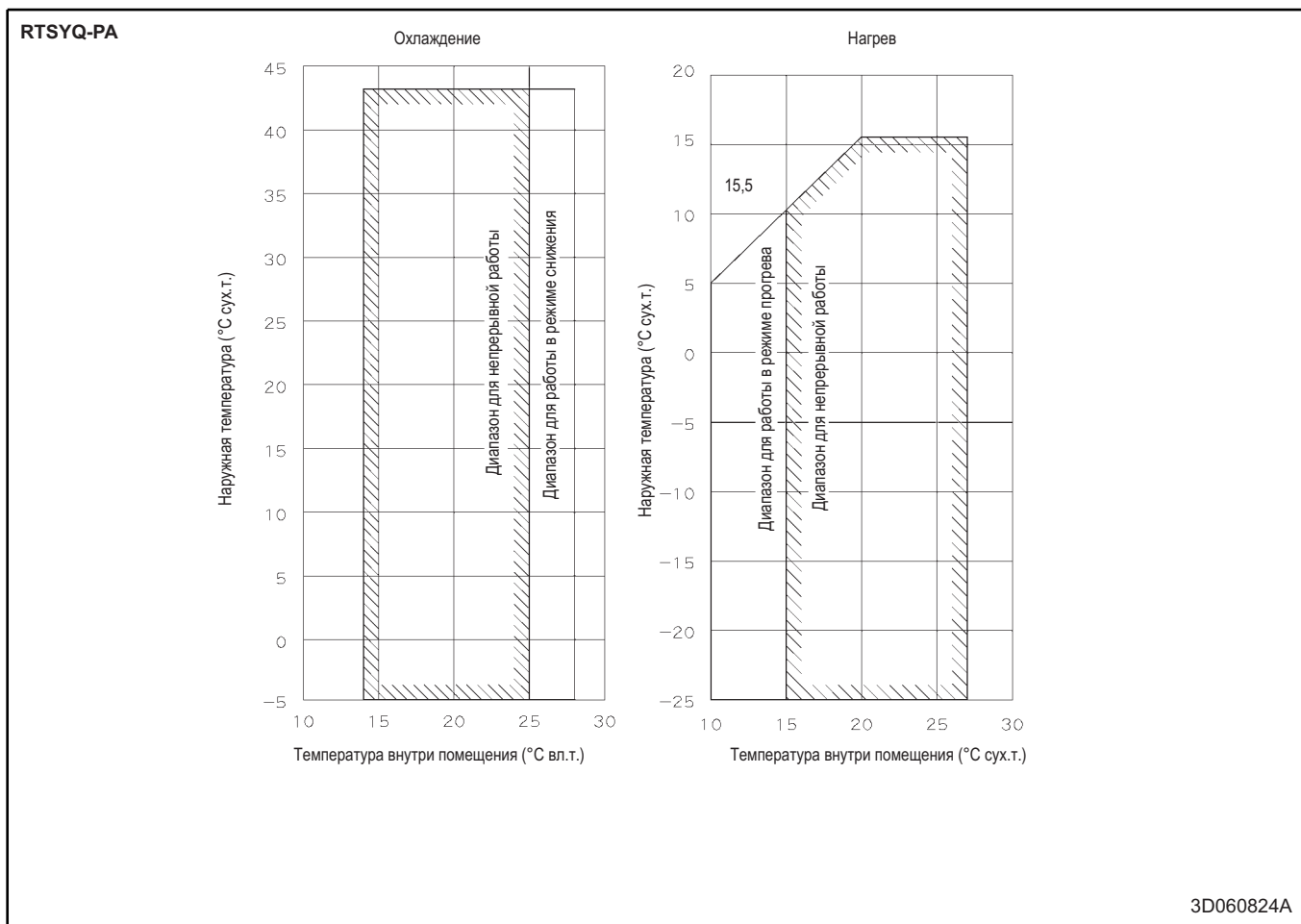



In all of us,
a green heart

Компания Daikin занимает уникальное положение в области производства оборудования для кондиционирования воздуха, компрессоров и хладагентов. Это стало причиной ее активного участия в решении экологических проблем. В течение нескольких лет деятельность компании Daikin была направлена на то, чтобы достичь лидирующего положения по поставкам продукции, которая в минимальной степени оказывает воздействие на окружающую среду. Эта задача требует, чтобы разработка и проектирование широкого спектра продукции и систем управления выполнялись с учетом экологических требований и были направлены на сохранение энергии и снижение объема отходов.



Компания Daikin Europe N.V. принимает участие в Программе сертификации Eurovent для кондиционеров (AC), жидкостных холодильных установок (LCP) и фанкойлов (FCU). Проверьте текущий срок действия сертификата онлайн: www.eurovent-certification.com или перейдите к: www.certiflash.com

Настоящий буклет составлен только для справочных целей и не является предложением, обязательным для выполнения компанией Daikin Europe N.V. Его содержание составлено компанией Daikin Europe N.V. на основании сведений, которыми она располагает. Компания не дает прямую или связанную гарантию относительно полноты, точности, надежности или соответствия конкретной цели ее содержания, а также продуктов и услуг, представленных в нем. Технические характеристики могут быть изменены без предварительного уведомления. Компания Daikin Europe N.V. отказывается от какой-либо ответственности за прямые или косвенные убытки, понимаемые в самом широком смысле, вытекающие из прямого или косвенного использования и/или трактовки данного буклета. На все содержание распространяется авторское право Daikin Europe N.V.

BARCODE

Daikin products are distributed by:

