



Кондиционеры

# Технические Данные

Крышный тип



EEDRU10-107A

UATYQ250-700BY1



Кондиционеры

# Технические Данные

Крышный тип



EEDRU10-107A

UATYQ250-700BY1

# СОДЕРЖАНИЕ

## UATYQ-BY1

1	Описание технических характеристик .....	2
2	Процедура выбора .....	5
3	Технические характеристики .....	11
	Общие данные - Тепловой насос .....	11
	Данные компонентов - Тепловой насос .....	12
	Electrical data - Heat pump .....	13
4	Обозначения.....	14
5	Установки защитного устройства.....	15
6	Дополнительные функции .....	16
7	Таблицы производительности .....	17
	Таблицы холодопроизводительности .....	17
	Таблицы теплопроизводительности .....	23
8	Размерный чертеж и центр тяжести .....	25
9	Схемы трубопроводов .....	27
10	Монтажная схема.....	28
11	Данные об уровне шума.....	31
	Спектр звукового давления .....	31
	Данные об уровне шума .....	34
12	Характеристики вентилятора.....	35
13	Установка .....	37
	Чертежи крышных бортов .....	37
	Шкив .....	38
14	Рабочий диапазон.....	40

# 1 Описание технических характеристик

UATYQ-BY1

## Описание основных функций и преимуществ

1. **Блоки с дополнительными наборами:** Новая линейка блоков Daikin с дополнительными наборами для установки на крыше была специально разработана для коммерческого применения. Конструкция оборудования обеспечивает его простую установку, включающую лишь прокладку каналов (и соответствующей арматуры), проводки питания/управления и сливных трубок. Светло-серый цвет, плоская верхняя часть и компактная форма обеспечивают красивый и опрятный вид оборудования. Корпус блока изготовлен из листовой стали с порошковым покрытием. Этот материал отлично подходит для использования вне помещений. Все детали конструкции крепятся устойчивыми к коррозии винтами и болтами.
2. **Балки основания:** Балки основания прочно закреплены и обеспечивают надежную опору для всего оборудования. Балки снабжены вырезами для вилок автопогрузчика и отверстиями для крепления подъемных устройств. Конструкция балок обеспечивает возможность крепления на крыше. При этом необходимо строго придерживаться размеров бордюра крыши, указанных в руководстве по установке.
3. **Гибкая подача воздуха:** Благодаря использованию вентилятора подачи воздуха с приводом в виде шкивов и клинового ремня устройства способны работать в широком диапазоне объемов подаваемого воздуха и значений внешнего статического давления. Кроме того, двигатели вентиляторов подачи воздуха, шкивы и ремни (поставляются на месте) могут легко заменяться на месте для обеспечения соответствия требованиям по потоку воздуха и внешнему статическому давлению.
4. **Возможность изменения направления подачи и возврата воздуха:** Конфигурацию каналов подачи и возврата воздуха в устройстве можно легко менять с горизонтальной на вертикальную (с потоком, направленным вниз) путем перемещения панелей и изменения крепления вентилятора подачи воздуха.
5. **Спиральный компрессор:** Блоки оснащены высокоэффективными и надежными спиральными компрессорами. Каждый компрессор установлен на резиновых виброизоляторах. Это обеспечивает снижение уровня шума и передачу колебаний.
6. **Поддон для слива конденсата с порошковым покрытием:** Поддон для слива конденсата из листового металла с порошковым покрытием для защиты от коррозии.
7. **Прорези для 2-дюймовых фильтров для возвратного воздуха:** 2-дюймовая направляющая является стандартной принадлежностью в случаях, когда необходимо устанавливать раму приобретаемого на месте фильтра.
8. **Высокая энергетическая эффективность:** Серия (UATYQ) отвечает современным требованиям рынка - более высоким показателям энергосбережения. Эксплуатационные показатели этих устройств признанными одними из лучших на сегодняшний день.

# 1 Описание технических характеристик

UATYQ-BY1

## Основные технические показатели:

### 1. Компрессор

Компрессоры в серии (UATYQ) устройств с дополнительными компонентами являются герметическими спиральными компрессорами. Все компрессоры также оснащены внутренней защитой от перегрузки.

### 2. Конденсатор

Змеевики конденсатора изготовлены из бесшовных медных трубок с внутренними желобками, механически соединенных с алюминиевыми ребрами, обеспечивающими оптимальную теплопередачу. Все змеевики прошли испытания на удержание азота при 609 фунт/кв. дюйм (ман.) и прецизионный тест на утечку гелия при 235 фунт/кв. дюйм (ман.). Все стандартные змеевики имеют до 3 рядов / 14-16 FPI, 3/8" (9,52 мм) внеш.диам. трубки. В качестве стандартного компонента предлагается гидрофильное золотое покрытие пластин (NA549), обеспечивающее более длительный срок службы в вызывающей коррозию среде.

### 3. Испаритель

Змеевики испарителя изготовлены из бесшовных медных трубок с внутренними желобками, механически соединенных с алюминиевыми ребрами, обеспечивающими оптимальную теплопередачу. Все змеевики прошли испытания на удержание азота при 609 фунт/кв. дюйм (ман.) и прецизионный тест на утечку гелия при 235 фунт/кв. дюйм (ман.). Все стандартные змеевики имеют 3-4 ряда / 14-16 FPI, 3/8" (9,52 мм) внеш.диам. трубки. В качестве стандартного компонента предлагается гидрофильное золотое покрытие пластин (NA549), обеспечивающее более длительный срок службы в вызывающей коррозию среде.

### 4. Двигатель и вентилятор конденсатора

Вентиляторы относятся к пропеллерному типу и оснащены прямым приводом от электроиндукционных двигателей с защитой от сложных погодных условий. Мотор вентилятора конденсатора имеет изоляцию класса F и корпус с защитой от брызг, IP44.

### 5. Привод и вентилятор конденсатора

Нагнетатель относится к DWDI центробежному типу, с направленной вперед кривой. Он механически и динамически уравновешен и установлен на прочной оси с самоустанавливающимся подшипником. Двигатель снабжен регулируемым клиновидным ремнем (стандартная комплектация). Он имеет изоляцию класса B и корпус с защитой от брызг, IP22.

### 6. Контур хладагента

Каждый контур хладагента должен быть оснащен отдельными электронными детандерами, переключателями высокого/низкого давления и используемыми для техобслуживания портами в линии хладагента (стандартная комплектация).

### 7. Расширительное устройство:

Электронный расширительный клапан используется для точного управления потоком хладагента.

### 8. Корпус/Конструкция

Корпуса устройств серии UATYQ выполнены из оцинкованных стальных листов. Дополнительно корпуса имеют электростатическое покрытие, которое проходит горячую сушку и образует прочный и устойчивый к сложным погодным условиям верхний слой. В конструкции используются оцинкованные винты, которые также предотвращают образование ржавчины.

# 1 Описание технических характеристик

UATYQ-BY1

## 9. Изоляция

Все области возможной конденсации влаги герметизированы полиэтиленом (PE). Толщина изоляции панелей составляет 10 мм, а поддона - 5 мм.

## 10. Управление

На заводе-изготовителе блоки полностью комплектуются интегральным модулем управления со встроенными алгоритмами управления, определяющими значения нагревания, охлаждения и вентиляции на основании электронных сигналов, поступающих от наружных и внутренних датчиков температуры.

## 11. Панель управления устанавливаемым на крыше оборудованием

Панель содержит все средства управления пуском, работой и защитными функциями. Она соединена с платой модуля IC и поставляется в стандартной комплектации.

## 12. Дополнительные функции

### I. Термостат другого поставщика

Опция предназначена для применений, в которых необходимо использование одного термостата для контроля за другим электрическим оборудованием. Термостат стороннего поставщика может подключаться к данному модулю через разъем на плате PCB.

### II. Основное подключение BMS

Стандартная плата PCB блока обеспечивает сухой контакт для основного подключения BMS. Входные сигналы подаются на сухие контакты ON/OFF (Вкл/Выкл), COOL/HEAT (Охлаждение/Нагрев) и регулятор температуры с диапазоном 4 - 20 мА, а выходные сигналы выводятся с сухих контактов ON/OFF (Вкл/Выкл), COOL/HEAT (Охлаждение/Нагрев), ALARM (Аварийный сигнал) и DEFROST (Размораживание).

### III. Подключение BMS более высокого уровня

Соединение с BMS более высокого уровня возможно через совместимый с Daikin интерфейс, DEC101/102A55.

### IV. Экономайзер

Экономайзер поставляется с завода в качестве принадлежности и устанавливается на месте. Его конструкция позволяет выбирать государственную или вертикальную конфигурацию каналов для воздуха.

### V. Датчик CO2

Определяемый на месте датчик CO2 просто подключается к сухому контакту на панели управления (стандартное оборудование).

## 2 Процедура выбора

### Этапы расчета

Метод интерполяции может использоваться для получения общей производительности (TC), ощущаемой производительности (SC) и входной мощности (PI) для тех температур, которые не указаны в таблице. Для получения значений TC, SC и PI метод экстраполяции использоваться не может.

#### Пример:

**Модель:** UATYQ450BY1

**Условия внутри помещения:** 25°C сух.т, 17°C вл.т

**Условия вне помещения:** 37°В

**Скорость вентилятора:** Высокая (5650 куб.фут/мин)

#### Решение:

##### Общая

На основании Таблицы рабочих характеристик

1. См. колонку внутреннего блока, сух. т.
  - 25°C находится между 24°C и 27°C при 16°C вл.т. (Таким образом, нужно использовать интерполяцию)
  - 25°C находится между 24°C и 27°C при 19°C вл.т. (Таким образом, нужно использовать интерполяцию)
2. См. колонку внутреннего блока, вл. т.
  - 17°C находится между 16°C вл.т. и 19°C вл.т. для 25°C сух.т. (Таким образом, нужно использовать интерполяцию)
3. См. колонку наружного блока, сух. т.
  - 37°C находится между 35°C и 40°C. (Таким образом, нужно использовать интерполяцию)

Выполните указанные ниже действия, чтобы получить необходимую производительность.

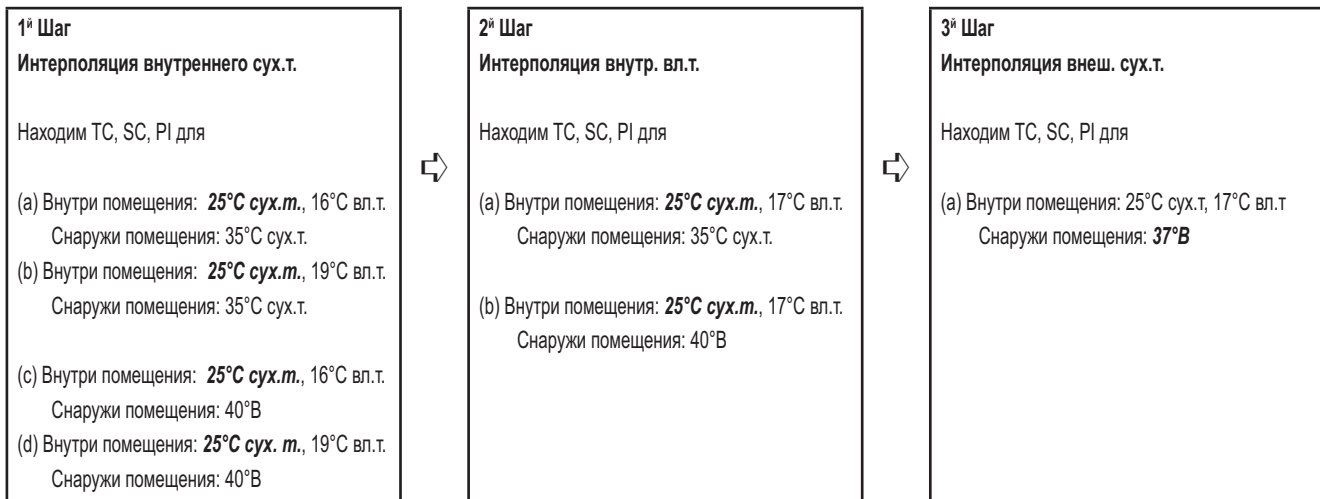

## 2 Процедура выбора

### Описание:

#### 1<sup>й</sup> Шаг:

Для получения общей производительности, ощущаемой производительности и входной мощности для

(а) Состояния внутри помещения: 25°C сух.т., 16°C вл.т.

Условия вне помещения: 35°C сух.т.

Внутр. вл.т. °C	Внутр. сух.т. °C	Наружн. сух.т., °C			
		35			
		TC (кВт)	SHC (кВт)	PI (кВт)	
16	24	41,41	35,59	12,81	
	25	.....	X <sub>1</sub>	Y <sub>1</sub>	Z <sub>1</sub>
	27	43,48	41,63	12,94	

#### Суммарная мощность, TC

Метод интерполяции:

$$\Rightarrow \frac{27^\circ \text{C} - 24^\circ \text{C}}{27^\circ \text{C} - 25^\circ \text{C}} = \frac{43,48 \text{ кВт} - 41,41 \text{ кВт}}{43,48 \text{ кВт} - x_1 \text{ кВт}}$$

$$\Rightarrow x_1 = 42,10 \text{ кВт}$$

#### Ощущаемая производительность, SHC

Метод интерполяции:

$$\Rightarrow \frac{27^\circ \text{C} - 24^\circ \text{C}}{27^\circ \text{C} - 25^\circ \text{C}} = \frac{41,63 \text{ кВт} - 35,59 \text{ кВт}}{43,48 \text{ кВт} - x_1 \text{ кВт}}$$

$$\Rightarrow y_1 = 37,60 \text{ кВт}$$

#### Потребляемая мощность, PI

Метод интерполяции:

$$\Rightarrow \frac{27^\circ \text{C} - 24^\circ \text{C}}{27^\circ \text{C} - 25^\circ \text{C}} = \frac{12,94 \text{ кВт} - 12,81 \text{ кВт}}{12,94 \text{ кВт} - z_1 \text{ кВт}}$$

$$\Rightarrow z_1 = 12,85 \text{ кВт}$$



## 2 Процедура выбора

(b) Условия внутри помещения: 25°C сух.т., 16°C вл.т.

Условия вне помещения: 40°B

Внутр. вл.т. °C	Внутр. сух.т. °C	Наружн. сух.т., °C		
		40		
		ТС (кВт)	SHC (кВт)	PI (кВт)
16	24	38,59	33,52	13,91
	25	.....	$X_2$	$Y_2$
	27	40,74	39,20	14,06

Суммарная мощность, ТС

Метод интерполяции:

$$\Rightarrow \frac{27^\circ \text{C} - 24^\circ \text{C}}{27^\circ \text{C} - 25^\circ \text{C}} = \frac{43,48 \text{ кВт} - 41,41 \text{ кВт}}{40,74 \text{ кВт} - x_2 \text{ кВт}}$$

$$\Rightarrow x_2 = 39,31 \text{ кВт}$$

Ощущаемая производительность, SHC

Метод интерполяции:

$$\Rightarrow \frac{27^\circ \text{C} - 24^\circ \text{C}}{27^\circ \text{C} - 25^\circ \text{C}} = \frac{39,20 \text{ кВт} - 33,52 \text{ кВт}}{39,20 \text{ кВт} - y_2 \text{ кВт}}$$

$$\Rightarrow y_2 = 35,41 \text{ кВт}$$

Потребляемая мощность, PI

Метод интерполяции:

$$\Rightarrow \frac{27^\circ \text{C} - 24^\circ \text{C}}{27^\circ \text{C} - 25^\circ \text{C}} = \frac{14,06 \text{ кВт} - 13,91 \text{ кВт}}{14,06 \text{ кВт} - z_2 \text{ кВт}}$$

$$\Rightarrow z_2 = 13,96 \text{ кВт}$$

\* Повторите действия (а) и (b) 1-го шага для приведенного ниже условия:

(c) Условия внутри помещения: 25°C сух.т., 19°C вл.т.

Условия вне помещения: 35°C сух.т.

$$\Rightarrow x_3 = 44,55 \text{ кВт}$$

$$\Rightarrow y_3 = 31,63 \text{ кВт}$$

$$\Rightarrow z_3 = 13,03 \text{ кВт}$$

(c) Условия внутри помещения: 25°C сух.т., 19°C вл.т.

Условия вне помещения: 40°B

$$\Rightarrow x_4 = 41,46 \text{ кВт}$$

$$\Rightarrow y_4 = 31,63 \text{ кВт}$$

$$\Rightarrow z_4 = 14,13 \text{ кВт}$$

## 2 Процедура выбора

### 2<sup>й</sup> Шаг:

Для получения общей производительности, ощущаемой производительности и входной мощности для

(а) Условия внутри помещения: 25°C сух.т, 17°C вл.т.

Условия вне помещения: 35°C сух.т.

Внутр. вл.т. °C	Внутр. сух.т. °C	Наружн. сух.т., °C			
		35			
		TC (кВт)	SHC (кВт)	PI (кВт)	
		⋮	⋮		
16	25	42,10	37,60	12,85	
17		.....	$X_5$	$Y_5$	$Z_5$
19		44,55	31,63	13,03	

#### Суммарная мощность, TC

Метод интерполяции:

$$\Rightarrow \frac{19^\circ\text{C} - 16^\circ\text{C}}{19^\circ\text{C} - 17^\circ\text{C}} = \frac{44,55 \text{ кВт} - 42,10 \text{ кВт}}{44,55 \text{ кВт} - x_5 \text{ кВт}}$$

$$\Rightarrow x_5 = 42,92 \text{ кВт}$$

#### Ощущаемая производительность, SHC

Метод интерполяции:

$$\Rightarrow \frac{19^\circ\text{C} - 16^\circ\text{C}}{19^\circ\text{C} - 17^\circ\text{C}} = \frac{31,63 \text{ кВт} - 37,60 \text{ кВт}}{31,63 \text{ кВт} - y_5 \text{ кВт}}$$

$$\Rightarrow y_5 = 35,61 \text{ кВт}$$

#### Потребляемая мощность, PI

Метод интерполяции:

$$\Rightarrow \frac{19^\circ\text{C} - 16^\circ\text{C}}{19^\circ\text{C} - 17^\circ\text{C}} = \frac{13,03 \text{ кВт} - 12,85 \text{ кВт}}{13,03 \text{ кВт} - z_5 \text{ кВт}}$$

$$\Rightarrow z_5 = 12,91 \text{ кВт}$$

## 2 Процедура выбора

(b) Условия внутри помещения: 25°C сух.т., 17°C вл.т.

Условия вне помещения: 40°В

Внутр. вл.т. °C	Внутр. сух.т. °C	Наружн. сух.т., °C			
		40			
		ТС (кВт)	SHC (кВт)	PI (кВт)	
		⋮	⋮		
16	25	39,31	35,41	13,96	
17		.....	$X_6$	$Y_6$	$Z_6$
19			41,46	29,99	14,13

Суммарная мощность, ТС

Метод интерполяции:

$$\Rightarrow \frac{19^\circ\text{C} - 16^\circ\text{C}}{19^\circ\text{C} - 17^\circ\text{C}} = \frac{41,46 \text{ кВт} - 39,31 \text{ кВт}}{41,46 \text{ кВт} - x_6 \text{ кВт}}$$

$$\Rightarrow x_6 = 40,03 \text{ кВт}$$

Ощущаемая производительность, SHC

Метод интерполяции:

$$\Rightarrow \frac{19^\circ\text{C} - 16^\circ\text{C}}{19^\circ\text{C} - 17^\circ\text{C}} = \frac{29,99 \text{ кВт} - 35,41 \text{ кВт}}{29,99 \text{ кВт} - y_6 \text{ кВт}}$$

$$\Rightarrow y_6 = 33,60 \text{ кВт}$$

Потребляемая мощность, PI

Метод интерполяции:

$$\Rightarrow \frac{19^\circ\text{C} - 16^\circ\text{C}}{19^\circ\text{C} - 17^\circ\text{C}} = \frac{14,13 \text{ кВт} - 13,96 \text{ кВт}}{14,13 \text{ кВт} - z_6 \text{ кВт}}$$

$$\Rightarrow z_6 = 14,02 \text{ кВт}$$

## 2 Процедура выбора

### 3<sup>й</sup> Шаг:

Для получения Общей производительности и Ощущаемой производительности для

(а) Условия внутри помещения: 25°C сух.т, 17°C вл.т

Условия вне помещения: 37°В

Внутр. вл.т. °C	Внутр. сух.т. °C	Наружн. сух.т., °C									
		35			35			40			
		TC (кВт)	SHC (кВт)	PI (кВт)	TC (кВт)	SHC (кВт)	PI (кВт)	TC (кВт)	SHC (кВт)	PI (кВт)	
25	17	.....	42,92	35,61	12,91	x	y	z	40,03	33,60	14,02

#### Суммарная мощность, TC

Метод интерполяции:

$$\Rightarrow \frac{40^\circ \text{C} - 35^\circ \text{C}}{40^\circ \text{C} - 37^\circ \text{C}} = \frac{40,03 \text{ кВт} - 42,92 \text{ кВт}}{40,03 \text{ кВт} - x \text{ кВт}}$$

$$\Rightarrow x = 41,76 \text{ кВт}$$

#### Ощущаемая производительность, SHC

Метод интерполяции:

$$\Rightarrow \frac{40^\circ \text{C} - 35^\circ \text{C}}{40^\circ \text{C} - 37^\circ \text{C}} = \frac{33,60 \text{ кВт} - 35,61 \text{ кВт}}{33,60 \text{ кВт} - y \text{ кВт}}$$

$$\Rightarrow y = 34,81 \text{ кВт}$$

#### Потребляемая мощность, PI

Метод интерполяции:

$$\Rightarrow \frac{40^\circ \text{C} - 35^\circ \text{C}}{40^\circ \text{C} - 37^\circ \text{C}} = \frac{14,02 \text{ кВт} - 12,91 \text{ кВт}}{14,02 \text{ кВт} - z \text{ кВт}}$$

$$\Rightarrow z = 13,35 \text{ кВт}$$

### 3 Технические характеристики

3-1 Общие данные - Тепловой насос		UATYQ250BY1	UATYQ350BY1	UATYQ450BY1	UATYQ550BY1	UATYQ600BY1	UATYQ700BY1		
Номинальная холодопроизводительность (брутто)	Бте/ч	93300	121400	152600	190000	228000	247700		
	W	27340	35580	44720	55690	66820	72600		
Номинальная теплопроизводительность (нетто)	Бте/ч	85000	118700	142600	184000	210500	237500		
	W	24910	34790	41790	53930	61690	69610		
Номинальная общая потребляемая мощность (охлаждение)	W	8140	10780	13040	16740	19650	21610		
Номинальная общая потребляемая мощность (нагрев)	W	7330	10840	12860	15540	18580	21420		
Номинальный рабочий ток (охлаждение)	W	16.6	21.2	28.3	30.2	33.8	39.0		
Номинальный рабочий ток (нагрев)	W	14.8	20.8	26.9	28.8	32.3	40.2		
Источник питания	В/ф/Гц	380 ~ 415 / 3 / 50							
Хладагент / управление		R410A / EXV							
EER (брутто)	W/W	3,36	3,30	3,43	3,33	3,40	3,36		
COP (нетто)	W/W	3,40	3,21	3,25	3,47	3,32	3,25		
Испаритель	Уровень звуковой мощности @ 100 ESP	дБ(А)	68	72	75	82	84	87	
	Уровень звуковой мощности @ Std ESP	дБ(А)	73	76	80	84	84	90	
	Регулирование	Выпуск воздуха	Канализированный						
		Работа	Проводной						
	Расход воздуха	л/сек / куб.фт/ мин	1560 / 3300	2030 / 4300	2670 / 5650	3160 / 6700	3445 / 7300	3917 / 8300	
	Внешнее статическое давление	Pa/in.wg.	147 / 0,6	147 / 0,6	147 / 0,6	206 / 0,8	196 / 0,8	206 / 0,8	
	Объем слива конденсата	мм/в	25,4 / 1	24,4 / 1,0	25,4 / 1	25,4 / 1,0	25,4 / 1	25,4 / 1	
Конденсатор	Расход воздуха	л/сек / куб.фт/ мин	3884 / 8230	5664 / 12000	5710 / 1210	6090 / 12900	9534 / 20200	10006 / 21200	
	Уровень звуковой мощности	дБ(А)	82	83	83	87	90	90	
	Размеры блока	Высота	мм/в	1150 / 45,3	1028 / 40,5	1130 / 44,5	1048 / 41,3	1302 / 51,3	1454 / 57,2
		Ширина	мм/в	1638 / 64,5	2209 / 87,0	2209 / 87,0	2209 / 87,0	2209 / 87,0	2209 / 87,0
		Глубина	мм/в	2063 / 53,0	2113 / 83,2	2113 / 83,2	2670 / 105,1	2670 / 105,1	2670 / 105,1
	Размеры упаковки	Высота	мм/в	1345 / 53,0	1223 / 48,1	1325 / 52,2	1252 / 49,3	1506 / 59,3	1674 / 65,9
		Ширина	мм/в	2321 / 91,4	2372 / 93,4	2304 / 90,7	2304 / 90,7	2304 / 90,7	2304 / 90,7
		Глубина	мм/в	1758 / 69,2	2304 / 90,7	2372 / 93,4	2929 / 115,3	2929 / 115,3	2929 / 115,3
	Вес блока (нетто)	кг/фрт	490 / 1080	660 / 1455	610 / 1345	780 / 1720	830 / 1830	970 / 2139	
Заправка хладагента	кг/фрт	6,1 / 13,4	(5,8 x 2) / (12,8 x 2)	(7,2 x 2) / (15,9 x 2)	(8,7 x 2) / (19,2 x 2)	(10,4 x 2) / (22,9 x 2)	(11,6 x 2) / (25,6 x 2)		
Примечания	Все спецификации могут изменяться производителем без предварительного уведомления.								
	Все блоки проверены и соответствуют стандарту ISO 5151.								
	Номинальные холодо- и теплопроизводительность основаны на следующих условиях: а) Охлаждение - 27°C DB / 19°C WB внутри и 35°C DB / 24°C WB снаружи. б) Нагрев - 20°C DB внутри и 7°C DB / 6°C WB снаружи.								
	Уровни звукового давления измеряются согласно стандарту JIS.					Уровни звукового давления измеряются согласно стандарту JIS B 8616			
	Подсчет EER/COP основан на эффективной потребляемой мощности согласно ISO 5151.					Расчет технических характеристик произведен согласно стандарту eurovent.			

### 3 Технические характеристики

3-2 Данные компонентов - Тепловой насос			UATYQ250BY1	UATYQ350BY1	UATYQ450BY1	UATYQ550BY1	UATYQ600BY1	UATYQ700BY1	
Вентилятор испарителя	Тип		Загнутые вперед лопатки центрифуги						
	Количество		1						
	Материал		Оцинкованная сталь						
	Привод		Ременная передача						
	Диаметр	мм/в	381 / 15	381 / 15	381 / 15	400 / 15,7	400 / 15.7	400 / 15.7	
	Длина	мм/в	381 / 15	381 / 15	381 / 15	400 / 15,7	400 / 15.7	400 / 15.7	
Двигатель вентилятора испарителя	Тип		Индукционный двигатель						
	Количество		1						
	Коэффициент защиты (IP)		IP22						
Вентилятор конденсатора 1	Тип		Осевой вентилятор						
	Количество		1						
	Материал		Пластик						
	Привод		Прямая передача						
	Диаметр	мм/в	610 / 24,0	681 / 26,8	681 / 26,8	681 / 26,8	800 / 31.5	800 / 31.5	
Вентилятор конденсатора 2	Тип		Осевой вентилятор						
	Количество		1						
	Материал		Пластик						
	Привод		Прямая передача						
	Диаметр	мм/в	681 / 26,8				800 / 31.5	800 / 31.5	
Двигатель вентилятора конденсатора 1	Тип		Индукционный двигатель						
	Количество		1						
	Коэффициент защиты (IP)		IP44						
Двигатель вентилятора конденсатора 2	Тип		Индукционный двигатель						
	Количество		1						
	Коэффициент защиты (IP)		IP44						
Компрессор 1	Тип		Спиральный						
	Количество		1						
	Тип масла		POE						
	Объем масла	см/ж.унц.	3253 / 110	1656 / 56	1774 / 60	3253 / 110	3253 / 110	3253 / 110	
Компрессор 2	Тип		NA	Спиральный					
	Количество		NA	1					
	Тип масла		NA	POE					
	Объем масла	см/ж.унц.	NA	1656 / 56	1774 / 60	3253 / 110	3253 / 110	3253 / 110	
Змеевик конденсатора 1	Труба	Материал	S.I.G.C.						
		Диаметр	мм/в	9,53 / 3/8					
		Толщина	мм/в	0,35 / 0,014					
	Ребро	Материал	Алюминий						
		Толщина	мм/в	0,11 / 0,004					
		Лицевая сторона	м/фт	0,07 / 0,80	0,04 / 0,46	0,51 / 5,49	0,61 / 6,55	0,76 / 8.19	0,91 / 9.82
		Ряд		3	3	4	4	4	4
Пластина на дюйм			16	16	14	14	14	14	
Змеевик конденсатора 2	Труба	Материал	NA	S.I.G.C.					
		Диаметр	мм/в	NA	9,53 / 3/8				
		Толщина	мм/в	NA	0,35 / 0,011	0,35 / 0,014	0,35 / 0,014	0,35 / 0,014	0,35 / 0,014
	Ребро	Материал	NA	Алюминий					
		Толщина	мм/в	0,11 / 0,004					
		Лицевая сторона	м/фт	NA	0,04 / 0,46	0,51 / 5,49	0,61 / 6,55	0,76 / 8.19	0,91 / 9.82
		Ряд		NA	3	4	4	4	4
Пластина на дюйм			NA	16	14	14	14	14	
Змеевик конденсатора 1	Труба	Материал	S.I.G.C.						
		Диаметр	мм/в	9,53 / 3/8					
		Толщина	мм/в	0,35 / 0,014					
	Ребро	Материал	Алюминий						
		Толщина	мм/в	0,11 / 0,004					
		Лицевая сторона	м/фт	0,12 / 1,28	0,10 / 1,10	1,24 / 13,35	1,33 / 14,34	1,75 / 18.82	2,00 / 21.51
		Ряд		2	3	3	3	3	3
Пластина на дюйм			16	14	14	14	14	14	

### 3 Технические характеристики

3-2 Данные компонентов - Тепловой насос			UATYQ250BY1	UATYQ350BY1	UATYQ450BY1	UATYQ550BY1	UATYQ600BY1	UATYQ700BY1
Змеевик конденсатора 2	Труба	Материал	S.I.G.C.					
		Диаметр	9,53 / 3/8					
		Толщина	0,35 / 0,014					
	Ребро	Материал	Алюминий					
		Толщина	0,11 / 0,004					
		Лицевая сторона	NA	0,10 / 1,10	1,24 / 13,35	1,33 / 14,34	1,75 / 18,82	2,00 / 21,51
		Ряд	NA	3	3	3	3	3
	Пластина на дюйм	NA	14	14	14	14	14	
Качество воздуха	Фильтр	Тип	Моющийся saranet					
		Количество	2	2	2	2	2	2
	Размер фильтра	Длина	880 / 34,65	1126 / 44,3	1126 / 44,33	1497 / 58,9	1497 / 58,9	1497 / 58,9
		Ширина	467 / 18,39	385 / 15,16	435 / 17,16	392 / 15,43	495 / 19,5	595 / 23,43
	Толщина	4 / 0,16						
Корпус	Материал	Мягкая сталь с электрогальванизацией						
	Внешняя отделка	Эпоксидный полиэфирный порошок						
	Цвет	Светло-серый						
	Изоляция / толщина	PE / 10мм						
Примечания	Все спецификации могут изменяться производителем без предварительного уведомления S.I.G.C. - Бесшовные медные трубы с внутренней разделкой кромок							

3-3 Электрические характеристики - Тепловой насос			UATYQ250BY1	UATYQ350BY1	UATYQ450BY1	UATYQ550BY1	UATYQ600BY1	UATYQ700BY1
Двигатель испарителя	Степень изоляции		B					
	Источник питания	V/Ph/Hz	380 ~ 415 / 3 / 50					
	Номинальная мощность на входе	W	800	1160	1910	2580	3130	4220
	Номинальный рабочий ток	A	1.7	3.10	3.7	4.70	5.8	7.8
	Мощность двигателя	W	1100	1500	2200	3000	3700	5500
	Полюса		4					
Двигатель конденсатора 1	Степень изоляции		F					
	Источник питания	V/Ph/Hz	220 ~ 240 / 1 / 50					
	Номинальная мощность на входе	W	560	870	790	780	1700	1540
	Номинальный рабочий ток	A	2.5	3.8	3.6	3.4	2.9	2.8
	Мощность двигателя	W	360	550	510	590	1200	1200
	Полюса		6					
Двигатель конденсатора 2	Степень изоляции		F					
	Источник питания	V/Ph/Hz	220 ~ 240 / 1 / 50					
	Номинальная мощность на входе	W	710	870	790	780	1700	1540
	Номинальный рабочий ток	A	3.2	3.8	3.6	3.4	2.9	2.8
	Мощность двигателя	W	420	550	510	590	1200	1200
	Полюса		6					
Компрессор 1	Степень изоляции		F					
	Источник питания	V/Ph/Hz	380 ~ 415 / 3 / 50					
	Конденсатор	µF	N/A					
	Номинальная мощность на входе (охлаждение)	W	7140	4460	5950	7530	8130	9180
	Номинальная мощность на входе (Нагревание)	W	5640	4350	5500	6740	7150	8300
	Номинальный рабочий ток (охлаждение)	A	13.1	7.9	11.0	13.8	15	16.4
	Номинальный рабочий ток (Нагревание)	A	11.3	7.7	15.0	12.8	14.1	15.6
	Ток на заторможенном роторе	A	111	74	101.0	111	118	118
Компрессор 2	Степень изоляции		F					
	Источник питания	V/Ph/Hz	380 ~ 415 / 3 / 50					
	Конденсатор	µF	N/A					
	Номинальная мощность на входе (охлаждение)	W	N/A	4360	5940	7930	8130	9350
	Номинальная мощность на входе (Нагревание)	W	N/A	4160	5180	6920	7150	8510
	Номинальный рабочий ток (охлаждение)	A	N/A	7.8	11.2	14.1	15	16.7
	Номинальный рабочий ток (Нагревание)	A	N/A	7.5	10.3	13.0	14.1	16
	Ток на заторможенном роторе	A	N/A	74	101.0	111	118	118
Примечания	Все спецификации могут изменяться производителем без предварительного уведомления Все блоки проверены и соответствуют стандарту ISO 5151							

## 4 Обозначения

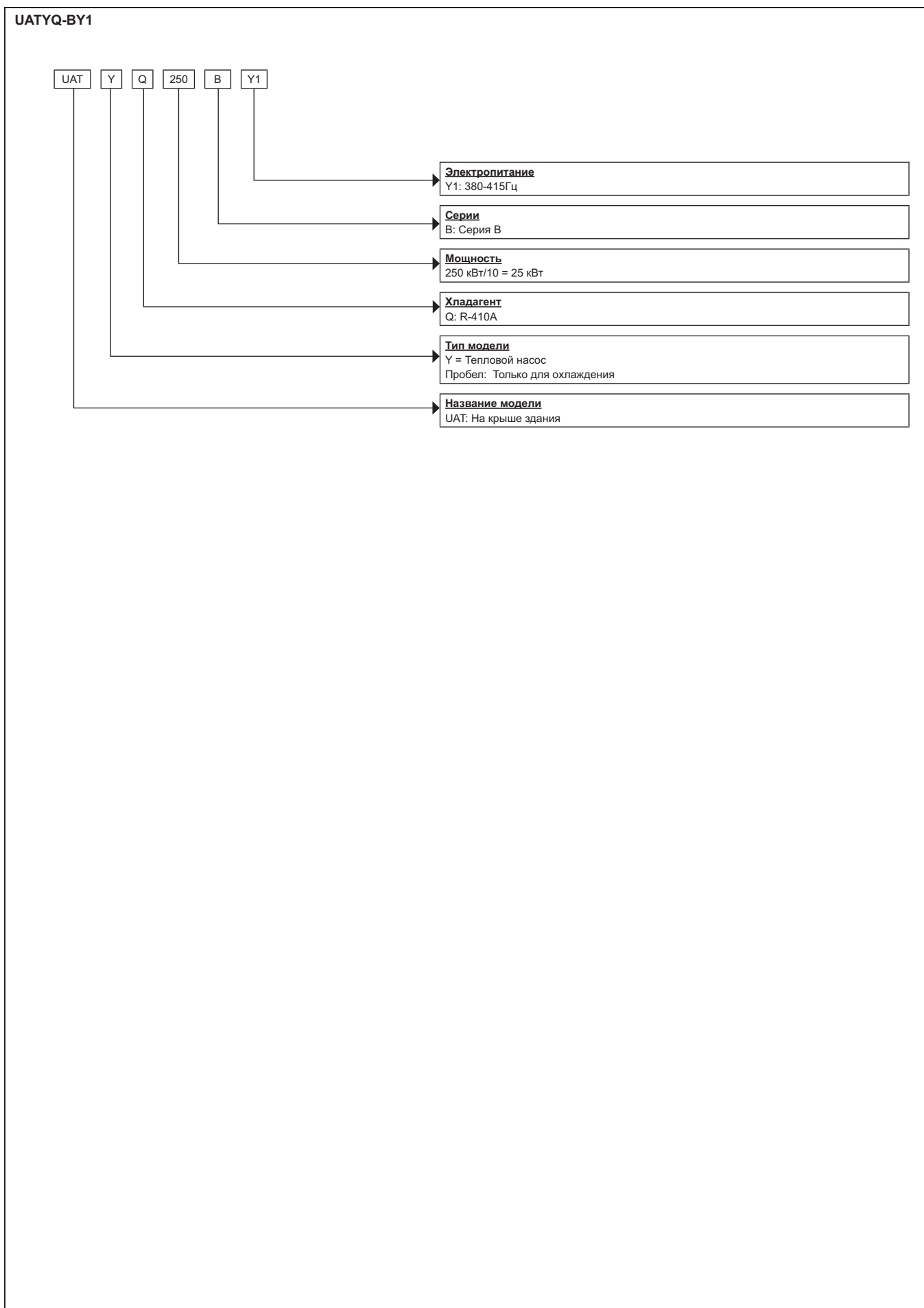



## 5 Установки защитного устройства

### UATYQ250-350BY1

Модель			UATYQ250BY1	UATYQ350BY1	
Предохранительный блок	Переключатель высокого давления	Тип	НЗ, Автосброс		
		Открытый	кПа/фунт на кв.дюйм	4137 / 600	
		Закрытый	кПа/фунт на кв.дюйм	3309 / 480	
	Переключатель низкого давления	Тип	НЗ, Автосброс		
		Открытый	кПа/фунт на кв.дюйм	124 / 18	
		Закрытый	кПа/фунт на кв.дюйм	193 / 28	
	Программируемый контроллер фазы			ДА	
	Установка термореле для линии нагнетания °C/°F			120 / 248	

### UATYQ450-550BY1

Модель			UATYQ450BY1	UATYQ550BY1	
Предохранительный блок	Переключатель высокого давления	Тип	НЗ, Автосброс		
		Открытый	кПа/фунт на кв.дюйм	4137 / 600	
		Закрытый	кПа/фунт на кв.дюйм	3309 / 480	
	Переключатель низкого давления	Тип	НЗ, Автосброс		
		Открытый	кПа/фунт на кв.дюйм	124 / 18	
		Закрытый	кПа/фунт на кв.дюйм	193 / 28	
	Программируемый контроллер фазы			ДА	
	Установка термостата для линии нагнетания °C/°F			120 / 248	

### UATYQ600-700BY1

Модель			UATYQ600BY1	UATYQ700BY1	
Предохранительный механизм	Переключатель высокого давления	Тип	НЗ, Автосброс		
		Открытие	кПа/фунт на кв.дюйм	4137 / 600	
		Закрытие	кПа/фунт на кв.дюйм	3309 / 480	
	Переключатель низкого давления	Тип	НЗ, Автосброс		
		Открытие	кПа/фунт на кв.дюйм	124 / 18	
		Закрытие	кПа/фунт на кв.дюйм	193 / 28	
	Программируемый контроллер фазы			ДА	
	Установка термореле для линии нагнетания °C/°F			120 / 248	

## 6 Дополнительные функции

### UATYQ-BY1

Модель		Классификация										
		Контроллер оборудования, устанавливаемого на крыше здания	Плата	EXV	Золотая пластина (NA549)	Спиральный компрессор	Воздушный фильтр Saganet	Боковой поток	Возможность изменения	Фильтр-осушитель	Переключатель высокого давления	Переключатель низкого давления
UATYQ-BY1	250	X	X	X	X	X	X	X	X	X	X	X
	350	X	X	X	X	X	X	X	X	X	X	X
	450	X	X	X	X	X	X	X	X	X	X	X
	550	X	X	X	X	X	X	X	X	X	X	X
	600	X	X	X	X	X	X	X	X	X	X	X
	700	X	X	X	X	X	X	X	X	X	X	X

Замечания: Экономайзеры и датчик CO2 будут готовы в ближайшее время.



### 7 Таблицы производительности

#### 7 - 1 Таблицы холодопроизводительности

Table with columns for model UATYQ350BY1, outdoor temperatures (19°C to 46°C), and performance metrics (TC, SHC, PI). It includes data for different fan speeds (3440, 4300, 5160 CFM) and indoor conditions (16°C, 19°C, 22°C).

#### NOTES - ANMERKUNGEN - ΣΗΜΕΙΩΣΕΙΣ - NOTAS - REMARQUES - NOTE - OPMERKINGEN - ПРИМЕЧАНИЯ - NOTLAR

- 1. Ratings shown are gross capacities which do not include a deduction for indoor fan motor heat. Die Nennwerte sind Bruttoleistungen, die keine Abzüge für die Motorwärme der Innenventilatoren enthalten.
2. [ ] shows nominal capacities. [ ] stellt Nennleistungen dar.
3. Direct interpolation is permissible. Do not extrapolate. Direkte Interpolation ist zulässig. Extrapolieren ist nicht zulässig.
4. Unit is able to operate at ambient from 0°C to 46°C without pressure trip. Gerät kann bei Umgebungstemperaturen von 0°C bis 46°C ohne Druckabfall betrieben werden.

#### REMARK - BEMERKUNGEN - ΠΑΡΑΤΗΡΗΣΕΙΣ - OBSERVACIONES - REMARQUES - NOTE - OPMERKINGEN - ЗАМЕЧАНИЯ - DÜŞÜNCELER

- AFR: Air flow rate - Luftdurchsatz - Ταχύτητα ροής αέρα - Caudal de aire - Débit d'air - Portata d'aria - Luchtdebit - Скорость воздушного потока - Hava akış hızı (CFM)
EWB: Entering Wet Bulb Temp. - Eingangs-Feuchtemp. - Είσοδος σε θερμ. υγρού βολβού - Temperatura de bulbo húmedo de entrada - Température d'entrée du réservoir humide - Temp. bulbo umido in entrata - Temperatuur ingaand natte bol - Температура на входе влажного термометра.
EDB: Entering Dry Bulb Temp. - Eingangs-Trockentemp. - Είσοδος σε θερμ. λυχνίας αφύγρανσης - Temperatura de bulbo seco de entrada - Température d'entrée du réservoir sec - Temp. bulbo secco in entrata - Temperatuur ingaand droge bol - Температура на входе сухого термометра.







# 7 Таблицы производительности

## 7 - 1 Таблицы холодопроизводительности

UATYQ600BY1		Наружная температура																		
AFR (куб. фут/мин)	EWB	EDB	19°C			25°C			30°C			35°C			40°C			46°C		
			TC	SHC	PI	TC	SHC	PI	TC	SHC	PI	TC	SHC	PI	TC	SHC	PI	TC	SHC	PI
5840	16°C	21°C	65,79	42,92	15,81	63,31	41,83	16,73	61,87	41,49	18,01	58,96	40,15	19,11	54,79	38,00	20,75	50,98	36,30	22,98
		24°C	66,05	50,03	15,82	63,54	48,91	16,74	62,11	48,69	18,02	59,22	47,41	19,12	55,24	44,77	20,78	51,70	42,44	23,03
		28°C	67,45	61,32	15,89	65,13	59,67	16,83	63,92	59,08	18,13	61,26	57,04	19,25	57,49	54,07	20,93	54,21	51,23	23,21
		30°C	69,20	69,20	16,06	67,05	67,05	17,03	64,74	64,74	18,35	62,29	62,29	19,50	58,46	58,46	21,19	55,26	55,26	23,48
		24°C	71,95	40,51	16,16	69,16	39,46	17,09	67,64	39,16	18,38	64,49	37,98	19,48	60,04	36,05	21,14	55,97	34,48	23,36
		27°C	72,14	49,87	16,17	69,39	48,76	17,10	67,83	48,57	18,39	64,72	47,31	19,50	60,24	45,09	21,15	56,21	43,50	23,38
	19°C	30°C	72,51	58,47	16,19	70,04	56,90	17,14	68,74	56,32	18,45	65,84	54,49	19,57	61,60	51,55	21,25	57,91	49,22	23,50
		33°C	73,88	73,88	16,29	70,70	70,70	17,26	71,16	71,16	18,60	68,56	68,56	19,75	62,51	62,51	21,46	59,83	59,83	23,75
		27°C	78,06	39,75	16,54	75,45	38,93	17,49	73,78	38,64	18,80	70,40	37,51	19,91	65,59	35,63	21,57	61,34	34,25	23,80
		30°C	78,64	49,44	16,55	75,63	48,34	17,50	73,93	48,16	18,81	70,60	46,97	19,92	65,77	44,82	21,58	61,50	43,32	23,81
		33°C	78,83	58,39	16,56	75,82	57,27	17,51	74,12	57,24	18,83	70,81	56,04	19,94	66,24	53,07	21,62	62,40	50,73	23,88
		36°C	79,18	64,84	16,62	76,46	63,17	17,60	75,54	63,04	18,94	72,49	61,18	20,07	68,28	58,37	21,77	64,58	55,96	24,05
7300	16°C	21°C	68,15	44,93	15,94	65,45	43,74	16,86	63,90	43,37	18,14	60,85	42,05	19,23	56,48	39,86	20,88	52,48	38,14	23,09
		24°C	68,58	55,41	15,97	66,11	53,79	16,90	64,78	53,10	18,19	61,88	51,23	19,30	57,66	48,25	20,96	53,93	45,81	23,20
		28°C	71,18	64,67	16,10	68,85	62,88	17,06	67,68	62,12	18,37	64,97	59,93	19,51	60,87	56,43	21,19	57,32	53,41	23,46
		30°C	73,79	73,79	16,34	71,35	71,35	17,30	68,81	68,81	18,64	66,14	66,14	19,78	61,34	61,34	21,48	57,91	57,91	23,75
	19°C	24°C	74,36	44,73	16,30	71,41	43,55	17,23	69,74	43,19	18,52	66,45	41,90	19,62	61,76	39,75	21,27	57,52	38,11	23,49
		27°C	74,72	55,47	16,32	71,78	54,27	17,25	70,11	54,11	18,55	66,82	52,79	19,65	62,33	50,02	21,31	58,37	47,51	23,55
		30°C	76,24	63,53	16,40	73,49	61,78	17,35	72,05	61,18	18,67	69,00	59,26	19,79	64,63	56,00	21,48	61,03	53,14	23,75
		33°C	77,88	77,88	16,58	75,39	75,39	17,57	72,76	72,76	18,92	69,96	69,96	20,08	65,67	65,67	21,79	62,14	62,14	24,07
	22°C	27°C	80,91	44,13	16,69	77,73	43,06	17,64	75,94	42,81	18,96	72,41	41,55	20,06	67,36	39,45	21,71	62,88	37,88	23,93
		30°C	81,20	55,11	16,71	78,02	53,96	17,66	76,24	53,83	18,98	72,72	52,55	20,08	67,68	50,21	21,74	63,24	48,62	23,96
		33°C	81,77	65,34	16,74	78,85	63,55	17,71	77,32	62,93	19,05	74,05	60,93	20,17	69,21	57,68	21,86	65,15	55,20	24,11
		36°C	83,29	70,53	16,87	80,36	69,10	17,85	78,33	67,86	19,21	75,44	65,69	20,38	70,16	61,40	22,10	65,82	57,89	24,41
8760	16°C	21°C	69,77	48,35	16,04	66,98	47,13	16,96	65,35	46,76	18,23	62,20	45,37	19,32	57,70	43,03	20,97	53,58	41,23	23,18
		24°C	71,01	58,76	16,10	68,31	57,00	17,03	66,85	56,28	18,33	63,84	54,31	19,43	59,48	51,21	21,09	55,81	48,35	23,34
		28°C	74,44	67,64	16,29	71,84	65,61	17,25	70,63	64,83	18,58	67,72	62,47	19,70	63,39	58,77	21,39	59,62	55,55	23,65
		30°C	76,44	76,44	16,55	73,86	73,86	17,53	71,16	71,16	18,87	68,32	68,32	20,01	64,30	64,30	21,70	59,99	59,99	23,97
	19°C	24°C	76,07	48,22	16,40	73,00	46,99	17,34	71,20	46,64	18,63	67,77	45,28	19,72	62,99	43,03	21,37	58,65	41,34	23,58
		27°C	76,57	60,41	16,43	73,60	58,97	17,37	72,07	58,25	18,68	68,84	56,20	19,79	64,19	53,00	21,46	60,13	50,42	23,69
		30°C	78,90	66,72	16,56	76,20	65,04	17,53	74,91	64,26	18,87	71,92	62,01	20,01	67,41	58,40	21,70	63,57	55,36	23,97
		33°C	80,73	80,73	16,82	78,10	78,10	17,81	76,06	76,06	19,17	73,13	73,13	20,32	68,58	68,58	22,04	64,12	64,12	24,32
	22°C	27°C	82,63	47,81	16,80	79,35	46,62	17,75	77,44	46,30	19,07	73,74	44,97	20,17	68,63	42,79	21,82	64,07	41,19	24,03
		30°C	83,11	60,14	16,83	79,79	58,92	17,78	77,88	58,82	19,10	74,21	57,49	20,20	69,17	54,83	21,86	64,90	52,22	24,10
		33°C	84,67	69,68	16,91	81,53	67,76	17,89	79,87	67,13	19,23	76,50	65,07	20,35	71,47	61,61	22,04	67,57	58,55	24,32
		36°C	86,05	73,08	17,10	82,38	70,32	18,11	81,19	69,65	19,49	78,11	67,34	20,65	72,59	62,89	22,38	68,73	59,85	24,68

**NOTES - ANMERKUNGEN - ΣΗΜΕΙΩΣΕΙΣ - NOTAS - REMARQUES - NOTE - OPMERKINGEN - ПРИМЕЧАНИЯ - NOTLAR**

- Ratings shown are gross capacities which do not include a deduction for indoor fan motor heat. - Die Nennwerte sind Bruttoleistungen, die keine Abzüge für die Motorwärme der Innenventilatoren enthalten. - Οι τιμές που αναφέρονται αντιπροσωπεύουν μικτή απόδοση, χωρίς κάποια μικρή απόκλιση που αντιστοιχεί στη θέρμανση του κινητήρα του ανεμιστήρα της εσωτερικής μονάδας. - Los valores indicados son capacidades brutas a las que no se ha restado el valor correspondiente al calor del motor del ventilador interior. - Les valeurs nominales indiquées correspondent à des puissances brutes qui n'incluent aucune déduction pour le chaudière du moteur de ventilateur de l'unité intérieure. - I valori indicati si riferiscono alle capacità lorde e non comprendono la riduzione per l'apporto di calore generato dal motore del ventilatore dell'unità interna. - De weergegeven cijfers zijn brutocapaciteiten excl. reductiefactor voor warmte afgegeven door de binnenventilator. - Указанные номинальные значения являются общими, т.е. не учитывают нагревание от двигателя внутреннего вентилятора. - Gösterilen değerler, iç ünite fan motoru sıcaklığını dikkatle alınmadığı brüt kapasite değerleridir.
- █ shows nominal capacities. - █ stellt Nennleistungen dar. - █ υποδεικνύει ονομαστικές τιμές απόδοσης. - █ indica capacidades nominales. - █ indique les puissances nominales. - █ mostra la capacità nominali. - █ geeft nominale capaciteiten weer. - █ указывает номинальные значения мощности. - █ nominal kapasite değerlerini gösterir.
- Direct interpolation is permissible. Do not extrapolate. - Direkte Interpolation ist zulässig. Extrapolieren ist nicht zulässig. - Επιτρέπεται η απευθείας παρεμβολή. Όχι όμως η παρεκβολή. - Se permite la interpolación directa. Sin embargo, no extrapole. - Interpolation directe autorisée. Ne pas extrapoler. - È consentita l'interpolazione diretta. Non è tuttavia permessa l'estrapolazione. - Directe interpolatie is toegestaan. Extrapoler niet. - Допускается прямая интерполяция. Экстраполяция не допускается. - Doğrudan interpolasyon yapılmamasına izin venilir. Ekstrapolasyon yapılmaz.
- Unit is able to operate at ambient from 0°C to 52°C without pressure trip. - Gerät kann bei Umgebungstemperaturen von 0°C bis 52°C ohne Druckabfall betrieben werden. - Η μονάδα έχει τη δυνατότητα να λειτουργεί σε θερμοκρασία περιβάλλοντος από 0°C έως 52°C χωρίς πτώση πίεσης. - La unidad puede funcionar con temperaturas ambiente de entre 0 y 52°C sin cortes por presión. - L'unité est en mesure de fonctionner par température extérieure comprise entre 0 °C et 46 °C sans déclenchement pression. - L'unità è in grado di funzionare con temperature esterne comprese tra 0° e 52° senza cali di pressione. - De unit kan werken bij omgevingstemperaturen van 0°C tot 52°C zonder drukuitschakeling. - Блок может работать при температуре окружающей среды от 0 до 52°C без отключения, вызываемого давлением. - Ünite, 0°C ila 52°C ortam sıcaklığında basınç problemi olmadan çalışabilir.

**REMARK - BEMERKUNGEN - ΠΑΡΑΤΗΡΗΣΕΙΣ - OBSERVACIONES - REMARQUES - NOTE - OPMERKINGEN - ЗΑΜΕΧΑΝΙΑ - DÜŞÜNCELER**

- AFR: Air flow rate - Luftdurchsatz - Ταχύτητα ροής αέρα - Caudal de aire - Débit d'air - Portata d'aria - Luchtdebit - Скорость воздушного потока - Hava akış hızı (куб.фут/мин)
- EWB: Entering Wet Bulb Temp. - Eingangs-Feuchtemp. - Είσοδος σε θερμ. υγρού βολβού - Temperatura de bulbo húmedo de entrada - Température d'entrée du réservoir humide - Temp. bulbo umido in entrata - Temperatuur ingaand natte bol - Температура на входе влажного термометра. - Giriş ıslak hazne sıcaklığı (°C)
- EDB: Entering Dry Bulb Temp. - Eingangs-Trockentemp. - Είσοδος σε θερμ. λυχνίας αφύγρανσης - Temperatura de bulbo seco de entrada - Température d'entrée du réservoir sec - Temp. bulbo secco in entrata - Temperatuur ingaand droge bol - Температура на входе сухого термометра - Giriş kuru hazne sıcaklığı (°C)
- TC: Total Cooling Capacity - Gesamte Kühlleistung - Συνολική απόδοση ψύξης - Capacidad de refrigeración total - Puissance totale de refroidissement - Capacità di raffreddamento totale - Totaal koelvermogen - Общая охлаждающая способность - Toplam soğutma kapasitesi (kWt)
- SHC: Sensible Heat Capacity - Sensible Wärmekapazität - Απόδοση αισθητής θέρμανσης - Capacidad de calor sensible - Puissance calorifique sensible - Capacità termica sensibile - Voelbaar verwarmingsvermogen - Производительность по сухому теплу - Hissedilebilir ısı kapasitesi (kWt)
- PI: Power Input - Leistungsaufnahme - Είσοδος ισχύος - Consumo - Puissance absorbée - Potenza assorbita - Vermogeninput - Потребляемая мощность - Güç girişi





## 7 Таблицы производительности

### 7 - 2 Таблицы теплопроизводительности

#### UATYQ250BY1

Indoor DB, °C	Outdoor WB, °C									
	-5		6		12		15		18	
	TC (kW)	PI (kW)	TC (kW)	PI (kW)	TC (kW)	PI (kW)	TC (kW)	PI (kW)	TC (kW)	PI (kW)
15	17.71	5.41	24.99	6.49	28.96	7.08	30.95	7.38	32.93	7.67
17	17.23	5.64	24.96	6.77	28.12	7.39	30.04	7.70	31.96	8.01
19	16.75	5.87	24.93	7.05	27.27	7.70	29.12	8.02	30.98	8.34
51	16.27	6.09	24.31	7.33	26.42	8.00	28.21	8.34	30.00	8.68
23	15.79	6.32	23.10	7.61	25.57	8.31	27.30	8.66	29.03	9.01
25	15.31	6.55	21.89	7.89	24.73	8.62	26.39	8.98	28.05	9.35
27	14.83	6.78	20.69	8.17	23.88	8.92	25.48	9.30	27.08	9.68

#### UATYQ350BY1

Indoor DB, °C	Outdoor WB, °C									
	-5		6		12		15		18	
	TC (kW)	PI (kW)	TC (kW)	PI (kW)	TC (kW)	PI (kW)	TC (kW)	PI (kW)	TC (kW)	PI (kW)
15	24.73	7.83	34.90	9.40	40.44	10.25	43.21	10.68	45.99	11.11
17	24.23	8.18	34.86	9.88	40.18	10.80	42.99	11.27	45.80	11.73
19	23.74	8.53	34.81	10.36	39.91	11.36	42.76	11.86	45.61	12.35
51	23.24	8.88	34.51	10.84	39.64	11.91	42.53	12.44	45.43	12.98
23	22.74	9.23	33.94	11.32	39.37	12.46	42.31	13.03	45.24	13.60
25	22.25	9.58	33.37	11.80	39.11	13.01	42.08	13.62	45.06	14.22
27	21.75	9.93	32.81	12.28	38.84	13.57	41.85	14.21	44.87	14.85

**NOTES - Hinweise - Σημειώσεις - Notas - Remarques - Note - Aantekeningen - Примечания - Notlar**

TC = Total Cooling Capacity (kW) - Gesamte Kühlleistung (kW) - Συνολική απόδοση ψύξης (kW) - Capacidad de refrigeración total (kW) - Puissance totale de refroidissement (kW) - Capacità di raffreddamento totale (kW) - Totaal koelvermogen (kW) - Общая охлаждающая способность (kW) - Toplam soğutma kapasitesi (kW)

PI = Power Input (kW) - Leistungsaufnahme (kW) - Είσοδος ισχύος (kW) - Consumo (kW) - Puissance absorbée (kW) - Potenza assorbita (kW) - Vermogeninput (kW) - Потребляемая мощность (kW) - Güç girişi (kW)

#### UATYQ450BY1

Indoor DB, °C	Outdoor WB, °C									
	-5		6		12		15		18	
	TC (kW)	PI (kW)	TC (kW)	PI (kW)	TC (kW)	PI (kW)	TC (kW)	PI (kW)	TC (kW)	PI (kW)
15	29.71	9.55	41.92	11.46	48.58	12.50	51.92	13.02	55.25	13.54
17	29.15	9.94	41.87	11.92	48.43	13.00	51.83	13.55	55.24	14.09
19	28.58	10.34	41.82	12.39	48.28	13.51	51.75	14.07	55.23	14.63
51	28.01	10.73	41.56	12.86	48.12	14.02	51.67	14.60	55.22	15.18
23	27.45	11.13	41.08	13.33	47.97	14.53	51.59	15.13	55.21	15.73
25	26.88	11.52	40.61	13.80	47.82	15.04	51.51	15.66	55.21	16.28
27	26.32	11.92	40.13	14.26	47.67	15.54	51.43	16.18	55.20	16.82

#### UATYQ550BY1

Indoor DB, °C	Outdoor WB, °C									
	-5		6		12		15		18	
	TC (kW)	PI (kW)	TC (kW)	PI (kW)	TC (kW)	PI (kW)	TC (kW)	PI (kW)	TC (kW)	PI (kW)
15	38.34	11.76	54.09	14.11	62.69	15.39	66.99	16.03	71.28	16.67
17	37.53	12.22	54.03	14.58	62.09	15.88	66.42	16.52	70.76	17.17
19	36.72	12.68	53.96	15.06	61.49	16.36	65.86	17.01	70.23	17.66
51	35.92	13.14	53.38	15.54	60.89	16.85	65.29	17.51	69.70	18.16
23	35.11	13.60	52.27	16.02	60.29	17.34	64.73	18.00	69.17	18.66
25	34.30	14.06	51.16	16.49	59.69	17.82	64.17	18.49	68.64	19.15
27	33.50	14.52	50.05	16.97	59.09	18.31	63.60	18.98	68.12	19.65

**NOTES - Hinweise - Σημειώσεις - Notas - Remarques - Note - Aantekeningen - Примечания - Notlar**

TC = Total Cooling Capacity (kW) - Gesamte Kühlleistung (kW) - Συνολική απόδοση ψύξης (kW) - Capacidad de refrigeración total (kW) - Puissance totale de refroidissement (kW) - Capacità di raffreddamento totale (kW) - Totaal koelvermogen (kW) - Общая охлаждающая способность (kW) - Toplam soğutma kapasitesi (kW)

PI = Power Input (kW) - Leistungsaufnahme (kW) - Είσοδος ισχύος (kW) - Consumo (kW) - Puissance absorbée (kW) - Potenza assorbita (kW) - Vermogeninput (kW) - Потребляемая мощность (kW) - Güç girişi (kW)

## 7 Таблицы производительности

### 7 - 2 Таблицы теплопроизводительности

UATYQ600BY1										
Температура внутри помещения, сух.т. °C	Температура снаружи, вл.т. °C									
	-5		6		12		15		18	
	ТС (кВт)	PI (кВт)	ТС (кВт)	PI (кВт)	ТС (кВт)	PI (кВт)	ТС (кВт)	PI (кВт)	ТС (кВт)	PI (кВт)
15	43,85	14,19	61,88	17,03	71,71	18,58	76,63	19,36	81,55	20,13
17	42,61	14,83	61,81	17,91	69,37	19,58	74,10	20,42	78,82	21,26
19	41,38	15,47	61,73	18,78	67,04	20,59	71,56	21,49	76,09	22,39
51	40,14	16,10	60,05	19,65	64,70	21,59	69,03	22,55	73,36	23,52
23	38,90	16,73	56,76	20,52	62,36	22,59	66,50	23,62	70,64	24,65
25	37,67	17,37	53,47	21,39	60,02	23,59	63,96	24,69	67,91	25,79
27	36,43	18,00	50,18	22,27	57,68	24,59	61,43	25,75	65,18	26,92

UATYQ700BY1										
Температура внутри помещения, сух.т. °C	Температура снаружи, вл.т. °C									
	-5		6		12		15		18	
	ТС (кВт)	PI (кВт)	ТС (кВт)	PI (кВт)	ТС (кВт)	PI (кВт)	ТС (кВт)	PI (кВт)	ТС (кВт)	PI (кВт)
15	49,48	13,42	69,82	16,11	80,91	17,57	86,46	18,30	92,00	19,03
17	48,43	14,02	69,73	16,93	80,08	18,52	85,67	19,31	91,26	20,10
19	47,38	14,63	69,65	17,76	79,26	19,46	84,88	20,32	90,51	21,17
51	46,32	15,22	68,86	18,58	78,43	20,41	84,09	21,33	89,76	22,24
23	45,27	15,82	67,37	19,40	77,60	21,36	83,31	22,33	89,01	23,31
25	44,22	16,42	65,87	20,23	76,77	22,31	82,52	23,34	88,26	24,38
27	43,17	17,02	64,38	21,05	75,95	23,25	81,73	24,35	87,52	25,45

**NOTES - Hinweise - Σημειώσεις - Notas - Remarques - Note - Aantekeningen - Примечания - Notlar**

ТС = Total Cooling Capacity (кВт) - Gesamte Kühlleistung (кВт) - Συνολική απόδοση ψύξης (кВт) - Capacidad de refrigeración total (кВт) - Puissance totale de refroidissement (кВт) - Capacità di raffreddamento totale (кВт) - Totaal koelvermogen (кВт) - Общая охлаждающая способность (кВт) - Toplam soğutma kapasitesi (кВт)

PI = Power Input (кВт) - Leistungsaufnahme (кВт) - Είσοδος ισχύος (кВт) - Consumo (кВт) - Puissance absorbée (кВт) - Potenza assorbita (кВт) - Vermogeninput (кВт) - Потребляемая мощность (кВт) - Güç girişi (кВт)

## 8 Размерный чертеж и центр тяжести

### UATYQ250BY1

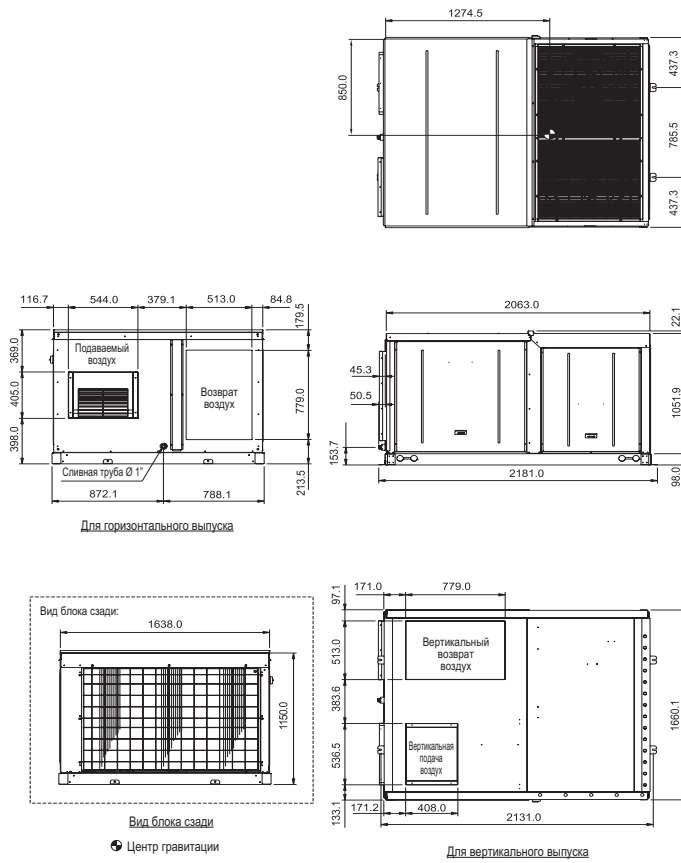

#### ПРИМЕЧАНИЯ

1 Все размеры указаны в мм

### UATYQ350BY1

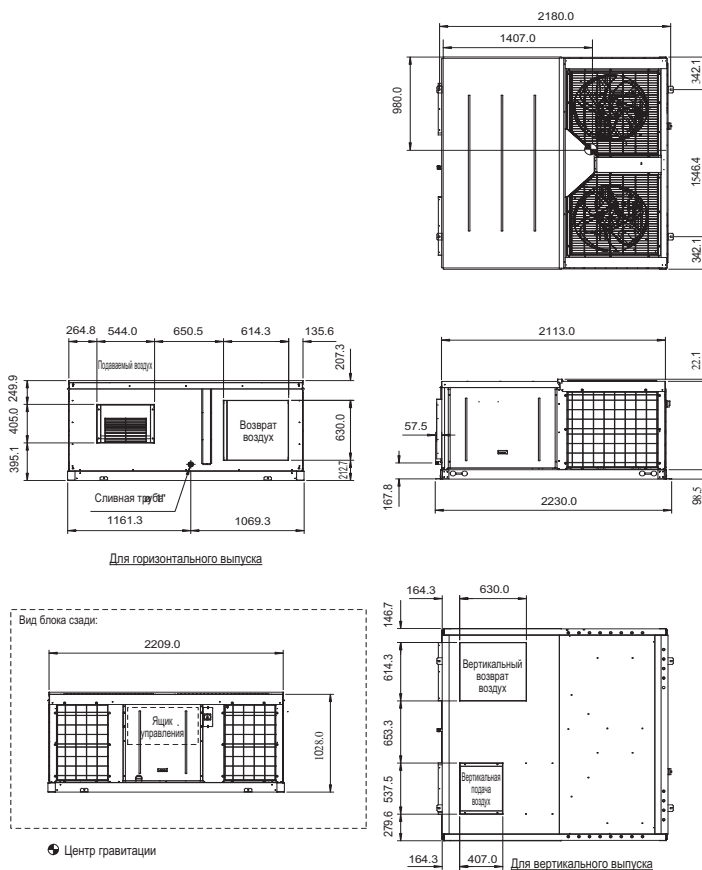

#### ПРИМЕЧАНИЯ

1 Все размеры указаны в мм

## 8 Размерный чертеж и центр тяжести

UATYQ450BY1

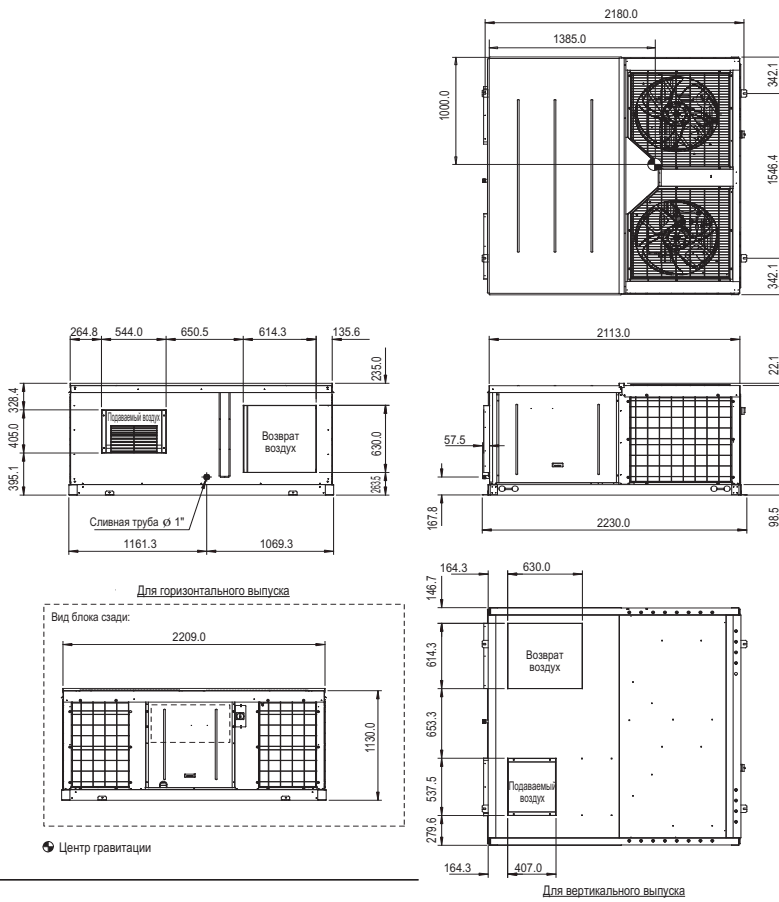

### ПРИМЕЧАНИЯ

1 Все размеры указаны в мм

UATYQ550,600,700BY1

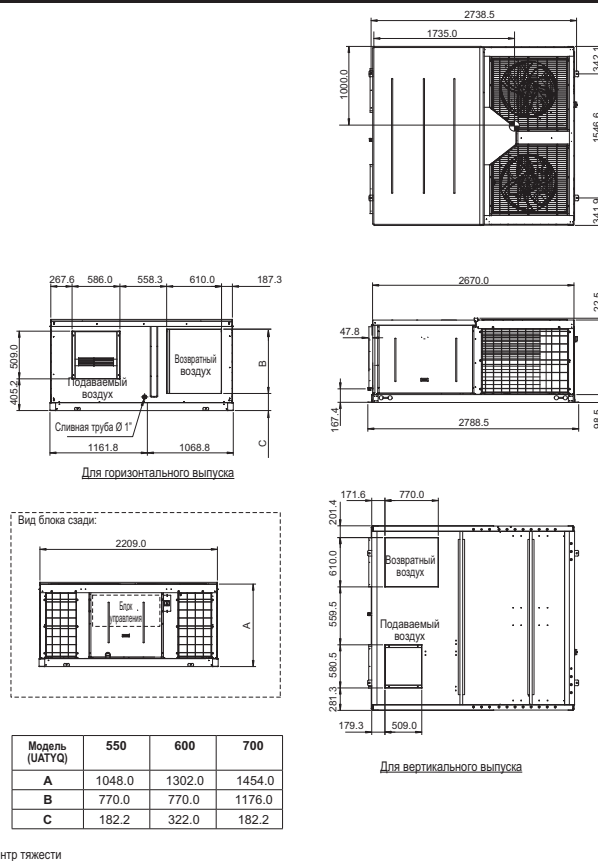

### ПРИМЕЧАНИЯ

1 Все размеры указаны в мм

## 9 Схемы трубопроводов

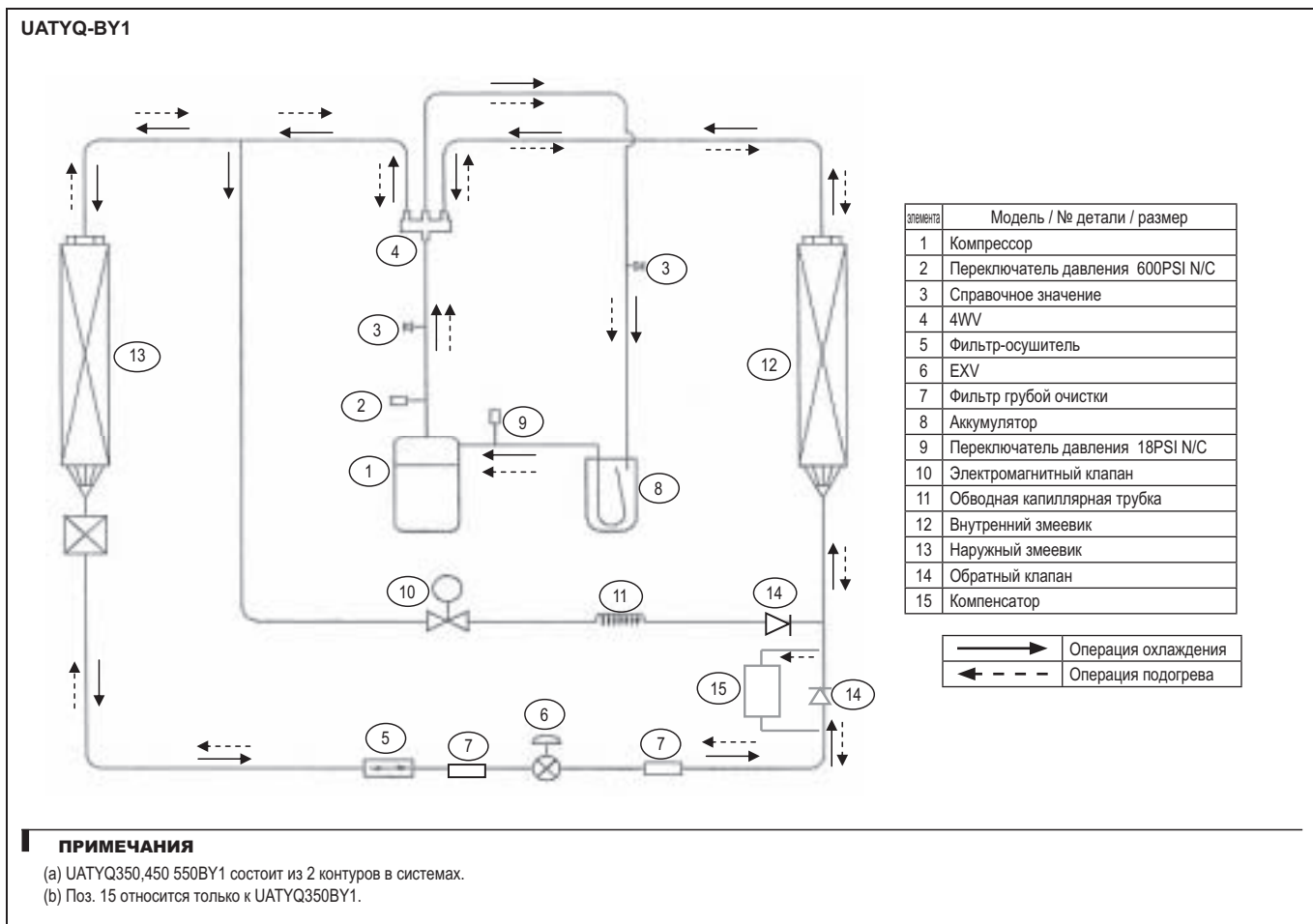

# 10 Монтажная схема

UATYQ250BY1

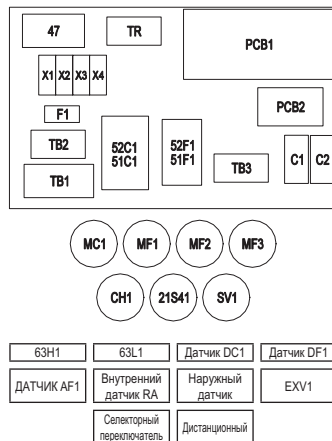
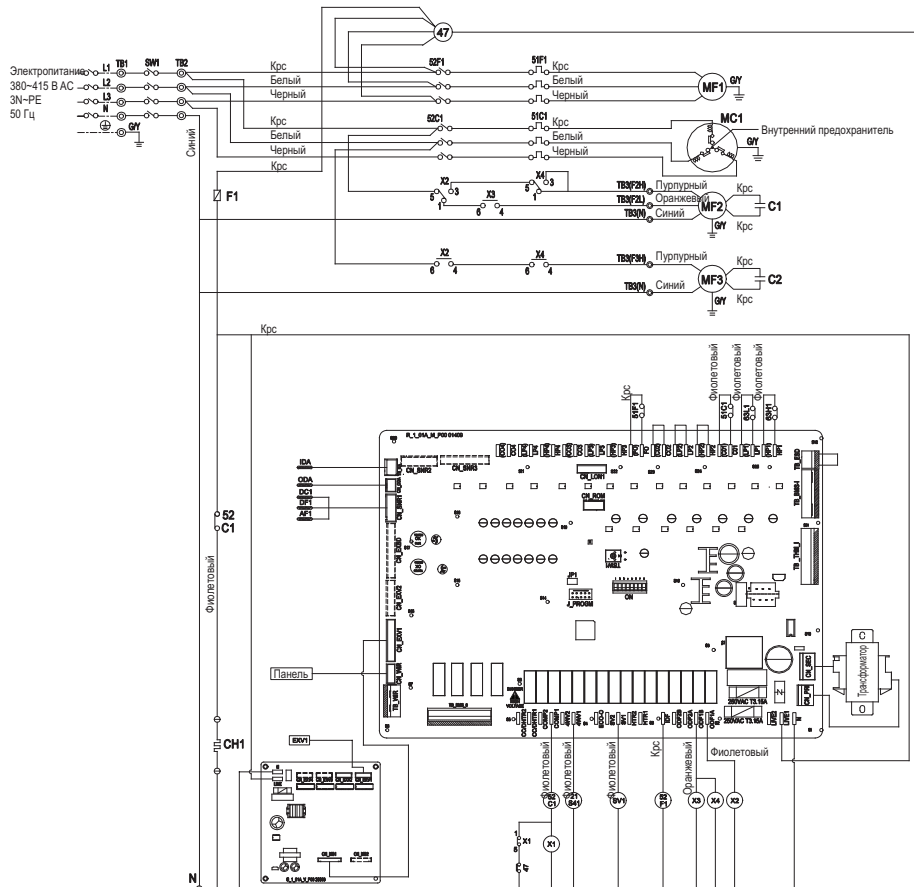

Обозначение	Название
MC1/MC2	Мотор компрессора
MF1	Мотор вентилятора (внутреннего)
MF2,3	Мотор вентилятора (наружного)
52C1/51C2	Контактор (компрессор)
TB 1,2,3,4	Клемная колодка
F1	предохранитель
51F1	Реле сверхтока (внутренний вентилятор)
CH1/CH2	Подогреватель картера
47	Фазовый предохранитель
63N1/63H2	Переключатель высокого давления
63L1/63L2	Переключатель низкого давления
C1, C2	Конденсатор (мотор внешнего вентилятора)
SV1/SW2	Соленоид
21S41/21S42	4-ходовой клапан
X1, X2, X3, X4	Дополнительные реле
SW1	Селекторный переключатель
TR	Трансформатор 230 В~24 В
TB_RA	Внутренний датчик возвратного воздуха
CN_ODA	Наружный датчик воздуха
CN_SNR1	Датчик DC1, DF1 и AF1
CN_SNR2	Датчик DC2, DF2 и AF2
CN_EXV1/CN_EXV2	Расширительный клапан
CN_WIR	Панель дистанционного управления

0802 4 106498B

### ПРИМЕЧАНИЯ

1. Пунктирная линия указывает на внешнюю проводку.
2. Положения в скобках соответствуют компонентам, предоставляемым в месте установки.
3. Цвет провода заземления - желтый и зеленый, скрученный.
4. Спецификация может быть изменена без предварительного уведомления.

### ВНИМАНИЕ

1. Для защиты двигателя вентилятора внутри помещения от повышенных токов используется реле сверхтока <51F>. Не меняйте значения реле сверхтока, установленные на заводе-изготовителе.

# 10 Монтажная схема

UATYQ350-550BY1

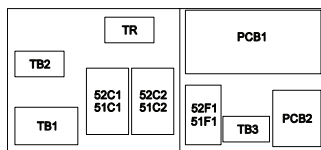
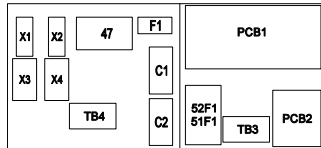
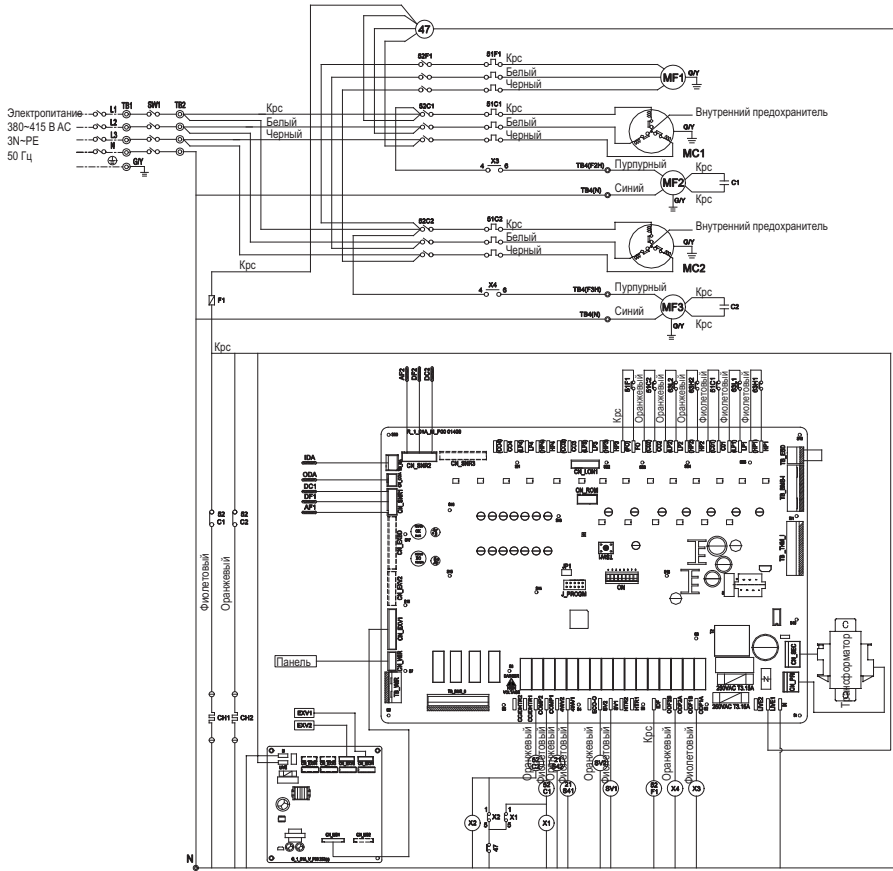

63N1	63L1	Датчик DC1	Датчик DF1
63N2	63L2	Датчик DC2	Датчик DF2
Датчик AF1	Внутренний датчик RA	Внутренний датчик RA	EXV1
Датчик AF2	Селекторный переключатель	Дистанционный	EXV2

Обозначение	Название
MC1/MC2	Мотор компрессора
MF1	Мотор вентилятора (внутреннего)
MF2,3	Мотор вентилятора (наружного)
52C1/51C2	Контактор (компрессор)
52F1	Контактор (внутренний вентилятор)
51C1/51C2	Реле сверхтока (компрессор)
TB 1,2,3,4	Клемная колодка
F1	предохранитель
51F1	Реле сверхтока (внутренний вентилятор)
CH1/CH2	Подогреватель картера
47	Фазовый предохранитель
63N1/63N2	Переключатель высокого давления
63L1/63L2	Переключатель низкого давления
C1, C2	Конденсатор (мотор внешнего вентилятора)
SV1/SV2	Соленоид
21S41/21S42	4-ходовой клапан
X1, X2, X3, X4	Дополнительные реле
SW1	Селекторный переключатель
TR	Трансформатор 230 В-24 В
TB_RA	Внутренний датчик возвратного воздуха
CN_ODA	Наружный датчик воздуха
CN_SNR1	Датчик DC1, DF1 и AF1
CN_SNR2	Датчик DC2, DF2 и AF2
CN_EXV1/CN_EXV2	Расширительный клапан
CN_WIR	Панель дистанционного управления

0802 4 106505B

### ПРИМЕЧАНИЯ

1. Пунктирная линия указывает на внешнюю проводку.
2. Положения в скобках соответствуют компонентам, предоставляемым в месте установки.
3. Цвет провода заземления - желтый и зеленый, скрученный.
4. Спецификация может быть изменена без предварительного уведомления.

### ВНИМАНИЕ

1. Для защиты двигателя вентилятора внутри помещения от повышенных токов используется реле сверхтока <51F>. Не меняйте значения реле сверхтока, установленные на заводе-изготовителе.

# 10 Монтажная схема

UATYQ600-700BY1

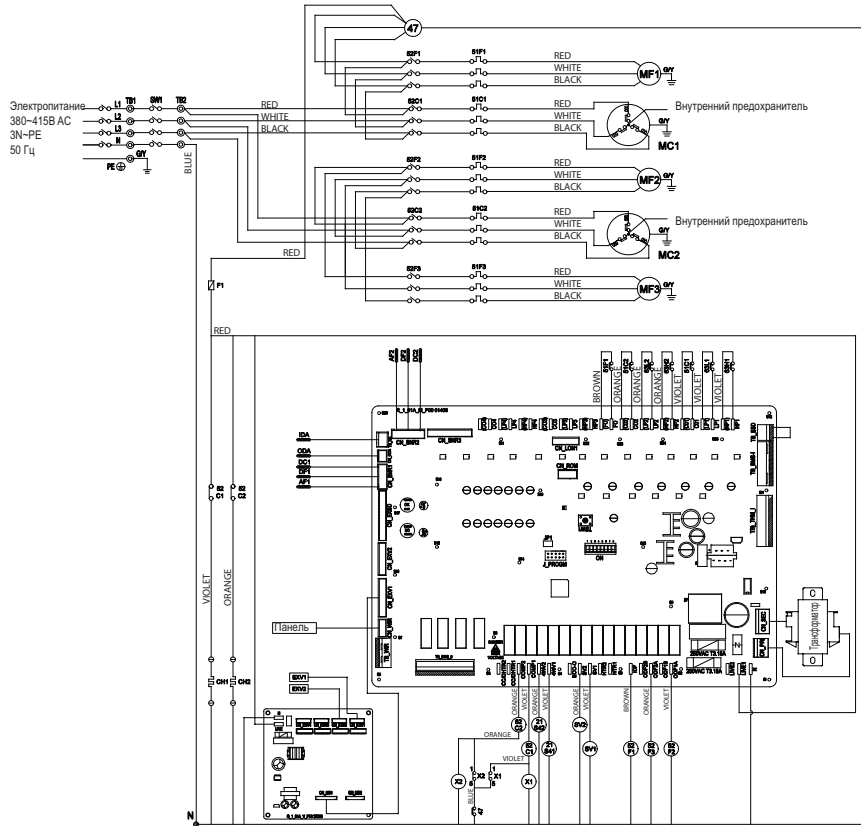

Расположение

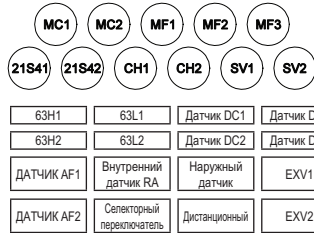
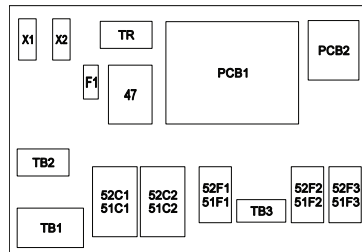

Цвета

КРАСНЫЙ : Красный  
 БЕЛЫЙ : Белый  
 ЧЕРНЫЙ : Черный  
 ФИОЛЕТОВЫЙ : Фиолетовый  
 ОРАНЖЕВЫЙ : Оранжевый  
 СИНИЙ : Синий

Обозначение	Название
MC1/MC2	Мотор компрессора
MF1	Мотор вентилятора (внутреннего)
MF2,3	Мотор вентилятора (наружного)
52C1/51C2	Контактор (компрессор)
52F1	Контактор (внутренний вентилятор)
52F2/51F3	Контактор (наружный вентилятор)
51C1/51C2	Реле сверхтока (компрессор)
TB 1,2,3,4	Клемная колодка
F1	Предохранитель
51F1	Реле сверхтока (внутренний вентилятор)
CH1/CH2	Подогреватель картера
47	Фазовый предохранитель
63N1/63N2	Переключатель высокого давления
63L1/63L2	Переключатель низкого давления
SV1/SV2	Соленоид
21S41/21S42	4-ходовый клапан
X1,X2	Дополнительные реле
SW1	Селекторный переключатель
TR	Трансформатор 230 В~24В
TB_RA	Внутренний датчик возвратного воздуха
CN_ODA	Наружный датчик воздуха
CN_SNR1	Датчик DC1, DF1 и AF1
CN_SNR2	Датчик DC2, DF2 и AF2
CN_EXV1/CN_EXV2	Расширительный клапан
CN_WIR	Панель дистанционного управления

802 4 107686

### ПРИМЕЧАНИЯ

1. Пунктирная линия указывает на выполняемую на месте проводку.
2. Позиции в скобках соответствуют компонентам, предоставляемым в месте установки.
3. Цвет провода заземления - желтый и зеленый (скрученный).
4. Спецификация может быть изменена без предварительного уведомления.

### ВНИМАНИЕ

1. Для защиты двигателя вентилятора внутри помещения от повышенных токов используется реле сверхтока <51F>. Не меняйте значения реле сверхтока, установленные на заводе-изготовителе.



# 11 Данные об уровне шума

## 11 - 1 Спектр звукового давления

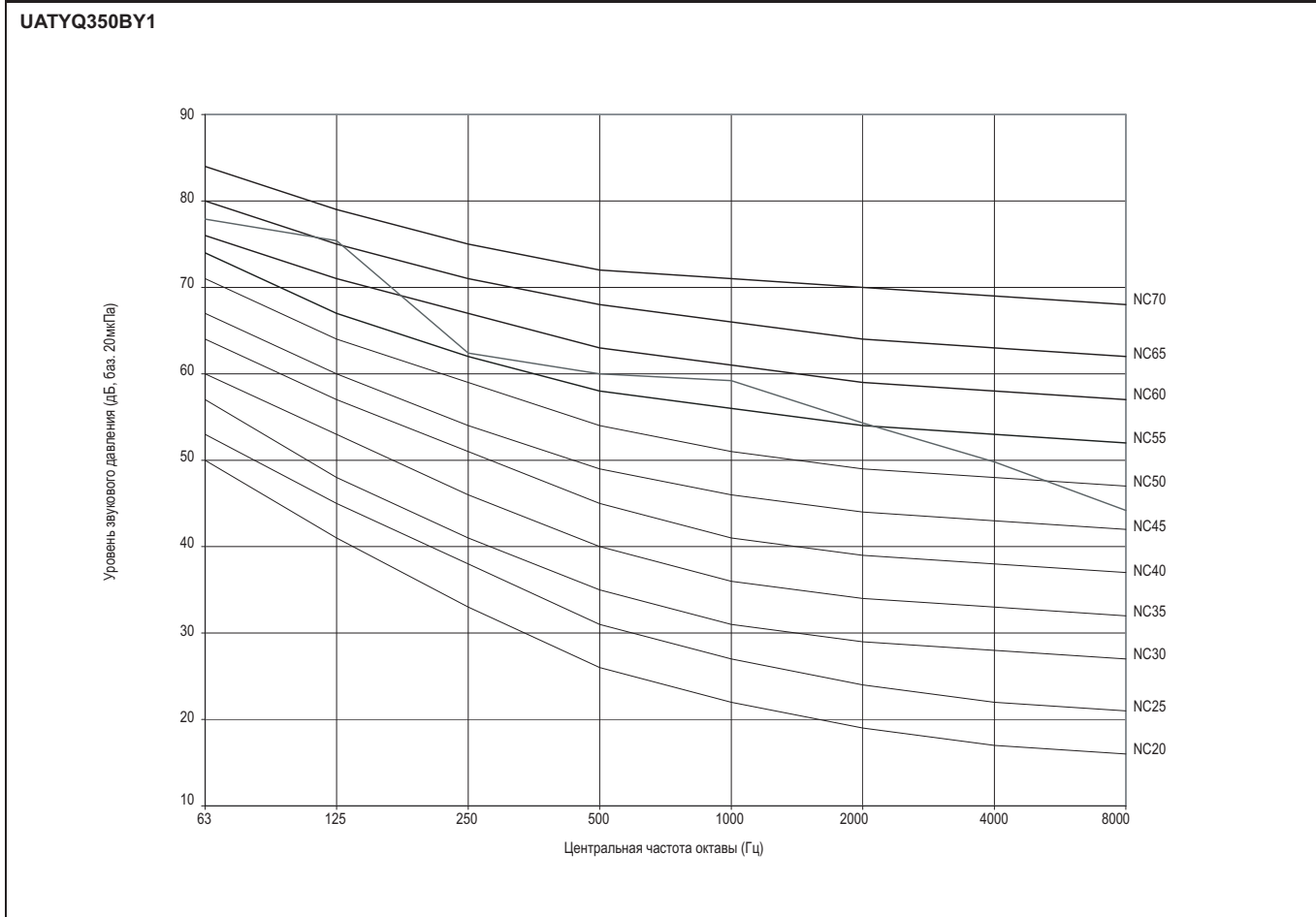
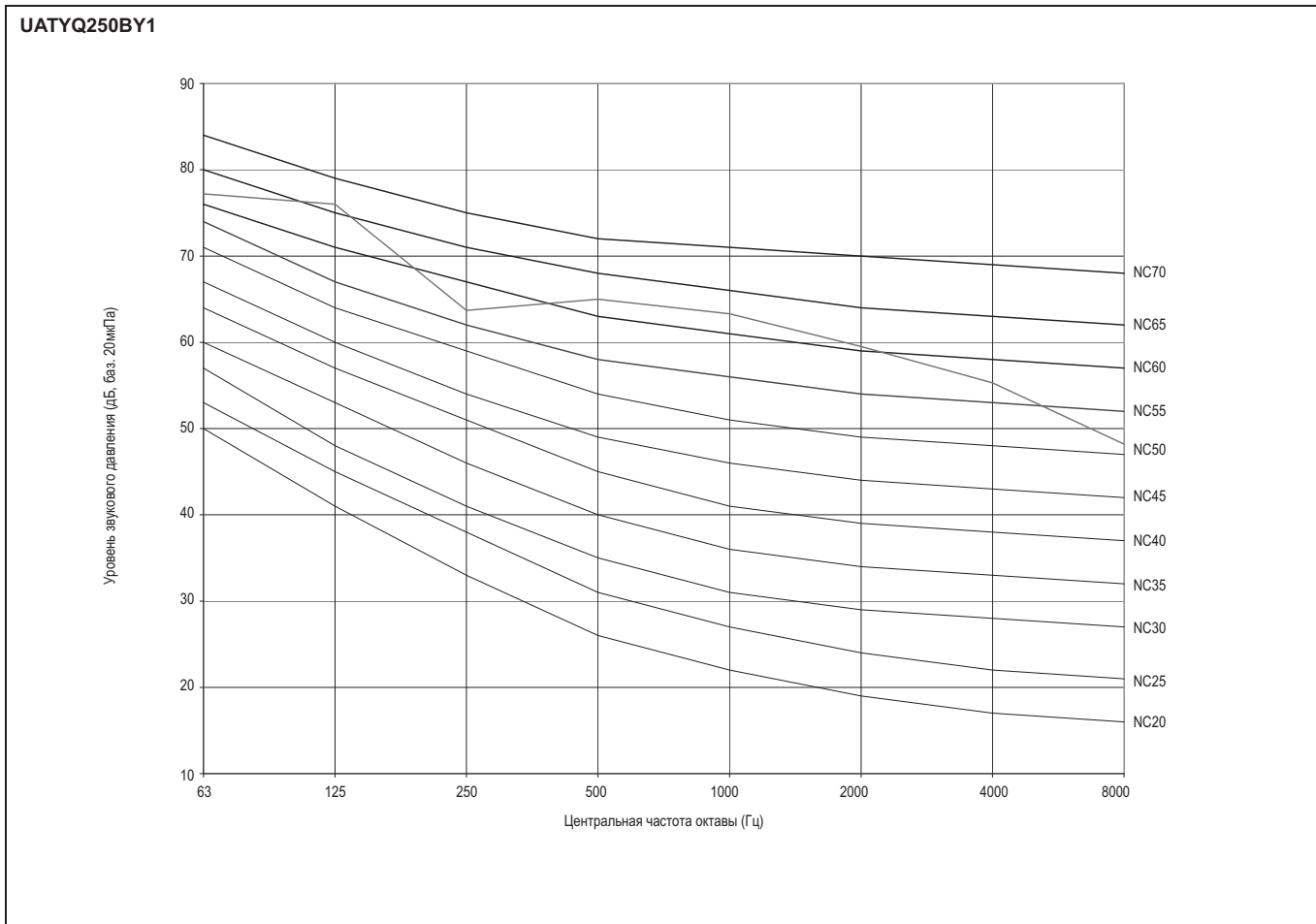

# 11 Данные об уровне шума

## 11 - 1 Спектр звукового давления

UATYQ450BY1

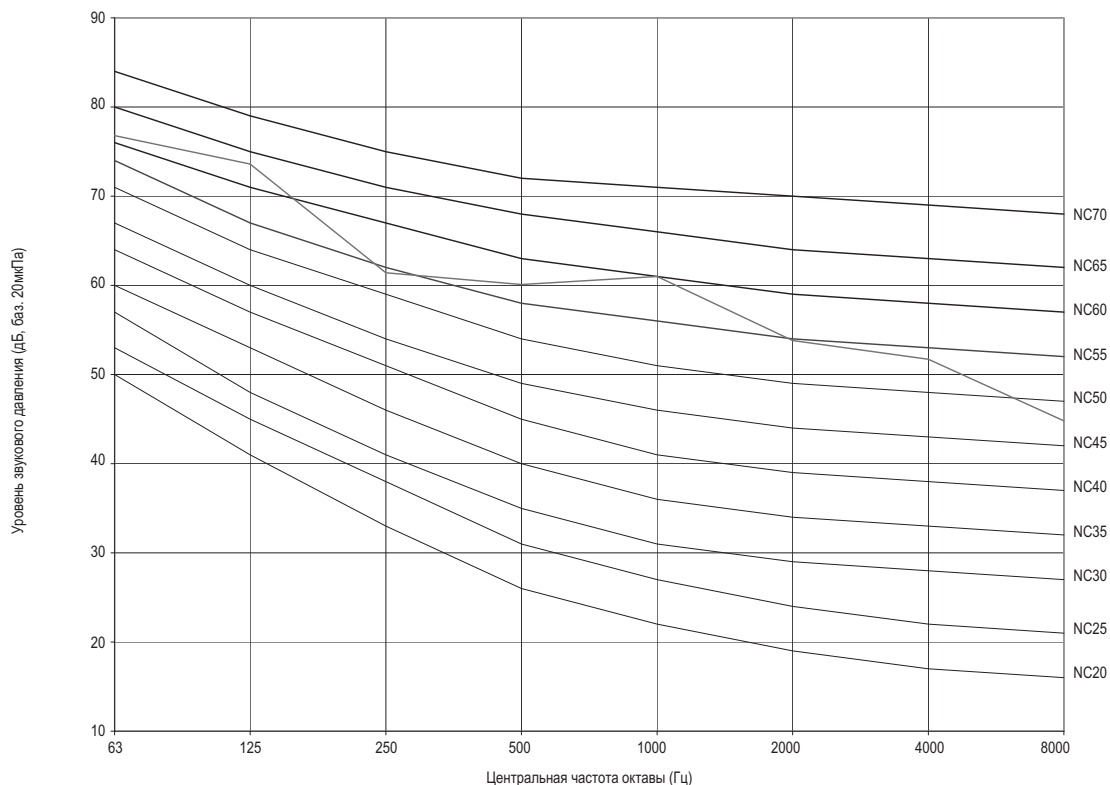

UATYQ550BY1

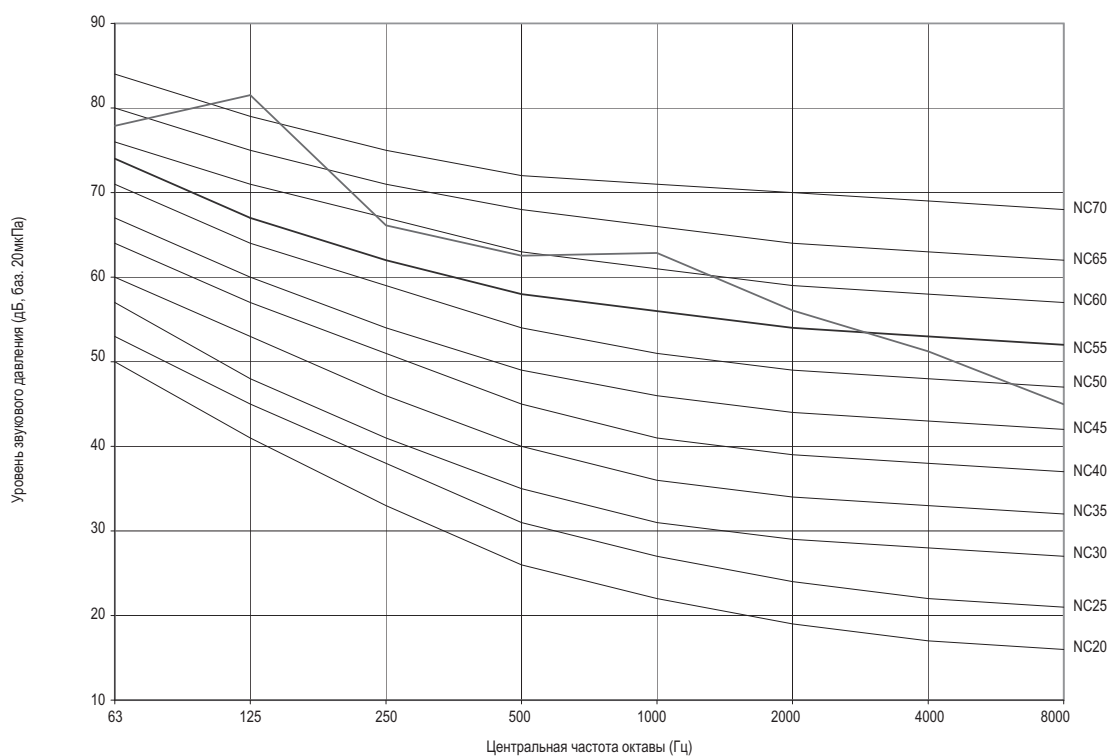

# 11 Данные об уровне шума

## 11 - 1 Спектр звукового давления

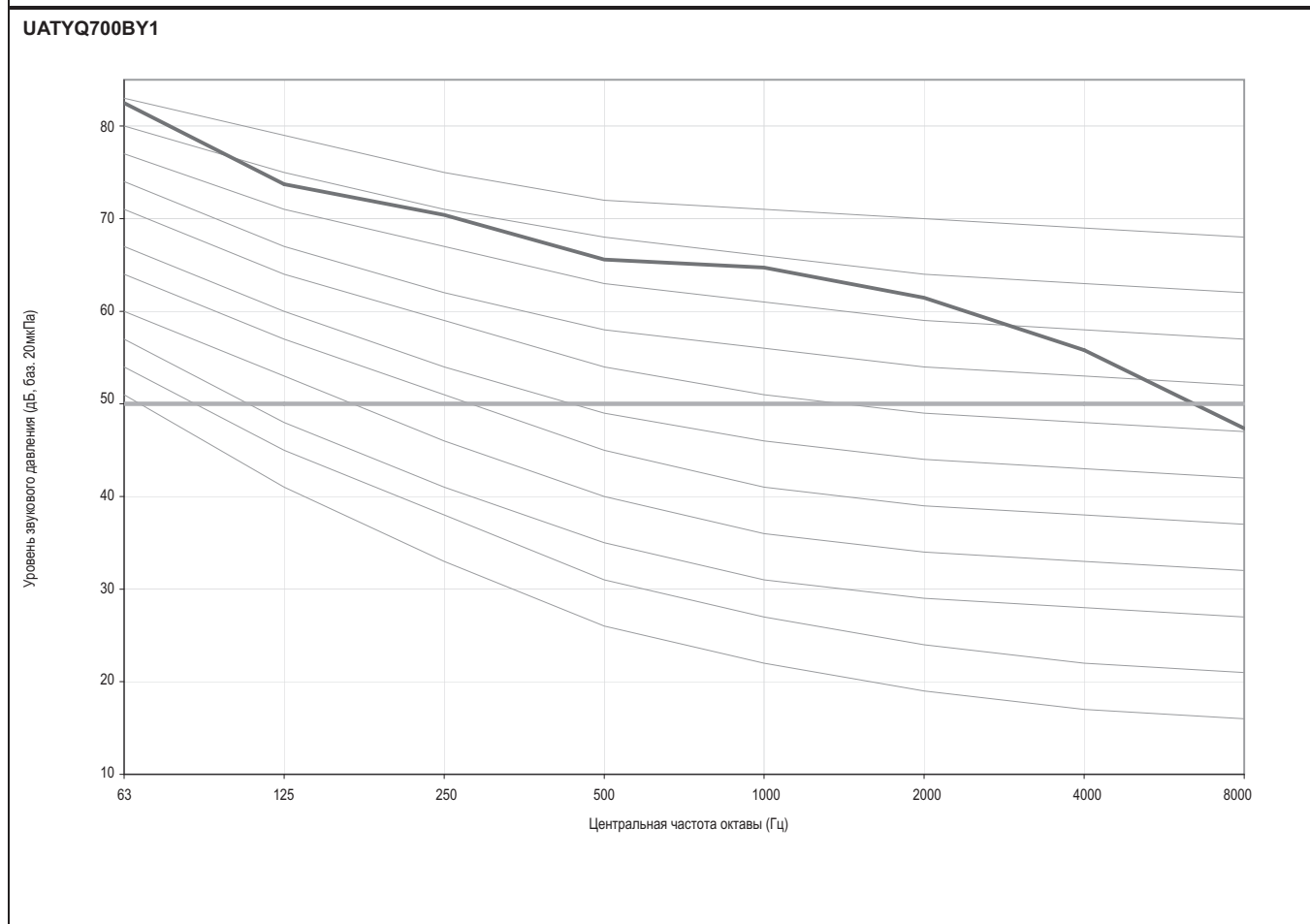
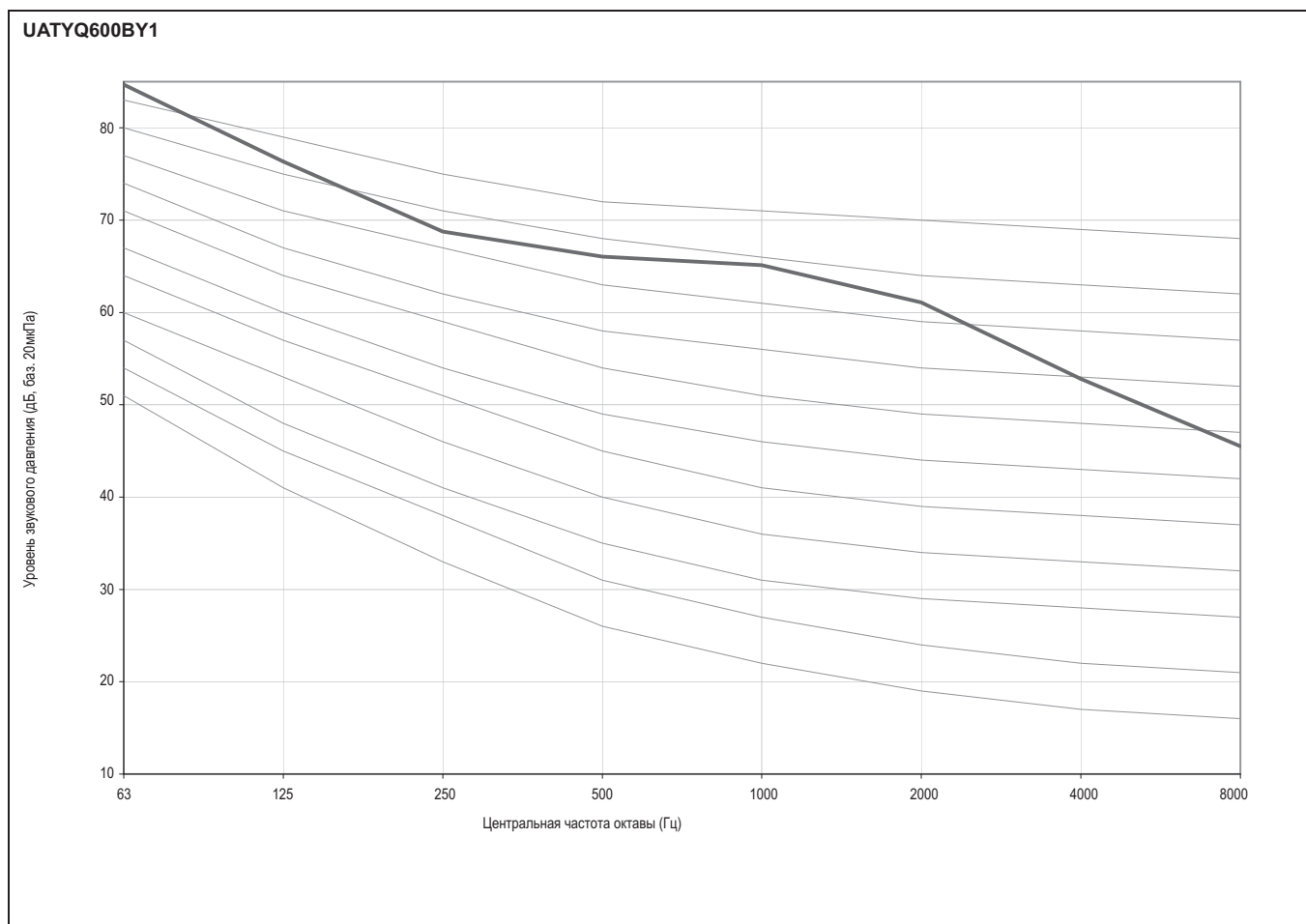

# 11 Данные об уровне шума

## 11 - 2 Данные об уровне шума

### UATYQ250-700BY1

Модель	Уровень звукового давления на 1/1 октаву (дБ, баз. 20 мкПа)								Общий дБ(А)	Критерии по шуму (NC)
	63 Гц	125 Гц	250 Гц	500 Гц	1 кГц	2 кГц	4 кГц	8 кГц		
UATYQ250BY1	77	76	64	65	63	60	55	48	68	66
UATYQ350BY1	78	75	62	60	59	54	50	44	64	65
UATYQ450BY1	77	74	61	60	61	54	52	54	65	63
UATYQ550BY1	78	82	66	63	63	56	51	45	68	73
UATYQ600BY1	85	76	69	66	65	61	53	46	70	66
UATYQ700BY1	83	74	70	66	65	62	56	47	70	68

Модель	Уровень акустической мощности на 1/1 октаву (дБ, баз. 1 пВт)								Общий дБ(А)
	63 Гц	125 Гц	250 Гц	500 Гц	1 кГц	2 кГц	4 кГц	8 кГц	
UATYQ250BY1	91	91	79	78	78	72	68	61	82
UATYQ350BY1	96	91	79	78	80	72	70	64	83
UATYQ450BY1	93	90	79	78	80	73	71	64	83
UATYQ550BY1	95	96	83	82	84	78	73	66	87
UATYQ600BY1	101	94	87	85	87	81	76	69	90
UATYQ700BY1	99	91	88	85	86	83	77	69	90

## 12 Характеристики вентилятора

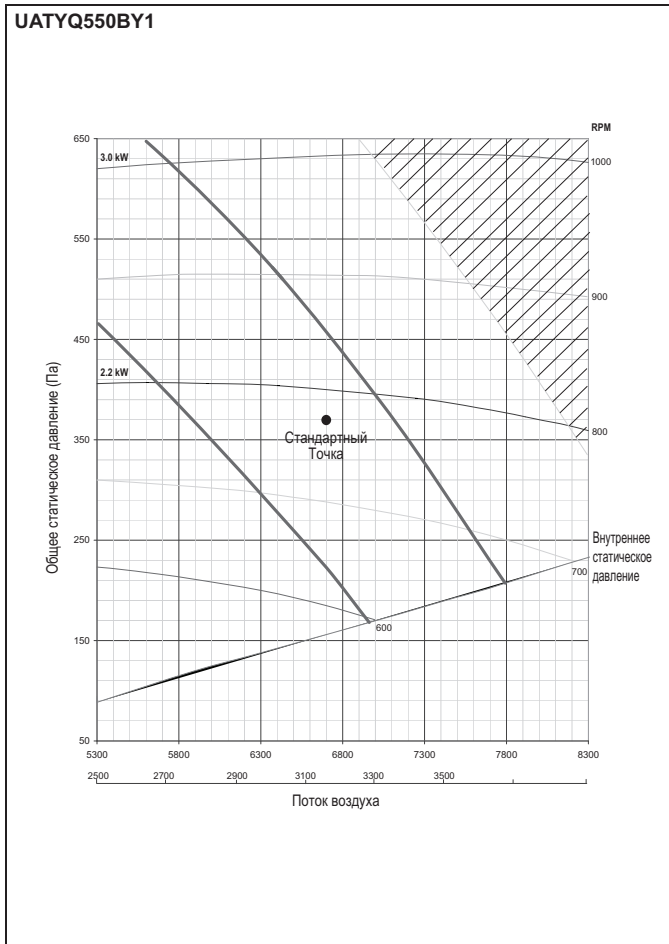
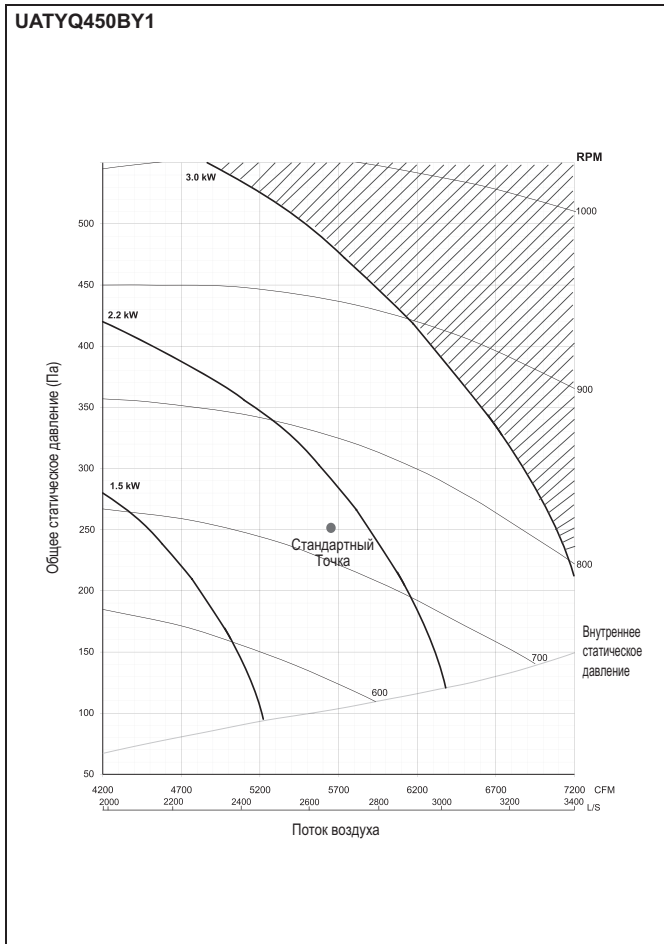
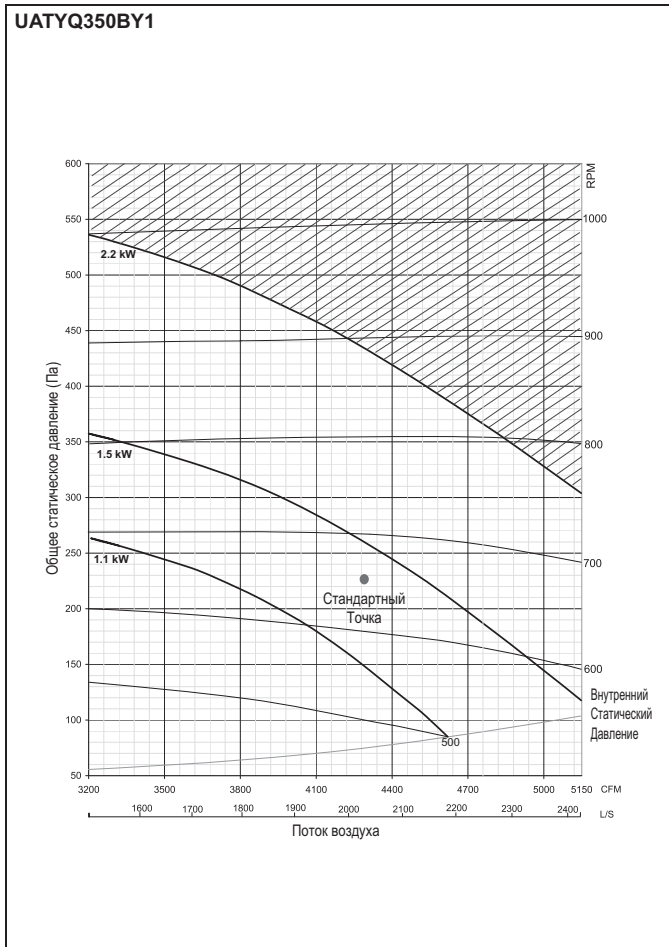
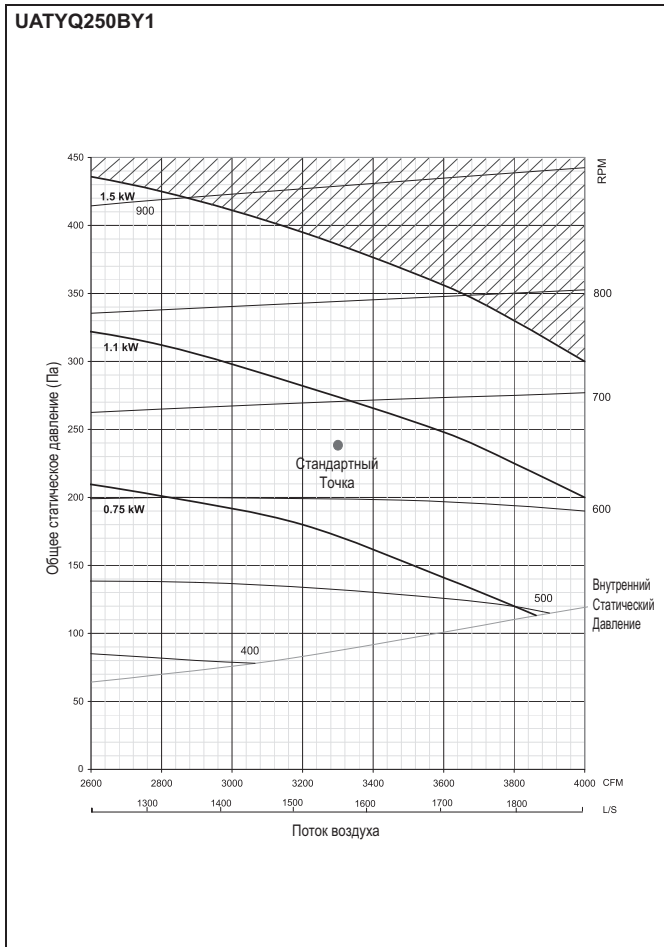

## 12 Характеристики вентилятора

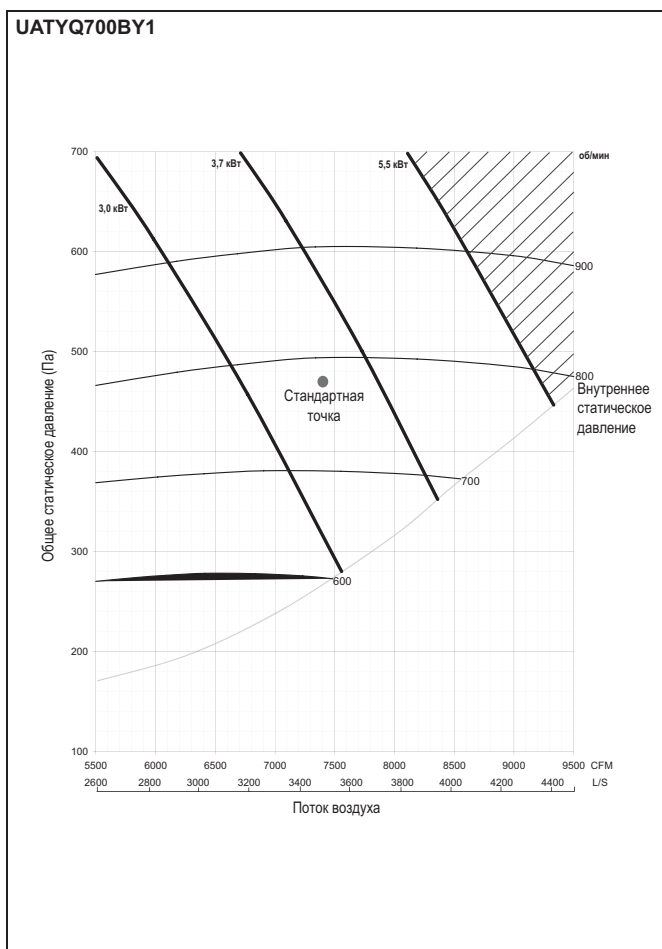
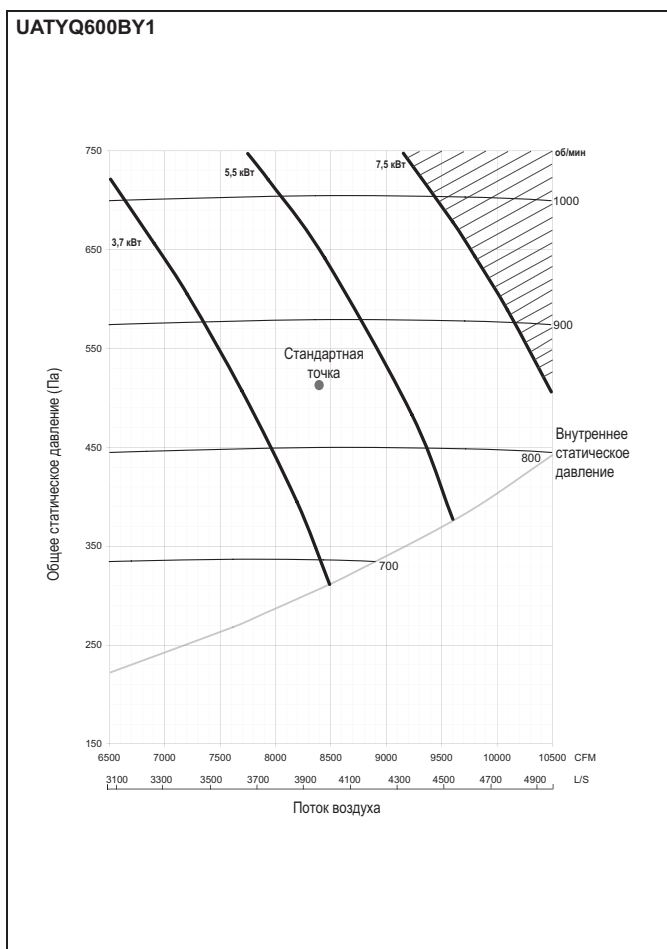

# 13 Установка

## 13 - 1 Чертежи крышных бортов

UATYQ250-700BY1

Опора для блока (только для блоком с направлением течения вниз)

1. Рисунок иллюстрирует использование бордюра крыши для крепления блоков.
2. Бордюр должен быть герметизирован и прикреплен к крыше с помощью устойчивого к погоде материала. Предлагаемый способ крепления и герметизации устройства и бордюра изображен на рисунке справа.
3. Рекомендуемые размеры бордюра крыши приведены ниже.

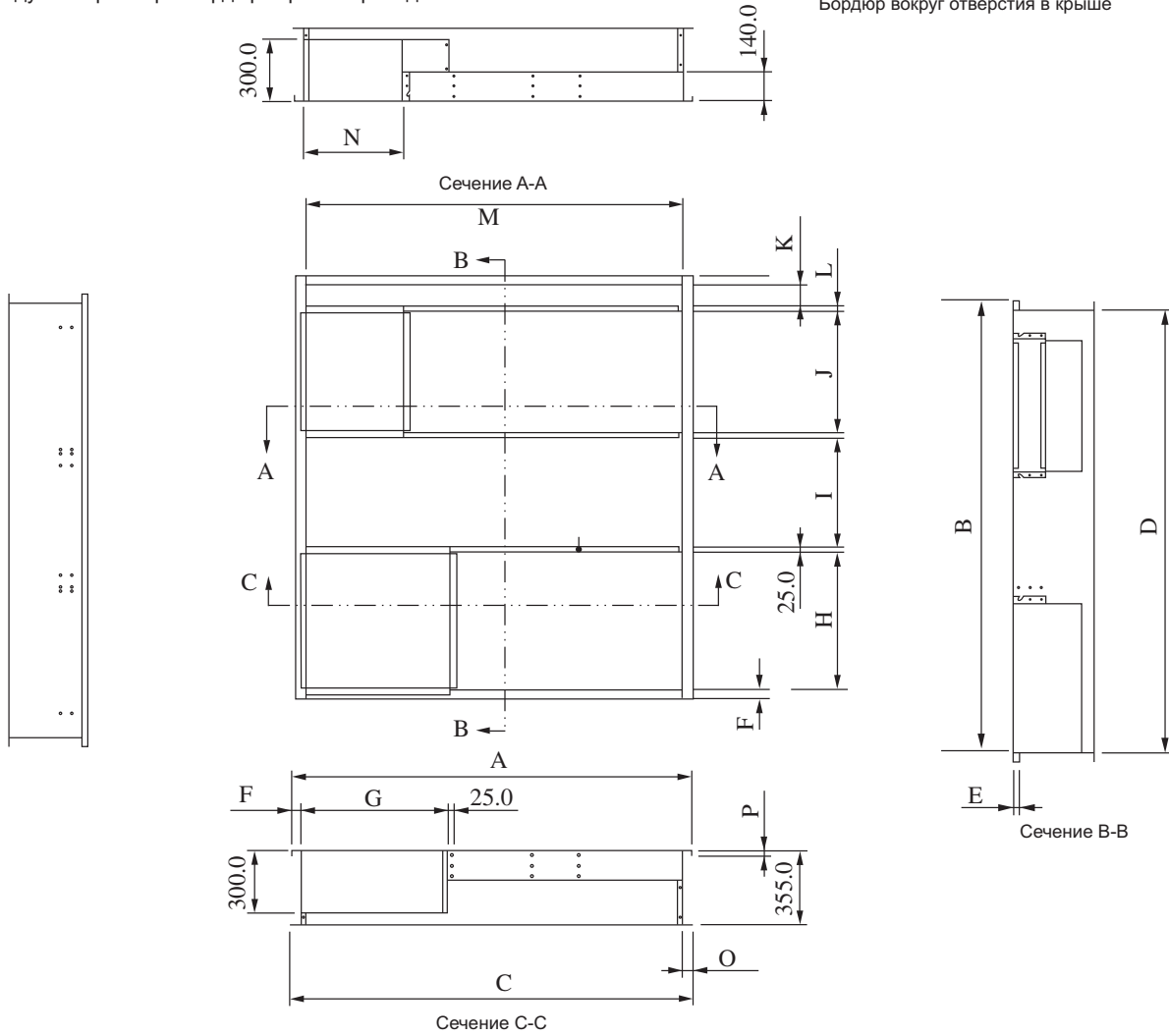
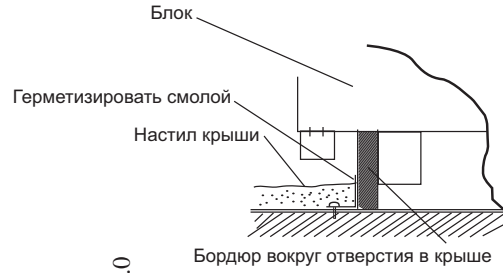

Модель (UATYQ)	250	350/450	550/600/700
A	1821,0	1890,0	2448,0
B	1505,5	2081,0	2081,0
C	1881,0	1908,0	2466,0
D	1468,5	1998,0	1998,0
E	15,0	25,0	25,0
F	20,0	43,0	46,0
G	838,2	698,7	827,0
H	538,1	676,0	676,0
I	272,4	538,9	444,6
J	605,1	599,8	645,8
K	0,0	104,6	104,6
L	0,0	25,0	25,0
M	1781,0	1804,0	2362,0
N	479,7	475,7	589,0
O	50,0	52,0	52,0
P	15,0	25,0	25,0

Примечание: Все размеры указаны в мм

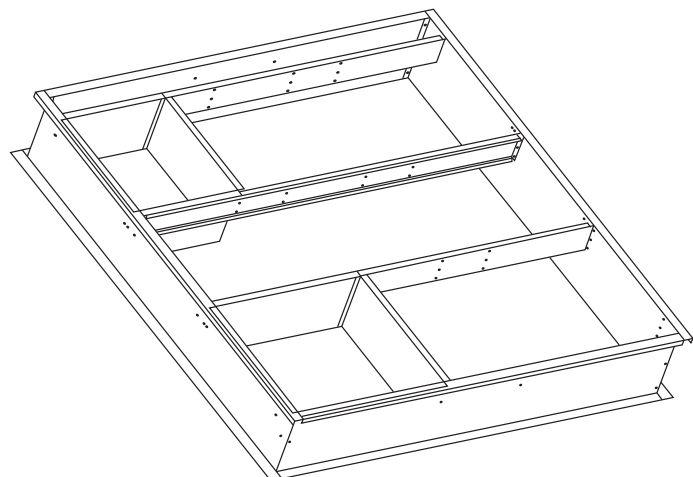

# 13 Установка

## 13 - 2 Шкив

UATYQ250BY1																									
<p>Ниже приведены конструкторские требования к UATYQ250BY1:                      Модель : Блок UATYQ250BY1                      Количество подаваемого воздуха = 1600 л/с                      Внешнее статическое давление = 175 Па</p>																									
Шаг 1	<p>Из кривой нагнетателя (при 1600 л/с)                      Стандартная операционная система;                      Внутреннее статическое давление = 90 Па</p>																								
Шаг 2:	<p>Отсюда, при 1600 CFM и 175 Па внешнего статического давления                      Общее статическое давление = 175 + 90 Па                      = 265 Па</p>																								
Шаг 3:	<p>Из кривой нагнетателя получаем, что расчетное значение скорости вращения составляет около 690 об/мин.</p> <p>Из таблицы:</p> <table border="0"> <tr> <td>Шкив двигателя</td> <td>=</td> <td>71 мм</td> </tr> <tr> <td>Шкив нагнетателя</td> <td>=</td> <td>160 мм</td> </tr> <tr> <td>Обороты двигателя</td> <td>=</td> <td>1480 об/мин</td> </tr> </table> <p>Для того, чтобы получить 680 об/мин, рассчитываем размер нового шкива нагнетателя как:                      (оставляя неизменным шкив двигателя)</p> <table border="0"> <tr> <td>Db</td> <td>=</td> <td>71 x (1480/690)</td> </tr> <tr> <td></td> <td>=</td> <td>152,3 мм</td> </tr> </table> <p>Возьмем приближенное значение диаметра шкива, равное 150 мм</p> <table border="0"> <tr> <td>Перепроверим с Db</td> <td>=</td> <td>150 мм</td> </tr> <tr> <td>Шкив нагнетателя</td> <td>=</td> <td>1480 x (71/150)</td> </tr> <tr> <td></td> <td>=</td> <td>700 об/мин</td> </tr> </table> <p>Таким образом, для получения большего рабочего статического давления необходимо изменить размер шкива нагнетателя с 160 мм до 150 мм</p>	Шкив двигателя	=	71 мм	Шкив нагнетателя	=	160 мм	Обороты двигателя	=	1480 об/мин	Db	=	71 x (1480/690)		=	152,3 мм	Перепроверим с Db	=	150 мм	Шкив нагнетателя	=	1480 x (71/150)		=	700 об/мин
Шкив двигателя	=	71 мм																							
Шкив нагнетателя	=	160 мм																							
Обороты двигателя	=	1480 об/мин																							
Db	=	71 x (1480/690)																							
	=	152,3 мм																							
Перепроверим с Db	=	150 мм																							
Шкив нагнетателя	=	1480 x (71/150)																							
	=	700 об/мин																							
Шаг 4:	<p>При замене шкива необходимо перепроверить длину V-образного ремня.</p> <table border="0"> <tr> <td>Длина V-образного ремня, L</td> <td>=</td> <td>2C + 1,57 (Db + Dm) + (Db - Dm)<sup>2</sup> /4C</td> </tr> <tr> <td></td> <td>=</td> <td>(2x545) + 1,57 (150 + 71) + (150 - 71)<sup>2</sup> /4x545</td> </tr> <tr> <td></td> <td>=</td> <td>1439,8</td> </tr> </table> <p>Таким образом, можем использовать ремень длиной 1440 мм</p> <table border="0"> <tr> <td>Где C</td> <td>=</td> <td>545 мм расстояние между центрами двух шкивов</td> </tr> </table>	Длина V-образного ремня, L	=	2C + 1,57 (Db + Dm) + (Db - Dm) <sup>2</sup> /4C		=	(2x545) + 1,57 (150 + 71) + (150 - 71) <sup>2</sup> /4x545		=	1439,8	Где C	=	545 мм расстояние между центрами двух шкивов												
Длина V-образного ремня, L	=	2C + 1,57 (Db + Dm) + (Db - Dm) <sup>2</sup> /4C																							
	=	(2x545) + 1,57 (150 + 71) + (150 - 71) <sup>2</sup> /4x545																							
	=	1439,8																							
Где C	=	545 мм расстояние между центрами двух шкивов																							
Шаг 5:	<p>Из кривой нагнетателя видно, что потребляемая мощность двигателя остается в пределах рабочего диапазона двигателя стандартного блока.</p> <p>Заключение:</p> <table border="0"> <tr> <td>i) Мотор вентилятора кВт</td> <td>=</td> <td>1,1 кВт</td> </tr> <tr> <td>ii) Диаметр шкива нагнетателя</td> <td>=</td> <td>150 мм</td> </tr> <tr> <td>iii) Размер V-образного ремня</td> <td>=</td> <td>1440 мм</td> </tr> </table>	i) Мотор вентилятора кВт	=	1,1 кВт	ii) Диаметр шкива нагнетателя	=	150 мм	iii) Размер V-образного ремня	=	1440 мм															
i) Мотор вентилятора кВт	=	1,1 кВт																							
ii) Диаметр шкива нагнетателя	=	150 мм																							
iii) Размер V-образного ремня	=	1440 мм																							



## 13 Установка

### 13 - 2 Шкив

#### UATYQ250-700BY1

Модель	Шкив нагнетателя, Db		Шкив двигателя, Dm		
	Тип	Диаметр (мм)	Диаметр канала (мм)	Диаметр (мм)	Диаметр канала (мм)
UATYQ250BY1	SPZ 1	160	25	71	24
UATYQ350BY1	SPZ 1	160	25	71	24
UATYQ450BY1	SPZ 2	160	25	80	28
UATYQ550BY1	SPZ 2	180	30	95	28
UATYQ600BY1	SPZ 2	180	30	95	28
UATYQ700BY1	SPZ 2	150	30	85	38

Модель	Длина V-образного ремня L (мм)	Центр шкива Расстояние, С (мм)	Мотор кВт	Мотор об/мин
		Номинальный		
UATYQ250BY1	1450	545	1,1	1480
UATYQ350BY1	1600	620	1,5	1520
UATYQ450BY1	1420	590	2,2	1520
UATYQ550BY1	1862	715	3,0	1520
UATYQ600BY1	1900	725	3,7	1500
UATYQ700BY1	1737	670	5,5	1500



Компания Daikin занимает уникальное положение в области производства оборудования для кондиционирования воздуха, компрессоров и хладагентов. Это стало причиной ее активного участия в решении экологических проблем. В течение нескольких лет деятельность компании Daikin была направлена на то, чтобы достичь лидирующего положения по поставкам продукции, которая в минимальной степени оказывает воздействие на окружающую среду. Эта задача требует, чтобы разработка и проектирование широкого спектра продуктов и систем управления выполнялись с учетом экологических требований и были направлены на сохранение энергии и снижение объема отходов.



Настоящий каталог составлен только для справочных целей, и не является предложением, обязательным для выполнения компанией Daikin Europe N.V. Его содержание составлено компанией Daikin Europe N.V. на основании сведений, которыми она располагает. Компания не дает прямую или связанную гарантию относительно полноты, точности, надежности или соответствия конкретной цели содержания каталога, а также продуктов и услуг, представленных в нем. Технические характеристики могут быть изменены без предварительного уведомления. Компания Daikin Europe N.V. отказывается от какой-либо ответственности за прямые или косвенные убытки, понимаемые в самом широком смысле, вытекающие из прямого или косвенного использования и/или трактовки данного буклета. На все содержание распространяется авторское право Daikin Europe N.V.

Продукция компании Daikin распространяется компанией:



Компания Daikin Europe NV принимает участие в Программе сертификации EUROVENT для кондиционеров (АС), жидкостных холодильных установок (LCP) и фанкойлов (FC); данные о сертифицированных моделях включены в Перечень сертифицированных изделий EUROVENT.